

Годишњи план рада школе

за школску 2022/2023. годину

ОШ „Станчић Милан Уча“

ГОДИШЊИ ПЛАН РАДА ШКОЛЕ



школска
2022/2023.година
Кумане, септембра 2022.

На основу члана 119. став 1. тачка 2), а у вези са чланом 62. Закона о основама система образовања и васпитања („Службени гласник Републике Србије“ бр. 88/17 и 27/18) и члана 29. Закона о основном образовању и васпитању „Службени гласник Републике Србије“ бр. 55/2013 и 101/17), Школски одбор ОШ „Станчић Милан -Уча“ на седници Школског одбора у Куману одржаној 14.септембра 2022. године донео је одлуку:

усваја се

**Годишњи план рада школе
за школску 2022/2023. годину**

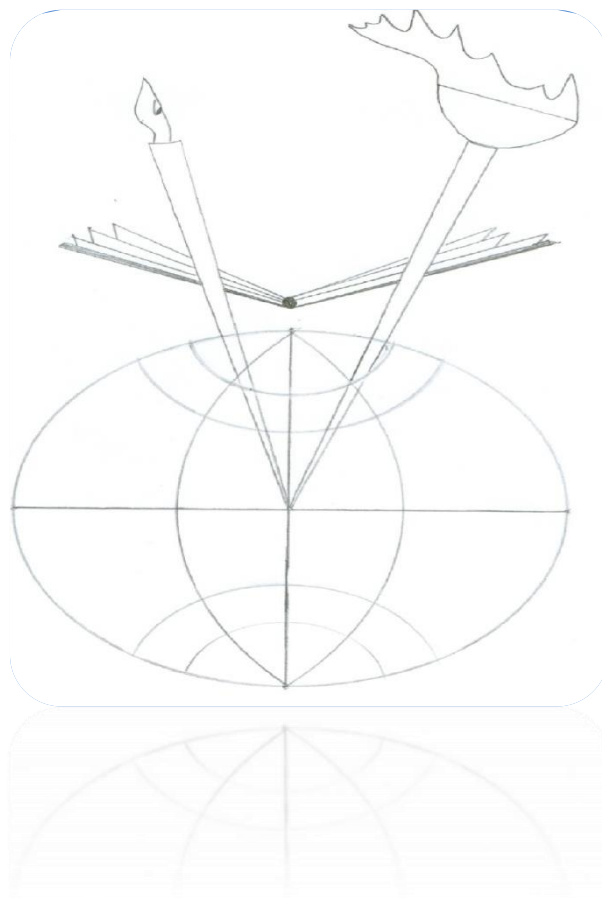

председник Школског одбора :

Светлана Маринков

САДРЖАЈ:

Увод.....	6
1. УСЛОВИ РАДА ШКОЛЕ	10
1.1. МАТЕРИЈАЛНО ТЕХНИЧКИ УСЛОВИ.....	12
1.2. ПРОСТОРИЈЕ У ШКОЛСКОЈ ЗГРАДИ	12
1.3. НАСТАВНА СРЕДСТВА, ОПРЕМА И НАМЕШТАЈ	13
НАЈВАЖНИЈА НАСТАВНА СРЕДСТВА	14
2.1. Наставници и стручни сарадници.....	15
.Наставници разредне наставе	15
2.2. Помоћно-техничко особље.....	17
ТАБЕЛАРНИ ПРЕГЛЕД СТРУЧНЕ СПРЕМЕ У ТЕКУЋОЈ ШКОЛСКОЈ ГОДИНИ.....	18
Одабрани чланови Савета родитеља	20
ЧЛАНОВИ ШКОЛСКОГ ОДБОРА.....	20
2.3. УСЛОВИ ДРУШТВЕНЕ СРЕДИНЕ	20
2.4. СТРУКТУРА ЂАЧКИХ ПОРОДИЦА.....	23
4. ОРГАНИЗАЦИЈА РАДА ШКОЛЕ	28
4.1. Опште карактеристике.....	28
Организациона структура школе	28
ОРГАНИЗАЦИОНА ШЕМА	28
4.2. Рад у сменама	28
4.2.1. Распоред одељења по сменама и учионицама (у редовним околностима)	29
5. ОРГАНИЗАЦИЈА ОБРАЗОВНО-ВАСПИТНОГ РАДА	39
РАСПОРЕД ЧАСОВА РЕДОВНЕ НАСТАВЕ И ОСТАЛИХ ОБЛИКА	39
ОБРАЗОВНО – ВАСПИТНИХ АКТИВНОСТИ	39
5.1. РАСПОРЕД ЧАСОВА НАСТАВНИХ И ВАННАСТАВНИХ АКТИВНОСТИ	39
5.2 ПЛАН НАСТАВЕ И УЧЕЊА ОСНОВНОГ ОБРАЗОВАЊА И ВАСПИТАЊА	40
5.2.1 ПЛАН НАСТАВЕ И УЧЕЊА ЗА ПРВИ ЦИКЛУС.....	40
5.2.1 ПЛАН НАСТАВЕ И УЧЕЊА ЗА ДРУГИ ЦИКЛУС	41
5.3 ВАННАСТАВНЕ АКТИВНОСТИ–СЕКЦИЈЕ	44
5.4 ДОДАТНА АКТИВНОСТ	45
5.5. Изборна настава	46
5.6. Допунска настава	46
5.7. Припремна настава	47
ПРИПРЕМА ЗА ТАКМИЧЕЊЕ.....	47
РАЗРЕДНИ И КВАЛИФИКАЦИОНИ ИСПИТИ	47
ПЛАН ПРИПРЕМНЕ НАСТАВЕ ЗА ЗАВРШНИ ИСПИТ	48
5.9. Индивидуално образовни план, индивидуални програм индивидуализовани начин рада	52
6. ДРУШТВЕНЕ И СЛОБОДНЕ АКТИВНОСТИ УЧЕНИКА	53
6.1. Одељењска заједница.....	54
6.2 План рада ученичког парламента.....	55

Тим за професионални развој	61
ТИМ ЗА САМОВРЕДНОВАЊЕ РАДА ШКОЛЕ.....	69
Програм Тима за заштиту од дискриминације, насиља, злостављања и занемаривања.....	Error! Bookmark not defined.
Одлуком Наставничког већа ОШ „Станчић Милан Уча “, екскурзије неће бити реализоване ни планиране до даљњег.	75
6.5. Сарадња са родитељима	75
6.6. Такмичење ученика.....	76
7. УНАПРЕЂЕЊЕ ВАСПИТНО-ОБРАЗОВНОГ РАДА.....	76
7.1. Стручно усавршавање наставника и сарадника	76
8. РАД СТРУЧНИХ САРАДНИКА.....	78
8.1. ПЛАН И ПРОГРАМ РАДА ПЕДАГОГА ШКОЛЕ	78
8.2. ПЛАН РАДА СТРУЧНОГ САРАДНИКА -ДЕФЕКТОЛОГА.....	83
8.3. ПЛАН РАДА СТРУЧНОГ САРАДНИКА ЛОГОПЕДА.....	85
Радно време библиотеке.....	90
9. РАД СТРУЧНИХ ОРГАНА	91
9.1 ПРОГРАМ СТРУЧНИХ, РУКОВОДЕЋИХ И УПРАВНИХ ОРГАНА ШКОЛЕ	91
9.2 ПЕДАГОШКИ КОЛЕГИЈУМ.....	91
ПЛАН РАДА ПЕДАГОШКОГ КОЛЕГИЈУМА	91
9.4 Разредна и одељењска већа	95
9.5 Стручна већа и стручни активи	96
11. РАД ОРГАНА УПРАВЉАЊА ШКОЛОМ.....	105
11.1. Школски одбор.....	105
12 ПЛАН РАДА АДМИНИСТРАТИВНЕ, ФИНАНСИЈСКЕ, ТЕХНИЧКЕ И ДРУГЕ СЛУЖБЕ	106
12.1. ПЛАН И ПРОГРАМ РАДА СЕКРЕТАРА ШКОЛЕ	106
13. ПОСЕБНИ ПРОГРАМ ВАСПИТНО-ОБРАЗОВНОГ РАДА	108
13.1. ПРОГРАМ ПРОФЕСИОНАЛНЕ ОРИЈЕНТАЦИЈЕ И ИНФОРМИСАЊА УЧЕНИКА	108
13.2 ПРОГРАМ ПРЕВЕНЦИЈЕ НАСИЉА И УПОТРЕБЕ СРЕДСТАВА ЗАВ. И НАРКОТИКА У ШКОЛИ	111
ПЛАН РАДА ТИМА ЗА ЗАШТИТУ ДЕЦЕ И УЧЕНИКА ОД НАСИЉА, ЗЛОСТАВЉАЊА И ЗАНЕМАРИВАЊА У ОБРАЗОВНО –ВАСПИТНИМ УСТАНОВАМА	Error! Bookmark not defined.
13. 5. ПЛАН РАДА ТИМА ЗА ПОПУЛАРИСАЊЕ И СПРОВОЂЕЊЕ АКТИВНОСТИ ДЕЧЈЕ НЕДЕЉЕ У ШКОЛИ	117
13.6. ПРОГРАМ ЗАШТИТЕ ЖИВОТНЕ СРЕДИНЕ	117
ПРОГРАМ ЕСТЕТСКОГ ОБЛИКОВАЊА ШКОЛСКОГ ПРОСТОРА	120
14. ПРОГРАМ САРАДЊЕ СА ДРУШТВЕНОМ СРЕДИНОМ.....	131
Сарадња школе и родитеља ученика	131
Културне и друге активности школе	131
14.2. САРАДЊА СА ОСТАЛИМ ИНСТИТУЦИЈАМА	135
15. ПРОГРАМ ШКОЛСКОГ МАРКЕТИНГА	136
16. ПРАЋЕЊЕ- ЕВАЛУАЦИЈА ГОДИШЊЕГ ПРОГРАМА РАДА ШКОЛЕ.....	139
АНАЛИЗА, ПРАЋЕЊЕ И ПРОЦЕЊИВАЊЕ ОБРАЗОВНО-ВАСПИТНОГ РАДА.....	139
РАСПОРЕД ИНДИВИДУАЛНИХ РАЗГОВОРА.....	153
ТЕРМИНИ ИНДИВИДУАЛНИХ РАЗГОВОРА –РАЗРЕДНА НАСТАВА.....	153

ТЕРМИНИ ИНДИВИДУАЛНИХ РАЗГОВОРА –ПРЕДМЕТНА НАСТАВА.....	Error! Bookmark not defined.
УЏБЕНИЦИ.....	155
Распоред "Отворених врата школе"	157

Увод

Полазне основе планирања

- *Основ за израду Годишњег плана рада о остваривању образовно васпитног рада за школску 2021/2022. годину био је:*
 - **Закон о основама система образовања и васпитања Републике Србије** (Сл. гласник РС 88/2017,27/2018-др. закони и 10/2019, 6/2020) ;
 - **Закон о основном образовању и васпитању** (Сл. гласник РС- бр.55/13,101/17,27/18др. закони и 10/2019)
 - **Закон о изменама и допунама Закона о основама система образовања и васпитања** („Сл. гласник РС“,бр. 10/2019.)
 - **Правилник о Протоколу поступања у установи у одговору на насиље, злостављање и занемаривање** („Службени гласник РС“, број 46/19; 104/2020).
 - **Правилник о изменама и допунама Правилника о Протоколу поступања у установи у одговору на насиље, злостављање и занемаривање** („Службени гласник РС“, број 104/20)
 - **Правилник о степену и врсти образовања наставника и стручних сарадника у основној школи**(Сл. гласник РС – Просветни гласник бр.11/12, 15/13. 2/16, 10/16,11/16,2/17,3/17,13/18-11/2019; 2/20, 8/20,16/20;19/20;3/21; 4/21).
 - **Правилник о степену и врсти образовања наставника који изводе образовно-васпитни рад из изборних предмета у основној школи** (Сл. гласник РС – Просветни гласник бр.11/12, 15/13, 10/16, 11/16,2/17 I 11/17)
 - **Правилник о норми часова непосредног рада са ученицима наставника стручних сарадника и васпитача у основној школи** (Сл. гласник РС – Просветни гласник бр.2/92; 2/2000)
 - **Правилник о сталном стручном усавршавању и напредовању у звању наставника, васпитача и стручних сарадника** (Сл.гласник РС бр. 81/17, 48/18)
 - **Правилник о дозволи за рад наставника, васпитача и стручних сарадника** (Сл.гласник РС бр. 22/05; 51/08; 88/15, 105/15, 48/16)
 - **Правилник о наставном плану и програму за први и други разред основног образовања и васпитања** (Сл. гласник РС – Просветни гласник бр.10/04;20/04;1/05;3/06;15/06;2/08;2/10;7/10;3/11)-др.правилник 1/13, 4/13, 14/13, 5/14, 11/14,11/2016, 6/2017 и 12/2018
 - **Правилник о програму наставе и учења за трећи разред основног образовања и васпитања** („Службени гласник Републике Србије – Просветни гласник”, број 5/19;1/2020;6/2020)
 - **Правилник о допуни правилника за трећи разред основног образовања и васпитања** („Службени гласник Републике Србије – Просветни гласник”, број 5/19;1/2020;6/2020)
 - **Правилник о наставном програму за четврти разред основног образовања и васпитања** (Сл. гласник РС – Просветни гласник бр. 3/06;15/06; 2/08; 3/11; -др.правилник 1/13; 11/14;11/16; 7/17; 12/18.)
 - **Правилник о допунама Правилника о програму наставе и учења за четврти разред основног образовања и васпитања** („Службени гласник РС– Просветни гласник“, број 6/20)
 - **Правилник о наставном плану за први, други, трећи и четврти разред основног образовања и васпитања и наставном програму за трећи разред основног образовања и васпитања;**(Сл. гласник РС – Просветни гласник бр.1/2013,11/2014,11/2016 и 12/2018.)
 - **Правилник о допунама Правилника о програму наставе и учења за трећи разред основног образовања и васпитања** („Службени гласник РС– Просветни гласник“, број 6/20)
 - **Правилник о плану наставе и учења за први циклус основног образовања и васпитном програму наставе и учења за први разред основног образовања и васпитања;**(Сл. гласник РС – Просветни гласник бр.10/2013, 12/2018, 15/2018, 18/2018 и 1/2019.2/2020)
 - **Правилник о наставном плану и програму предмета Грађанско васпитање-Сазнање о себи и другима за други разред основне школе** (Сл. гласник РС – Просветни гласник бр.8/2003)
 - **Правилник о наставном плану и програму предмета Верска настава за седми разред основне школе** (Сл. гласник РС – Просветни гласник бр.2/08)
 - **Правилник о наставном плану и програму предмета Верска настава за осми разред основне школе** (Сл. гласник РС – Просветни гласник бр.7/08)
 - **Правилник о плану наставе и учења за 5. и 6. Разред основног образовања и васпитања и програмунаставе и учења за пети и шести разред основног образовања и васпитања.** (Сл. гласник РС- Просветни гласник бр15/2018,18/2018 и 3/2019,3/2020;6-2020)

- Правилник о наставном програму за седми разред основног образовања и васпитања (Сл. гласник РС – Просветни гласник бр 6/09;3/11, -др.правилник 8/13,11/2016, 12/2018, 3/2019, и 12/2019.
- Правилник о наставном програму за осми разред основног образовања и васпитања (Сл. гласник РС – Просветни гласник бр.2/10, 3/2011,-др. Правилник, 8/2013, 5/2014, 11/2016,7/2017, 12/2018 и 10/20193/2020;)
- **Правилник о плану и програму наставе и учења за ученике седмог и осмог разреда основног образовања и васпитања са посебним способностима за математику („Службени гласник РС – Просветни гласник“, број 3/20)**
- **Правилник о допунама Правилника о програму наставе и учења за осми разред основног образовања и васпитања („Службени гласник РС– Просветни гласник“, број 6/20)**
- **Правилник о програму наставе и учења за седми разред основног образовања и васпитања („Службени гласник Републике Србије – Просветни гласник“, број 5/19)**
- **Правилник о измени Правилника о програму наставе и учења за седми разред основног образовања и васпитања („Службени гласник РС– Просветни гласник“, број 8/20;5/21)**
- **Правилник о организацији и остваривању наставе у природи и екскурзије у основној школи(„Службени гласник РС“, број 30/19)**
- Правилник о образовним стандардима за крај првог циклуса обавезног образовања за предмете српски језик, математика и природа и друштво (Сл.Гласник РС-Просветни гласник 5/11)
- Правилник о плану уџбеника(Сл. гласник РС – Просветни гласник бр. 9/2016, 10/2016, и 10/2017).
- Правилник о општим стандардима постигнућа-образовни стандарди за крај обавезног образовања (Сл. гласник РС – Просветни гласник бр. 5/10)
- Правилник о стандардима квалитета рада установе (Сл. гласник РС бр.14/18);
- **Правилним о додатној образовној, здравственој и социјалној подршци детету, ученику и одраслом(Сл гласник РС бр. 80/2018)**
- **Правилник о ближим упутствима за утврђивање права на индивидуални образовни план, његову примену и вредновање (Сл. гласник РС бр.74/2018)**
- **Правилник о вредновању квалитета рада установе (Сл. гласник РС бр10/19);**
- Правилник о оцењивању ученика у основном образовању и васпитању (Сл. гласник РС бр. 34/2019;59/2020; 81/2020).
- **Правилник о допуни Правилника плану наставе и учења за први циклус основног образовања и васпитања и програму наставе и учења за први разред основног образовања и васпитања („Службени гласник РС-Просветни гласник број 1/19;2/2020) наставе и учења и програми)**
- Извештаји о реализацији завршних испита
- Извештај о раду школе за школску 2021/22. годину.
- Стручна упутства за организацију и реализацију образовно – васпитног рад у основној школи у школској 2020/2021. години – број 601- 00-00027/1/2020-15 од 12.08.2020.
- Закључак о усвајању Упутства о мерама заштите здравља ученика и запослених за основне и средње школе (Закључак 08 - Број: 53-6306/2020-1 од 11.08.2020.)
- Стручна упутства за организацију и реализацију образовно – васпитног рад у основној школи у школској 2021/2022. години – број 601- 00-00027/1/2020-15 од 12.08.2020.
- **Правилник о програму свих облика рада стручних сардника(Сл. гласник РС бр 5/2021 и 6/2021);**
- **Правилник о садржају иначинувођења евиденције и издавању јавнихисправа у основнојшколи**
- Извештај о остваривању Годишњег програма рада у претходној школској години;
- Извештајо резултатима спољашњег вредновања
- Школски развојни план
- Циљеви и задаци Школског Развојног плана
- **Правилник о календару образовно-васпитног радао школа за школску 2022/2023. годину** ("Службени лист АП Војводине")

ЦИЉЕВИ ОСНОВНОГ ОБРАЗОВАЊА И ВАСПИТАЊА

Основни циљеви образовања и васпитања су:

- 1) обезбеђивање добробити и подршка целовитом развоју детета, ученика и одраслог;
- 2) обезбеђивање подстицајног и безбедног окружења за целовити развој детета, ученика и одраслог, развијање ненасилног понашања и успостављање нулте толеранције према насиљу;
- 3) шири обухват деце предшколским васпитањем и образовањем и свеобухватна укљученост ученика у систем образовања и васпитања;
- 4) развијање и практиковање здравих животних стилова, свести о важности сопственог здравља и безбедности, потребе неговања и развоја физичких способности;
- 5) развијање свести о значају одрживог развоја, заштите и очувања природе и животне средине и еколошке етике, заштите и добробити животиња;
- 6) континуирано унапређивање квалитета процеса и исхода образовања и васпитања заснованог на провереним научним сазнањима и образовној пракси;
- 7) развијање компетенција за сналажење и активно учешће у савременом друштву које се мења;
- 8) пун интелектуални, емоционални, социјални, морални и физички развој сваког детета, ученика и одраслог, у складу са његовим узрастом, развојним потребама и интересовањима;
- 9) развијање кључних компетенција за целоживотно учење, међупредметних компетенција и стручних компетенција у складу са захтевима занимања, потребама тржишта рада и развојем савремене науке и технологије;
- 10) развој свести о себи, стваралачких способности, критичког мишљења, мотивације за учење, способности за тимски рад, способности самовредновања, самоиницијативе и изражавања свог мишљења;
- 11) оспособљавање за доношење ваљаних одлука о избору даљег образовања и занимања, сопственог развоја и будућег живота;
- 12) развијање позитивних људских вредности;
- 13) развијање осећања солидарности, разумевања и конструктивне сарадње са другима и неговање другарства и пријатељства;
- 14) развијање компетенција за разумевање и поштовање права детета, људских права, грађанских слобода и способности за живот у демократски уређеном и праведном друштву;
- 15) развој и поштовање расне, националне, културне, језичке, верске, родне, полне и узрастне равноправности, толеранције и уважавање различитости;
- 16) развијање личног и националног идентитета, развијање свести и осећања припадности Републици Србији, поштовање и неговање српског језика и матерњег језика, традиције и културе српског народа и националних мањина, развијање интеркултуралности, поштовање и очување националне и светске културне баштине;
- 17) повећање ефикасности употребе свих ресурса образовања и васпитања, завршавање образовања и васпитања у предвиђеном року са минималним продужетком трајања и смањеним напуштањем школовања;
- 18) повећање ефикасности образовања и васпитања и унапређивање образовног нивоа становништва Републике Србије као државе засноване на знању.

РАЗВОЈНИ ЦИЉЕВИ:

1. Обогаћивање садржаја ваннаставних активности, додатне и допунске наставе и њихово усклађивање са потребама и интересовањима ученика
 - 1.1 Специфични циљ: Свестрани развој личности ученика кроз иновативне облике ваннаставних активности
 - 1.2 Специфични циљ: *Мотивисање ученика за вишим постигнућима на завршном испиту*
2. Побољшање успеха ученика на завршним испитима

2.1 Специфични циљ: Подизање квалитета припреме ученика за завршни испит

ПРИМАРНИ ЗАДАЦИ УСВОЈЕНИНА ОСНОВУ АНАЛИЗЕ ЕВАЛУАЦИЈЕ РАДА ШКОЛЕ

- Претходну школску 2021/2022годину, као и ову, означила је пандемија COVID -19, па су примарни задаци школе усклађени са захтевима МПНРС, пре свега усмерени на:
 - Здравствену превенцију- како би се омогућио што безбеднији рад свих учесника школског живота. Инсистираће се на поштовању донетих мера заштите, као и стицању знања, формирању ставова и понашања ученика и свих запослених у вези са здрављем. Школа ће се активно укључити у остваривање свих активности Министарства и локалне заједнице које доприносе унапређивању здравља ученика у основној школи.
 - Припрему за реализацију наставе на даљину (обука за коришћење и реализацију наставе путем Гугл учионица)
 - Омогућавање несметаног рада на реализацији постављених Развојних циљева
 - Примену стечених знања наставника у реализацији квалитетне наставе.
 - Прилагођавање наставних и ваннаставних садржаја и ученицима са сметњама у развоју, инвалидитетом и ученицима из социјално депривираних средина.
 - На даљем личном усавршавању наставника и стручних сарадника како би се остварили циљеви, исходи и стандарди образовања и међупредметне компетенције везане за **ОЧУВАЊЕ ЗДРАВЉА И БЕЗБЕДНОСТИ УЧЕНИКА** као и **ОСНАЖИВАЊЕ ЗАПОСЛЕНИХ У ОБРАЗОВАЊУ ЗА РАЗВИЈАЊЕ ОДГОВОРНОГ ОДНОСА ПРЕМА ЗДРАВЉУ;**
 - Омогућавању укључивања ученика, стицањем знања и вештина, у наставу на даљину. За ученике првог разреда кроз нови наставни предмет – Дигитални свет, а са свим осталим ученицима наставиће се рад на ефикасном коришћењу ИКТ у учењу, комуникацији и сарадњи.

1.УСЛОВИ РАДА ШКОЛЕ

Лична карта школе

Округ и	Средњобанатски округ
општина у којој је стационирана школа	Нови Бечеј
Назив школе	ОШ „Станчић Милан Уча“
Поштански број и место	23271 Кумане
Адреса	Трг слободе 4
Телефон-факс	023786310
Е-mail	osmskumane@gmail.com
Унутрашња површина простора школе	2880
Површина околног земљишта	10000
Просечан број ученика по редовном програму	224
Просечан број ученика на ИОП2	19
Језик на ком се одржава настава	српски језик
Директор школе	Марија Станчић

Школа је самостална државна установа за основно образовање и васпитање поднепосредним руководством Министарства просвете Републике Србије и контакте остварује преко његових одељења у Новом Бечеју и Зрењанину.

ОШ „Станчић Милан -Уча“ је уписана у судски регистар под бројем Fi.br. 831/73 од 27. децембра 1973. године а решење о испуњености услова за обављање образовно - васпитне делатности донело је одељење за опште и друштвене службе Скупштине општине Нови Бечеј, број: 01-202/1; 14. маја 1982. године а на основу члана 132. Закона о васпитању и образовању(Сл. лист САНП бр.14/77.)

Кумане се налази у средњобанатском округу, припада новобечејској општини и броји 3342 становника. Куманачки основци похађају наставу у ОШ „Станчић Милан- Уча“, јединој основној школи у месту. Основна школа је од свог оснивања, 1965. мењала своје просторије током времена и од 1973. године настава се изводи у новој школској згради. Податке о школству, у Куману, представио је у својој књизи „*Настанак и развој школства у Куману*“ Миливој Брусин. Данас школу похађа 224 ученика, распоређених у 7 одељења ученика нижих и 7 виших одељења. У укупан број ученика уврштена су и два комбинована одељења деце са сметњама у развоју и потребом за подршком. Од школске 2010/2011. школа је укључена у програм обуке за спровођење инклузије. Рад на пружању адекватне подршке према инклузији се активно спроводи од школске 2011/2012.

Образовно-васпитна активност одвија се на српском језику.

Настава је организована као разредна до четвртог разреда, и као предметна, кабинетског типа, за ученике од V-VIII разреда.

У школи је запослено 29 наставника.. Веронауку и ове школске године предаје свештеник Немања Глигић.

Од школске 2015/2016. године указом Министарства просвете донета је одлука о смањењу часова рада стручних сарадника-педагога и психолога у школама, са мање од шеснаест одељења, у нашој школи ради само педагога 50%. Од школске 2018/2019. школа поново има право на педагога са пуним радним временом од када у школи раде два извршиоца са по пола радног времен: Софија Цветинов и Татјана Шутка.

Ученици са сметњама у развоју наставу похађају према ИОП1 и ИОП2 у редовним одељењима и у издвојеним комбинованим одељењима. Ученици издвојених одељења наставу похађају у смени ученика нижих одељења.

Од школске 2013/2014. године школа пружа стручну дефектолошку помоћ ученицима са сметњама у развоју. На захтев школе, у много мањем обиму од потреба, свега 0,20%, из школе „9. мај“ једном недељно, имали смо подршку дефектолога. Ова подршка је у 2017/2018. школској години потпуно изостала. У 2018/2019. години у школи је пружана једном недељно дефектолошка подршка. Подршку на почетку школске 2019/2020 пружале су дефектолог, Љиљана Арсенов Драгосавац, и логопед, Јасмина Симић, да би ускоро добили још два стручна сардника за реализацију подршке, Јована Стан- логопед, и Барбара Гарчев-дефектолог, које ће у току 2020/2021. пружати ученицима наше школе логопедско дефектолошку подршку. У току школске 2022/2023. године на месту дефектолога радиће Тамара Антић а на месту логопеда Тамара Деак.

Р.б.	Назив послова- радних задатака	Процент нормe-ангажовања	Број извршилаца
1.	Директор школе	100	1
2.	Школски педагог	100	2
3.	Наставник српског језика	166,66	2
4.	Наставник енглеског језика (први и други циклус)	168,88	2
5.	Наставник немачког језика	88,88	1
6.	Наставник ликовне културе (цртање, сликање, вајање)	45	1
7.	Наставник музичке културе (ред. и спец. одељ. и хор и орк.)	70	1
8.	Наставник историје са грађанским васпитање	65	1
9.	Наставник географије	60	1
10.	Наставник физике	50	1
11.	Наставник биологије	70	1
12.	Наставник хемије	40	1
13.	Наставник математике	155,22	2
14.	Наставник технике и технологије	70	1
15.	Наставник физичког васпитања (изабр. спорт – кошарка)	105	2
16.	Наставник информатике	40	1
17.	Наставник разредне наставе	700	7
18.	Диплом. дефектолог-олигофренопедагог	200	2

19.	Вероучитељ	55	1
21.	Библиотекар	50	1
22.	Секретар	100	1
23.	Шеф рачуноводства	100	1
24.	Домар -ложач центр.грејањ	100	1
25.	Сервирка у ђачкој кухињи	83	1
26.	Спремачица-помоћни радник	517	5
Укупно :		32,99	40

1.1.МАТЕРИЈАЛНО ТЕХНИЧКИ УСЛОВИ

1.2. ПРОСТОРИЈЕ У ШКОЛСКОЈ ЗГРАДИ

Настава у првом циклусу основног образовања и васпитања обавља се у седам учионица у које су опремљене новим ормарима, реновираним столицама и столовима. Настава од петог до осмог разреда изводи се

- | | |
|------------------------------------------------------------------|--------------------------------------------------------------------------------------------------------------------------|
| <input type="checkbox"/> за наставу српског | <input type="checkbox"/> за наставу историје |
| <input type="checkbox"/> за наставу страног језика | <input type="checkbox"/> за наставу географије |
| <input type="checkbox"/> за наставу музичког | <input type="checkbox"/> за наставу физике и хемије |
| <input type="checkbox"/> за наставу математике | <input type="checkbox"/> за наставу ликовног (користе је у супротној смени ученици једног одељења са сметњама у развоју) |
| <input type="checkbox"/> ТО, мултимедијална и дигитална учионица | |
| <input type="checkbox"/> за наставу биологије | |

кабинетски. Наменски су специјализоване учионице:

Опремљеност школе

Табелабр.1.

НАМЕНА ПРОСТОРА	ПОВРШИНА ПРОСТОРА	ПО УЧЕНИКУ Ум ²
ПОВРШИНА ШКОЛСКЕ ЗГРАДЕ	2880	9,89
ПОВРШИНА ДВОРИШТА СА ЗЕЛЕНИМ ПОВРШИНАМА	10000	34,36
ПОВРШИНА СПОРТСКОГ ТЕРЕНА	2700	9,27

Целокупна делатност школе одвија се у добро организованом и функционалном простору. Загревање школских просторија врши се системом централног грејања.

Табела бр.2.

НАМЕНА ПРОСТОРИЈА	БРОЈ ПРОСТОРИЈА	УКУПНА ВЕЛИЧИНА ПРОСТОРИЈА у m ²	НИВО ОПРЕМЉЕНОСТИ				
			А	Б	Ц	Д	Е
Учионице опште намене	8	468		+			
Кабинети	4	224				+	
Библиотека	1	47			+		
Фискултурна сала	1	390			+		
Зборница	1	57,5		+			
Канцеларија	2	31,5		+			
Школске радионице	2	117			+		
Школска кухиња	1	58.5			+		
Холови и ходници	1+3	235+237			+		
Санитарије	9	159				+	
Котларница	1	58,5		+			
Канцеларија педагога	1	16			+		
Просторија за рад дефектолога и логопеда	1	8				+	

1.3. НАСТАВНА СРЕДСТВА, ОПРЕМА И НАМЕШТАЈ

Школа је опремљена одговарајућим намештајем у довољном броју за рад са ученицима у две смене.

Рад школске библиотеке

Библиотека је опремана у складу са финансијским могућностима школе. Подаци о броју књига биће тачнији након извршене ревизије. Од школске 2016/2017. године у библиотеци ради Наташа Јерковић, професор разредне наставе. Школска библиотека ће радити понедељком и средом од 7³⁰ до 15⁰⁰.

Рад школске кухиње

За припремање ужине постоји кухиња са трпезаријом. Задовољава хигијенско- здравствени минимум захтева.

У делу зграде раде две припремне групе Предшколске установе „Пава Сударски“. Школа сарађује са предшколском установом остварујући сарадњу са васпитачима који раде у селу, одржавањем родитељских састанака за родитеље будућих првака, пријемима предшколске деце у школу и одласцима старијих ученика – ученика четвртог разреда, у посету вртићу и учешћем у заједничкимактивностима.

НАЈВАЖНИЈА НАСТАВНА СРЕДСТВА

НАСТАВНА СРЕДСТВА	УКУПНО
Графоскоп	1
Дијапројектор	1
ТВ пријемник	12
Рачунар	18
Лаптоп	6
Копир апарат	3
Штампач	5
ЦД-Касетофон	3
Видео-бим	1
Камера	1
Фото - апарат	2
Пијанино	1
Скенер	2
Пројекционо платно	1
Видео надзор	6
Интерактивна табла	1

План опремања школе

Према исказаним потребама , на основу предлога Стручних већа, током школске године извршиће се набавка наставних средстава. Наставна средства су смештена по кабинетима, у радионици за практичну наставу, физкултурној сали и посебним спремништима за учила, приступачна су наставницима при реализацији наставних садржаја. Процена према нормативу је да школа располаже наставним средствима уобиму 30-40%.Динамика набавке биће усклађена са средствима која се буду добијала из различитих извора.

Актуелни пројекти усмерени су на :

- опремање кабинета за ТИТ
- подизањем хигијенских и естетских услова преуређивањем трпезаријског простора у коме ученици узимају ужину
- уштеду електричне енергије набавком и постављањем лед сијалица у школи

2.1. Наставници и стручни сарадници

Наставници разредне наставе

ИМЕ И ПРЕЗИМЕ	Година рођења	учи	СТЕПЕН СТРУЧНЕ СПРЕМЕ	СТАЖ		ЗВАЊЕ- ПРОФИЛ	СТРУЧНО	НЕОДРЕЂЕНО
				образ овањ	остал о			
Тања Влајков	1967	I ₁	VII	32	-	Професор разредне наставе	+	+
Снежана Совиљ	1967	I ₂	VI	30,8	-	Наставник разредне наставе	+	+
Веселинка Иличић	1966	II ₁	VI	30	-	Наставник разредне наставе	+	+
Светлана Маринков	1973	II ₂	VII	26	-	Професор разредне наставе	+	+
Снежана Марјановић	1971	III ₁	VII	27,9	-	Професор разредне наставе	+	+
Оливера Галетин Салзбергер	1967	IV ₁	VII	30,6	-	Професор разредне наставе	+	+
Бојана Виоглавин	1968	IV ₂	VII	24,3	-	Професорразредне наставе	+	+

Наставници предметне наставе

Табела бр.5

Редни број	ИМЕ И ПРЕЗИМЕ	Година рођења	СТЕПЕН СТРУЧНЕ СПРЕМЕ	СТАЖ		ЗВАЊЕ	У ШКОЛИ РАДИ КАО НАСТАВНИК	СТРУЧНО	ЛИЦЕНЦА	НЕОДРЕЂЕНО
				У образо-вању	ОС					
1.	Дејана Милошев	1996	VII	0,6	-	Професор српске књижевности	СРПСКОГ ЈЕЗИКА 66,67%	+	-	-
2.	Милош Галетин	1976	VII	18,8	-	Професор српске књижевности	СРПСКОГ ЈЕЗИКА 100%	+	+	+
3.	Јелена Барачков	1986	VII	11,8	-	Професор енглеског језика и књижевности	ЕНГЛЕСКОГ ЈЕЗИКА 67%+11% 88,88%	+	+	+
4.	Ивана Берић	1976	VII	21,8	-	Професор информатике	ЕНГЛЕСКОГ 70+10% +ИНФОРМАТ. 5+35% =120	+	+	+
5.	Олгица Радин	1966	VII	28,8	-	Професор математике	МАТЕМАТИКЕ 133%	+	+	+
6.	Бранислава Мали	1986	VII	8	-	Дипломирани математичар	МАТЕМАТИКЕ 22% ФИЗИКЕ 50%	-	-	-
7.	Душан Радишић	1992	VII	0	-	Професор географије	ГЕОГРАФИЈЕ 65%	+	-	-
8.	Љубиша Радишић	1962	VII	24,6	4,4	Професор хемије	ХЕМИЈЕ 30%	+	+	+
9.	Наташа Воркапић	1974	VII	18,6	-	Професор историје	ИСТОРИЈЕ 70%	+	+	+
10.	Владимир Фењчев	1974	VII	16,3	-	Професор физичког васпитања	ФИЗИЧКОГ И ЗДРАВСТВЕНО ВАС. 90%	+	+	+
11.	Селена Аврамов	1981	VII	19	-	Професор ликовног	ЛИКОВНЕ КУЛТУРЕ 45%	+	+	+
13.	Срђан Стеванов	1979	VII	10	2	Професор физичког васпитања	ФИЗИЧКОГ ВАСПИТАЊА 20%	+	+	+
14.	Душан Кричковић	1970	VII	19,1	-	Професор техничког образовања	ТЕХНИКА И ТЕХНОЛОГИЈА ТИО 70%	+	+	+
15.	Станислава Гвожђарев	1981	VII	4,10	-	Дипл. биолог	БИОЛОГИЈЕ 70%	+	+	+
16.	Мира Обрадовић	1988	VII	8,2	-	Наставник музичког васпитања	40%+10%МУЗИЧКЕ КУЛТУРЕ, ХОР И, ОРКЕСТАР 5%= 45%	+	-	-
17.	Исидора Мартинов	1978	IV	3	10	Интензивни курс немачког језика на највишем нивоу	НЕМАЧКОГ ЈЕЗИКА 87%+10%спец	-	-	-
18.	Немања Глигић	1993	VII	-	*	свештеник	ВЕРОНАУКА 50%	+		

РАДНИЦИ ЗА РАД СА ДЕЦОМ СА СМЕТЊАМА У РАЗВОЈУ

20.	Ивана Радичев	1981	VII	12	2	ПРОФЕСОР РАЗРЕДНЕ НАСТАВЕ	ДЕФЕКТОЛОГА	+	+	+
21	Смиљана Торњански	1965	VII- 1	19	-	ПРОФЕСОР РАЗРЕДНЕ НАСТАВЕ	ДЕФЕКТОЛОГА	-	+	-

Напомена: Са ученицима који имају сметње у развоју ради још четири наставнице.

У првом циклусу наставница енглеског језика Ивана Берић; у другом циклусу наставница немачког језика: Исидора Мартинов; наставница енглеског језика, и наставница музичке културе : Мира Обрадовић

Напомена: у школи, као радник школе ОССО“9. мај“, двапут недељно, са ученицима редовних одељења за које је израђен ИОП-2, а за које је предвиђена додатна подршка дефектолога, ради Тамара Антић 100% норме и логопед : Тамара Деак 65% норме.

ИМЕ И ПРЕЗИМЕ	ИЗВРШИОЦИ	СТАЖ		СТЕПЕН СТРУЧНЕ СПРЕМЕ	ЗВАЊЕ-ПРОФИЛ
		у образовању	остало		
Марија Станчић	Директор 100%	28,9	-	VII	ПРОФЕСОР РАЗРЕДНЕ НАСТАВЕ
Софија Цветинов	100% Педагог 50%	29	1	VII	ПРОФЕСОР ПЕДАГОГИЈЕ
Татјана Шутка		Педагог 50%	17	-	VII
Наташа Јерковић	Библиотекар 50%	15	7	VII	ПРОФЕСОР РАЗРЕДНЕ НАСТАВЕ

2.2. Помоћно-техничко особље

Табеларни преглед осталих служби

ИМЕ И ПРЕЗИМЕ	ШКОЛСКА СПРЕМА	ПОСЛОВИ И РАДНИ ЗАДАЦИ	СТАЖ		НЕОДРЕЂЕНО
			у образовању	ОСТАЛО	
Небојша Ранисављевић	VII	СЕКРЕТАР	3,11		
Јелица Надлачки	IV	РАЧУНОВОЂА У ШКОЛИ	21 +16		-
Радован Одачић	IV	Радници на одржавању хигијене	1533,2		+
Зорица Луцић	Основна школа		31,10		+
Сања Еремић	Основна школа		30,3		+
Гордана Јашин	Основна школа		28	27,3	+
Марина Мучалов	III		6,6	3,7	+
Снежана Берић	Основна школа	СЕРВИРКА	23,2		+
Тибор Тот	IV	ДОМАР –МАЈСТОР-ЛОЖАЧ	39	23	+

ТАБЕЛАРНИ ПРЕГЛЕД СТРУЧНЕ СПРЕМЕ У ТЕКУЋОЈ ШКОЛСКОЈ ГОДИНИ

Табела бр. 8

А/ Наставници разредне наставе

Врста радног односа	Степен стручне спреме		Приправници	Положен стручни испит
	VI	VII		
Неодређено време	2	5	-	7
СВЕГА	2	5	-	7

Табела бр. 9

Б/ Наставно особље за рад са децом са сметњама у развоју

Врста радног односа	Степен стручне спреме		Приправници	Положен стручни испит	НЕСТРУЧАН
	VI	VII			
Неодређено време		1	-	1	-
Одређено време	-	1+5	-	1	1
СВЕГА	-	2+5	-	2	1

Табела бр. 10

В/ Наставници предметне наставе

Врста радног односа	Степен стручне спреме									ПРИПРАВНИЦИ	ПОЛОЖЕН СТРУЧНИ ИСПИТ	НЕСТРУЧАН	СВЕГА
	IV			VI			VII						
	Пун фонд часова	ДОПУЊАВА		Пун фонд часова	ДОПУЊАВА		Пун фонд часова	ДОПУЊАВА					
		У др. коле	ИЗ др. коле		У др. коле	ИЗ др. коле		У др. коле	ИЗ др. коле				
Неодређено радно време		1					4	6	4		15		15
Одређено радно време			1				1		1	1	-	2	5
СВЕГА		1	1				5	6	5	1	15	2	18

Табела бр.11

Г/ Остали педагошки радници

Послови и радни задаци	Степен стручне спреме	Број вршилаца	Звање – профил	Радни стаж
Директор	VII	1	Професор разредне наставе	28,9
Педагог	VII	0,5	Професор педагогије	30
Педагог	VII	0,5	Дипломирани педагог	17
Библиотекар	VII	0,5	Професор разредне наставе	22 (15+7)

Табела бр. 12

Д/ Табеларни преглед запослених у осталим службама

Послови и радни задаци	Висока школа	Средња школа	Основа школа	СВЕГА
Радници на одржавању ијене и курирски послови	-	2	3	5
ДОМАР –МАЈСТОР-ЛОЖАЧ	-	1	-	1
Сервирка	-	-	1	1
Секретар	1	-	-	0,5
Шеф рачуноводства	-	1	-	0,5
СВЕГА:	1	4	4	9

Табела бр. 13 Ђ/ Запослени у школи према степену стручне спреме и трајању радног стажа

ИЗВРШИЛАЦА	УКУПНО	СТЕПЕН СТРУЧНЕ СПРЕМЕ					ГОДИНЕ РАДА У ПРОСВЕТИ						ВРСТА ЗАСН. РАД.ОДН.	
		I	III	IV	VI	VII	ДО 2	2-4	5-9	10- 19	20- 29	30. и ше	НЕОДР. ЖНО	ОДРЕЂ.
Директор	1					1					1		1	
Секретар	1					1	1						1	
Рачуновођа	1			1							1		1	
Педагог	2					2			0,5		0,5		2	
Библиотекар	1					1			1				1	
ДОМАР – АЈСТОР- ЛОЖАЧ	1			1							1		1	
Сервирка	1	1								1			1	
Радници на хиг	5	3	1	1			1		1	3			5	
Наставника за са децом са пос.	2					2			1	1				2
Наставника	24				2	19		4	4	9	7	1	23	1
Вероучитељ	1					1		1						
СВЕГА	40	4	1	3	2	28+ 1	/	7	4	14	15	4	36	5(+1)

- Тамара Владетић(100%) и Тамара Деак,(65%)пружају дефектолошко логопедску подршку у нашој школи, редовна настава, као радницеОССШ „9. мај“

Одабрани чланови Савета родитеља за ову школску годину су :

I ₁ Јадранка Оцић	V ₁ Живојин Радишић
I ₂ Данијела Лазић	V ₂ Тамара Жарин
II ₁ Милана Лазић Пановић	VI ₁ Елза Носоњин
II ₂ Биљана Кнежевић	VI ₂ Кристина Гајинов
III ₁ Оља Савичин	VII ₁ Марина Мучалов
IV ₁ Милана Комароми	VIII ₁ Ивана Константин
IV ₂ Светлана Ђурић	VIII ₂ Слађана Варадинац

Комбинована одељења II₃, III₃ разреда, V₃, VII₃ разреда: Снежана Бауков

Табела бр.13

**ЧЛАНОВИ ШКОЛСКОГ ОДБОРА
ЧЕТВОРОГОДИШЊИ МАНДАТ – ИЗАБРАНИ 2022.ГОДИНЕ**

ЧЛАНОВИ ШКОЛСКОГ ОДБОРА ПРЕМА СТЕПЕНУ СТРУЧНЕ СПРЕМЕ			ОД ТОГА						*Горан Станчић	
			ПРЕДСТАВНИЦИ КОЛЕКТИВА ***		ПРЕДСТАВНИЦИ ЛОКАЛНЕ СРЕДИНЕ*			ПРЕДСТАВНИЦИ САВЕТА РОДИТЕЉА**		*Дуња Радин
IV	VI	VII	VII		IV	VI	VII	IV	VII	*Наташа Мучалов
4	-	5	3		1	-	2	3	-	**Срђан Живанов
Свега 9			Укупно 3		Укупно 3			Укупно 3		**Драгана Одацин
										** Дејана Тешић
										***Бојана Виоглавин
										***Светлана Маринков
										***Олгица Радин

2.3. УСЛОВИ ДРУШТВЕНЕ СРЕДИНЕ

Школска година је отпочела са 223 ученика распоређених у 14 одељења, 7 одељења нижих разреда – која броје 117 ученика и у издвојеном комбинованом одељењу 3 ученика нижих разреда; 7 одељења виших разреда – која броје укупно 105 ученика и у издвојеном комбинованом одељењу 4 ученика виших разреда. У школи је свега 117 дечак и 101 девојчица. Укупно 230 ученика у 16 одељења.

Расподељеност ученика по полу и разредима:

Разред и одељење	ПРВИ	ДРУГИ	ТРЕЋИ	ЧЕТВРТИ		ПЕТИ	ШЕСТИ	СЕДМИ	ОСМИ	УКУПНО
М	14	16	8+2*	17+1*	55+3*	18	17+1*	14	16+2*	65+3*
Ж	17	17	13	14	61	11	11	4	10+1*	36+1*
	31	33	21	31	116+3*	29	28 +1*	19	26+3*	101+4*

Укупно ученика

224

*Ученици у издвојеним одељењима 7

Табела бр. 14.

Објекти друштвене средине у којима ће се реализовати образовно – васпитни рад

НАЗИВ ОБЈЕКТА	ВРСТЕ И ПОДРУЧЈЕ РАДА
Школски објекти	одржавање зелених површина
Дом културе са салом за биоскопске пројекције и позоришне представе	I – VIII разред
Земљорадничка задруга	III – VIII разред
Сеоска библиотека – Кумане	I – VIII разред
Дом културе Нови Бечеј (музичка школа)	ученици школе који похађају часове
КУД „Аћимац“, Кумане	ученици школе чланови друштва
Дом културе, Зрењанин	Учесници Песничке штафете
Ловачко друштво „Светозар Берић“	I – VIII разред
ДВД „Средоја Брусин“	I – VIII разред
Дом здравља	I – VIII разред
Месна заједница	I – VIII разред
Спортско друштво „Други октобар“	I – VIII разред
Теквондо клуб, Елемир; КИК – БОКС Нови Бечеј ; Кумане	I – VIII разред
Библиотека Нови Бечеј	I – VIII разред
Група „ПААД“ Нови Бечеј	VIII разред
Сарадња са основним и средњом школом у општини Нови Бечеј	I – VIII разред спортска дружења, такмичења , професионална оријентација
Предшколска установа „Пава Сударски“	I – IV разред
Радио Нови Бечеј	Ђачки парламент
ОСНОВНА ИСРЕДЊА ШКОЛА “9. МАЈ”	Дефектолог
Лист „Зрењанин“	Ђачки парламент
Школски лист „Свет школе“	Новинарска секција
Позориште „Тоша Јовановић“ Зрењанин	I – VIII разред
Невладина организација „Плава шкољка“, Београд	I – VIII разред
„ПРОМЕС“, Нови Бечеј	VIII р. професионална ориј.
„Комуналац“, Нови Бечеј	VIII р. професионална ориј.
„Полет“, Нови Бечеј	VIII р. професионална ориј.
„Геронтолошки центар“, Нови Бечеј	VIII р. професионална ориј.
Сајам образовања-Нови Сад, Београд, Зрењанин	VIII разред

2.4. СТРУКТУРА БАЧКИХ ПОРОДИЦА – осликана је кроз табеларни приказ социјалне структуре у социјалној карти школе

3.1 Бројно стање ученика -редовних одељења

Бројно стање ученика и одељења. Број ученика у одељењима креће се у оквиру законских прописа. Бројно стање ученика и одељења. Број ученика у одељењима креће се у оквиру законских прописа.

Разред и одељење	ОДЕЉЕНСКИ СТАРЕШИНА	М	Ж	СВЕ ГА	ИОП1			ИОП2			логопедс ко - дефекто лошком подршка	СВЕГА
					♂	♀	♂♀	♂	♀	♂♀		
I ₁	Тања Влајков	7	8	15	2		2	1		1	9	31
I ₂	Снежана Совиљ	7	9	16	2		2	1		1		
II ₁	Веселинка Иличић	8	8	16	2	2	4				6	33
II ₂	Светлана Маринков	8	9	17	1	3	4	1		1		
III ₁	Снежана Марјановић	8	13	21	2	2	4				9	21
IV ₁	Оливера Галетин С.	9	8	17		1	1	1		1	8	31
IV ₂	Бојана Виоглавин	8	6	14	3	1	4	1		1		
I-IV	7	55	61	116	12	9	21	5	-	5	32	116
V ₁	Исидора Мартинов	10	5	15	2	1	3	2		2	5	29
V ₂	Душан Радишић	8	6	14	1		1	2		2		
VI ₁	Бранислава Мали	8	6	14	3	1	4		1	1	4	28
VI ₂	Ивана Берић	9	5	14	1		1	2		2		
VII ₁	Душан Кричковић	14	4	18				1	1	2	3	18
VIII ₁	Јелена Барачков	8	5	13		1	1	2		1	1	26
VIII ₂	Владимир Фењчев	8	5	13	1		1					
V-VIII	7	65	36	101	8	3	11	9	2	11	13	101
		120	97									
I-VIII	14	5	2	217	18	12	32	14	2	18	45	217
II ₃		-	1	4				-	1	1		4
III ₃		1	-						1		1	
IV ₃		2							2		2	
VI ₃	Смиљана Т. VI, VII, VII		1	3				2	1	3		3
VII ₃		1										
VIII ₃	2	1	-						5	2	7	
комб.о дељења				7								
		3	2						14	4	18	
14 РЕДОВНИХ ОДЕЉЕЊА		125	99	224								217
2 КОМБИНОВАНА ОДЕЉЕЊА		5	2	7		24				18 ИОП2		7
СВЕГА 16		125	99	224								224

И у редовним и у издвојеним комбинованим одељењима ученици похађају наставу по истом програму. За ученике са тешкоћама у напредовању измењен је план за један или више предмета или развојних области.

3.2. Услови и проблеми рада ученика

Уочљиви су већ на основу социјалне карте, а документује их и чињеница да је у школи до недавно било четири одељења деце са посебним потребама.

Нису престале потребе за оснивањем оваквих одељења већ су деца захваљујући увођењу инклузије укључена у редовна одељења.

У предстојећој школској години, са ученицима који имају одобрење од интересорне комисије за ИОП стручни сарадници, дефектолог и логопед, радиће индивидуално –по један час недељно.

ТРАЈАЊЕ НАСТАВНИХ ЧАСОВА И ОДМОРА ПО СМЕНАМА				
ПРЕПОДНЕВНА СМЕНА I - IV	ПОПОДНЕВНА СМЕНА V-VIII	ЧАС	ПРЕПОДНЕВНА СМЕНА V-VIII	ПОПОДНЕВНА СМЕНА I - IV
ЗВОНО ЗА УЛАЗАК 7 ⁵⁰	ЗВОНО ЗА УЛАЗАК 12 ⁵⁰		ЗВОНО ЗА УЛАЗАК 7 ²⁰	ЗВОНО ЗА УЛАЗАК
8 ⁰⁰ -8 ⁴⁵	13 ⁰⁰ -13 ⁴⁵	ПРВИ	7 ³⁰ -8 ¹⁵	13 ⁰⁰ -13 ⁴⁵
ОДМОР	ОДМОР	5 МИН	ОДМОР	ОДМОР
8 ⁵⁰ -9 ³⁵	13 ⁵⁰ -14 ³⁵	ДРУГИ	8 ²⁰ -9 ⁰⁵	13 ⁵⁰ -14 ³⁵
ОДМОР	ОДМОР	15 МИН	ОДМОР	ОДМОР
9 ⁵⁰ -10 ³⁵	14 ⁵⁰ -15 ³⁵	ТРЕЋИ	9 ²⁰ -10 ⁰⁵	14 ⁵⁰ -15 ³⁵
ОДМОР	ОДМОР	10 МИН	ОДМОР	ОДМОР
10 ⁴⁵ -11 ³⁰	15 ⁴⁵ -16 ³⁰	ЧЕТВ.	10 ¹⁵ -11 ⁰⁰	15 ⁴⁵ -16 ³⁰
ОДМОР	ОДМОР	5 МИН	ОДМОР	ОДМОР
11 ³⁵ -12 ²⁰	16 ³⁵ -17 ²⁰	ПЕТИ	11 ⁰⁵ -11 ⁵⁰	16 ³⁵ -17 ²⁰
ОДМОР	ОДМОР	5 МИН	ОДМОР	ОДМОР
	17 ²⁵ -18 ¹⁰	ШЕСТИ	11 ⁵⁵ -12 ⁵⁰	

Процедура пријема новопридошлог ученика

Припремне активности

Родитељ који уписује дете из друге школе у нашу школу, по доласку добија информације о:

1. могућностима уписивања детета у нашу школу начину уписивања и процедури која се у школи спроводи при пријему новопридошлих ученика.
2. упознаје се са изборним наставним предметима, који се нуде у нашој школи, као и одабраним насловима уџбеника по којима се изучавају наставни предмети .
3. Упознаје се са одељењским старешином

1. Родитељ ученика попуњава захтев за упис ученика, стручни сарадник врши увид у књижицу или сведочанство
2. Стручни сарадник контактира директора или сараднике из које ученик долази, информира се о преласку ученика из њихове школе путем преводнице, од њих се тражи педагошки профил новопридошлих ученика.
3. Стручни сарадник упознаје чланове одељењског већа са педагошким профилом ученика

План распоређивања ученика у одељење

1. При распоређивању ученика стручни сарадник, у сарадњи са одељењским већем процењује и одлучује у које ће одељење дете бити распоређено, водећи при том рачуна о карактеристикама новопридошлог ученика и одељења у које ће бити распоређен (број ученика , полна структура, социјална структура, број ученика из осетљивих група, број деце са тешкоћама, ученика неадекватног понашања...)

2. одељењски старешина уводи дете у одељење, представља ученика одељењу, одређује ученика који ће му бити подршка

План праћења новопридошлог ученика

ПРЕДМЕТ ПРАЋЕЊА	НОСИОЦИ АКТИВНОСТИ	НАЧИН ПРАЋЕЊА	МЕРЕ НА ОСНОВУ ПРАЋЕЊА
Постигнућа ученика	<u>Одељењски стар.</u>	Лично, и на основу извештаја колега	Евидентира -Извештава родитеља Разговара са учеником о тешкоћама у прилагођавању- Укључује вршњачку подршку- по потреби-Укључује стручног сарадника
	Предметни наст. педагог	Лично, Лично, и на основу извештаја колега	извештава о.с. Приликом посете часовима, предлаже мере и наставља праћење ученика,
Понашање на одмору	<u>Одељењски с.</u>	Лично, и на основу извештаја колега	Приликом посете часовима, предлаже мере и наставља праћење ученика,
Понашање у ваннаставним активностима	<u>Одељењски с.</u>	Лично, и на основу извештаја колега	Приликом посете часовима, предлаже мере и наставља праћење ученика,

4. ОРГАНИЗАЦИЈА РАДА ШКОЛЕ

4.1. Опште карактеристике

Организациона структура школе

Образовно - васпитни рад за ученике организован је као разредна и предметна настава од I до IV разреда и као предметна настава за ученике од V до VIII разреда, осим за ученике са посебним потребама за које се настава организује као разредна и предметна у оквиру комбинованог одељења и уз ИОП у редовним одељењима.

ОРГАНИЗАЦИОНА ШЕМА

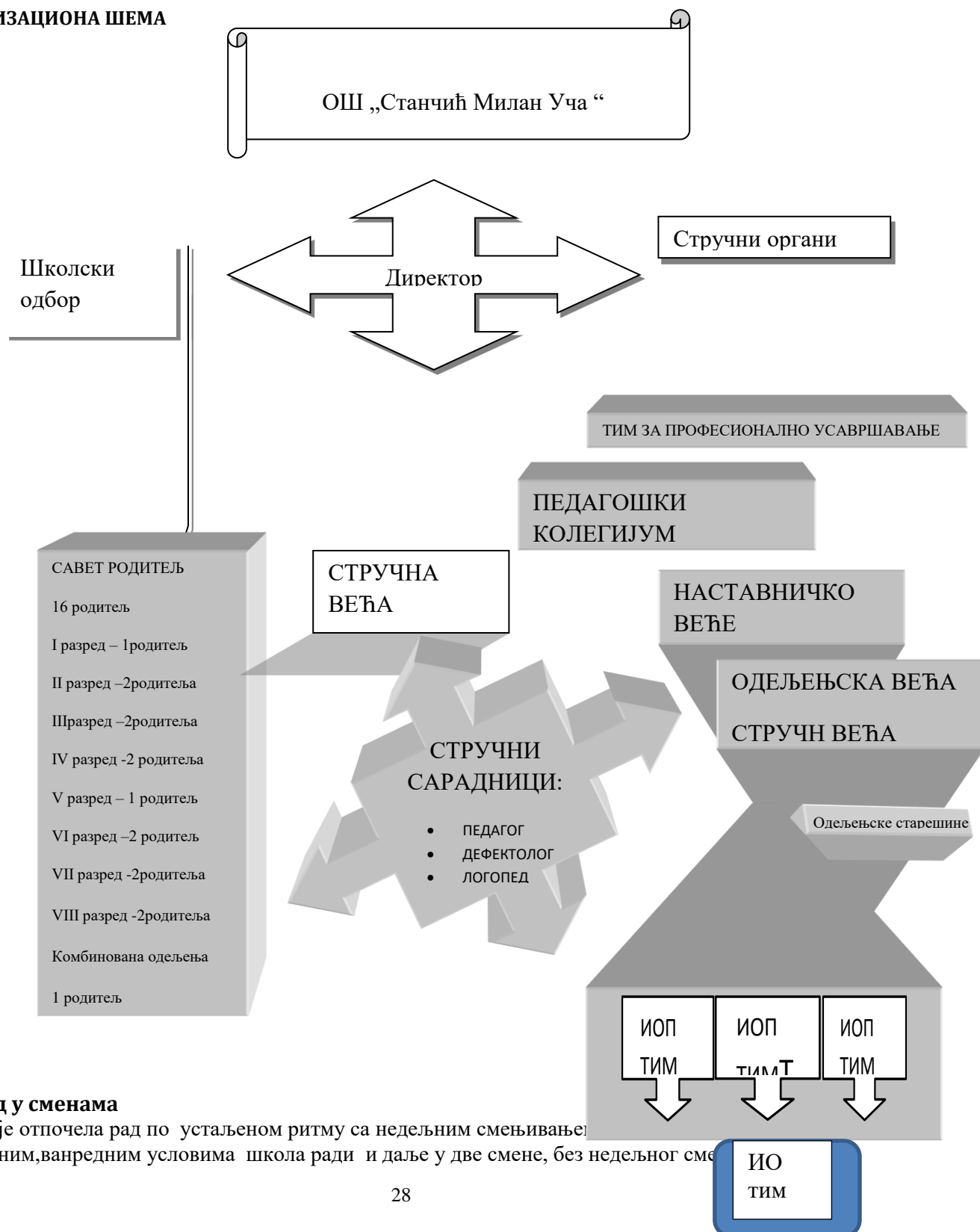

4.2. Рад у сменама

Школа је отпочела рад по устаљеном ритму са недељним смењивањем измењеним, ванредним условима школа ради и даље у две смене, без недељног смењивања.

ученика. Смењивање ће се вршити у складу са потребама и могућностима организације наставе на општинском нивоу.

Почетак школске године отпочео је поподневном сменом ученика виших разреда. Овај модел усклађен је са просторним и кадровским условима школе

4.2.1. Распоред одељења по сменама и учионицама (у редовним околностима)

Распоред учионичког и другог простора прилагођен је захтевима Стручног упутства Министарства просвете и прописаним мерама Министарства здравља

Табела бр. 19

СПРАТ	НАМЕНА ПРОСТОРИЈА			
<i>СПРАТ ДРУГИ</i>	МУЗИЧКИ КАБИНЕТ	КАБИНЕТ ЗА ИНФОРМАТИКУ	КАБИНЕТ ЗА БИОЛОГИЈУ	КАБИНЕТ ЗА ХЕМИЈУ И ФИЗИКУ
<i>СПРАТ ПРВИ</i>	Учионица општег типа III ₁ МАТЕМАТИКА	Учионица општег типа IV ₂ МАТЕМАТИКА	Учионица општег типа II ₁ ИСТОРИЈА	Учионица општег типа II ₂ ГЕОГРАФИЈА
<i>ПРИЗЕМЉЕ</i>	Учионица општег типа I ₁ СРПСКИ ЈЕЗИК	Учионица општег типа I ₂ СРПСКИ ЈЕЗИК	Учионица општег типа IV ₁ СТРАНИ ЈЕЗИК	ЛИКОВНО Учионица за ученике са посебним потребама III и IV ₃ ; *VI ₃ , VII ₃ и VIII ₃
<i>СУТЕРЕН</i>	Стара котларница централног грејања	Кухиња са трпезаријом	Радионица за одржавање инвентара	Бачка радионица претворена у дигиталну учионицу и кабинет за ТИТ

Фискултурна сала са пратећим свлачионицама и справарницом налази се у посебном блоку зграде, функционално повезано са дворишним улазом у школску зграду и учионичким простором. У току ванредних услова према прописаном броју ученика на одређеном простору фискултурна сала постаје учионица првог и петог разреда, пошто су часови физичког васпитања у затвореном простору препоручиви. Остала одељења распоређена су по учионицама

Кабинетска настава, у време заштите од Ковид 19 пандемије, неће се одвијати.

КАЛЕНДАР РАДА ЗА ШКОЛСКУ 2022/2023.ГОДИНУ

- Првopolугодиште- 1.9.2022.до 23.12.2022. I - VIII
- Другopolугодиште- 16.1.2023.до 20.6.2023. I - VII
16.1.2023. до 6.6.2023.VIII
- Први квартал- 40 наставних дана I - VIII
- Други квартал- 41 наставни дан I - VIII
- Трећи квартал- 49 наставних дана I - VIII
- Четврти квартал- 50 наставних дана I –VII
- Четврти квартал- 40 наставних дана VIII
- Сајам књига 28.10.2022.
- Јесењи крос 6.10.2022.
- Недеља школског спорта од 7.11. до 10.11.2022.
- Даншколе9.12.2022.
- Поделакњижницапрвopolугодиште29.12.2022.
- Реални сусрети
- Посета НБпо договору
- Пролећникрос4.4.2023.
- Поделакњижницадругopolугодиште 28.6.2023.
- Поделасведочанставаза VIII разред 30.6.2023.
- Матурсковече VIII разред 9.6.2023.
- 11.међународнисајамобразовања у Новом Саду по договору
- Поправни и разреднииспит VIII разред
- припремаод7.6.2023.до 9.6.2023.
- полагањеод12.6.2023.до 16.6.2023.
- Поправни и разреднииспитиод IV доVII
- припрема 22.6.2023. до 24.6.2023.
- полагање21.6.2023. до23.6.2032.
- полагање26.8.2023.до27.8.2023.

ШКОЛСКИ КАЛЕНДАР ЗА ОСНОВНЕ ШКОЛЕ ЗА ШКОЛСКУ 2022/2023. ГОДИНУ

Покрајински секретар за образовање, управу и националне заједнице донео је Правилник о школском календару за основне школе са седиштем на територији Аутономне Покрајине Војводине за школску 2022/2023. годину ("Службени лист АП Војводине", бр.24/2020).

Настава и други облици образовно - васпитног рада у основној школи се остварују у току два полугодишта.

Прво полугодиште почиње 1. септембра 2022. године, а завршава се 23. децембра 2023. године. Прво полугодиште има 80 наставних дана.

Друго полугодиште почиње 16. јануара 2023. године, понедељак, и завршава се:

- 06. јуна 2023. године, уторк, за ученике осмог разреда и има 89 наставних дана и

- 20. јуна 2023.. године, уторак, за ученике од првог до седмог разреда и има 99 наставних дана.

Наставни план и програм за ученике од првог до седмог разреда остварује се у 36 петодневних наставних недеља, односно 180 наставних дана.

Наставни план и програм за ученике осмог разреда остварује се у 34 петодневних наставних недеља, односно 170 наставних дана.

абеларни преглед школског календара за основне школе са седиштем на територији Аутономне покрајине Војводине за школску 2022/2023. годину, који се налази у прилогу овог правилника као његов саставни део, исказан је по полугодиштима и квартално.

У току школске године ученици имају зимски, сртењски, пролећни и летњи распуст.

- **Зимски распуст** почиње 26. децембра 2022. године, а завршава се 13. јануара 2023. године.
- **Сртењски распуст** почиње у среду 15. фебруара 2023. године, а завршава се у петак, 17. фебруара 2023. године
- **Пролећни распуст** почиње 7. априла 2023. године, а завршава се у понедељак 17. априла 2022. године.
- **Летњи распуст** почиње 21. јуна 2023. године, а завршава се 31. августа 2023. године, за ученике од првог до седмог разреда. За ученике осмог разреда летњи распуст почиње по завршетку завршног испита, а завршава се 31. августа 2023. године.

За време зимског распуста, школа може да планира реализовање додатног и допунског рада са ученицима. О броју часова, обухвату ученика и распореду извођења додатног и допунског рада са ученицима на предлог наставничког већа одлучује директор.

У школи се празнују државни и верски празници у складу са Законом о државним и другим празницима у Републици Србији („Службени гласник РС“ број 43/01, 101/07 и 92/11).

У школи се обележава:

- 21. октобар - Дан сећања на српске жртве у Другом светском рату, као радни и наставни дан
- 8. новембар - Дан просветних радника
- 11. новембар - Дан примирја у Првом светском рату, као нерадни и ненаставни дан
- 27. јануар - Свети Сава – школска слава, као радни и ненаставни дан
- 15. фебруар - Сртење – Дан државности, који се празнује 15. и 16. фебруара 2022. године, као нерадни дани
- 22. април - Дан сећања на жртве холокауста, геноцида и других жртава фашизма у Другом светском рату, као радни и наставни дан
- 01. мај - Празник рада, који се празнује 1, 2. и 3. маја 2022. године, као нерадни дани
- 09. мај - Дан победе као радни и наставни дан.

ШКОЛСКИ КАЛЕНДАР ЗА ОСНОВНЕ ШКОЛЕ ЗА ШКОЛСКУ 2022/23. ГОДИНУ

2022.								2023.							
рпн Септембар								рпн Јануар							
пн	п	у	с	ч	п	с	н	пн	п	у	с	ч	п	с	н
1.				1	2	3	4							31	1*
2.	5	6	7	8	9	10	11		2*	3*	4	5	6	7*	8
3.	12	13	14	15	16	17	18		9	10	11	12	13	14	15
4.	19	20	21	22	23	24	25	18.	16	17	18	19	20	21	22
5.	26	27	28	29	30			19.	23	24	25	26	27	28	29
								20.	30	31					
22 наставаних дана								11 наставаних дана							
рпн Октобар								рпн Фебруар							
пн	п	у	с	ч	п	с	н	пн	п	у	с	ч	п	с	н
5.						1	2	20.			1	2	3	4	5
6.	3	4	5	6	7	8	9	21.	6	7	8	9	10	11	12
7.	10	11	12	13	14	15	16	22.	13	14	15*	16*	17	18	19
8.	17	18	19	20	21	22	23	23.	20	21	22	23	24	25	26
9.	24	25	26	27	28	29	30	24.	27	28					
10.	31														
21 наставаних дана								17 наставаних дана							
рпн Новембар								рпн Март							
пн	п	у	с	ч	п	с	н	пн	п	у	с	ч	п	с	н
10.		1	2	3	4	5	6	24.			1	2	3	4	5
11.	7	8	9	10	11*	12	13	25.	6	7	8	9	10	11	12
12.	14	15	16	17	18	19	20	26.	13	14	15	16	17	18	19
13.	21	22	23	24	25	26	27	27.	20	21	22	23	24	25	26
14.	28	29	30					28.	27	28	29	30	31		
21 наставаних дана								23 наставаних дана							
рпн Децембар								рпн Април							
пн	п	у	с	ч	п	с	н	пн	п	у	с	ч	п	с	н
14.				1	2	3	4	28.						1	2
15.	5	6	7	8	9	10	11	29.	3	4	5	6	7*	8*	9*
16.	12	13	14	15	16	17	18		10*	11	12	13	14*	15*	16*
17.	19	20	21	22	23	24	25*	30.	17*	18	19	20	21	22	23
	26	27	28	29	30			31.	24	25	26	27	28	29	30
17 наставаних дана								13 наставаних дана							
ОПШТЕ НАПОМЕНЕ								рпн Мај							
Првогodiшњи годишњи извештај у четвртак 01.09.2022. године								пн							
Првогodiшњи годишњи извештај у четвртак 23.12.2022. године								п							
Другогodiшњи годишњи извештај у четвртак 16.01.2023. године								у							
Средњегodiшњи годишњи извештај – 15-17.02.2023. године								с							
Прожеђивањегodiшњи извештај – 07-17.04.2023. године								ч							
Наставни годишњи се завршава:								п							
06.06.2023. године – за ученике осмог разреда								с							
20.06.2023. године – за ученике од првог до седмог разреда								н							
21-23.06.2023. године – завршни испити за ученике осмог разреда															
								32.							
								33.							
								34.							
								35.							
								36.							
								21 наставаних дана							
								рпн Јун							
								пн							
								п							
								у							
								с							
								ч							
								п							
								с							
								н							
								36.							
								37.							
								38.							
								39.							
								4/14 наставаних дана							
								99 наставаних дана							

ЛЕГЕНДА

	Почетак извештаја о годишњем раду		Државни празници који се обележавају радно (наставаних дана)
	Учешће у извештају о годишњем раду		Празници слободни Св. Саше (радних наставаних дана)
	Учешће у извештају о годишњем раду		Завршетак извештаја
	Верски празници		Радни данови
	Државни празници – за радницима		Пробни испити за ученике 8. разреда

- 28. јун – Видовдан – спомен на Косовску битку
- Дан школе се празнује радно у току наставног дана, у петак, 9.12.2022.
- Ученици и запослени имају право да не похађају наставу у дане верских празника.

Наставна субота у којој се надокнађује пропуштен рад , потребно је одрадити у истом кварталу у коме је и дан одрађен као наставни.

Избор и распоред републичких такмичења биће одређен програмом такмичења и смотри ученика основних школа

Ученици осмог разреда полагаће пробни завршни испит у петак, 24.03.2023. године и у суботу, 25.03.2023. године, а завршни испит у среду, 22.06.2023. године, четвртак, 23.06.2023. године и петак, 24.06.2023. године.

РАСПОРЕД ЧАСОВА ЗА ПРВИ ЦИКЛУС

2022/2023. школска година	РАСПОРЕД ЧАСОВА ЗА УЧЕНИКЕ ОД ПРВОГ ДО ЧЕТВРТОГ РАЗРЕДА																													
	ПОНЕДЕЉАК						УТОРАК						СРЕДА						ЧЕТВРТАК						ПЕТАК					
	1	2	3	4	5	6	1	2	3	4	5	6	1	2	3	4	5	6	1	2	3	4	5	6	1	2	3	4	5	6
Тања Влајков	МАТ	СЈ	СО Н	ФЗВ			Еј	МАТ	СЈ	ЛК	ДОП		МАТ	СЈ	МК	Грађанско/Верска	Дигитални свет		СЈ	МАТ	СО Н	ЧОС	ФЗВ		МАТ	СЈ	Еј	ФЗВ		
Снежана Сивиљ	СЈ	МАТ	СО Н	ФЗВ	ДОП		МАТ	СЈ	Еј	ЛК	ДОП		СЈ	МАТ	СО Н	Г/В	ДС		МАТ	СЈ	МК	ФЗВ	ЧОС		СЈ	Еј	МАТ	ФЗВ		
Веселинка Иличић	Еј	МАТ	ФЗВ	Вер. настава	СЈ		СЈ	МАТ	СО Н	МК	ЧОС		МАТ	ФЗВ	СЈ	ЛК	ЛК		СЈ	МАТ	СО Н	ДИГ.С	ДОП		Еј	МАТ	ФЗВ	СЈ		
Светлана Маринков	СЈ	Еј	ФЗВ	Верска/Грађанско	МАТ		МАТ	СЈ	СО Н	МК	ЧОС		СЈ	МАТ	ФЗВ	ЛК	ЛК		СЈ	МАТ	СО Н	ДИГ.С	ДОП		СЈ	МАТ		Еј		
Снежана Марјановић	СЈ	ФЗВ	МАТ	ЛК	ЛК		МАТ	Еј	СЈ	ПИД	допуиска		СЈ	МАТ	ФЗВ	МК	Грађанско/Верска		Еј	МАТ	ФЗВ	СЈ	ДС		СЈ	МАТ	ПИД	ЧОС		
Оливера Г.С	СЈ	МАТ	Еј	ПИД	В/Г		МАТ	СЈ	ФизВ	ЛИК	ЛИК		СЈ	МАТ	МК	ФизВ	ДОП.Н		МАТ	Еј	СЈ	ПИД	ПРО.Н		СЈ	ФЗВ	МАТ	ЧОС		М.ДОДА
Бојана Виоглавин	СЈ	МАТ	ПИД	Еј	Верска/Грађанско		МАТ	СЈ	ФизВ	ЛИК	ЛИК		СЈ	МАТ	МК	Еј	Допунска		МАТ	СЈ	Еј	ПИД	ПРО.на		СЈ	ФизВ	МАТ	ЧОС		
Ивана Берић	II-1	II-2	IV-1	IV-2			I-1	III-1	I-2										III-1	IV-1	IV-2				II-1	II-2				
Немања Глигић				2-1, 2-2	4-1, 4-2											1-1 1-2	3-1													
дежурни	Светлана Маринков Бојана Виоглавин						Веселинка Иличић Оливера Галетин Салзбергер						Тања Влајков Снежана Сивиљ						Ивана Радичев Смиља Торњански						Ивана Берић Снежана Марјановић					

ОШ „Милан Станчић-Уча“шк.год. 2022/2023.

РАСПОРЕД ПРУЖАЊА ДОДАТНЕ ПОДРШКЕ ДЕФЕКТОЛОГА И ЛОГОПЕДА**РЕЕДУКАЦИЈА ПСИХОМОТОРИКЕ**

	понедељак	уторак	среда	четвртак	петак
1.	Тамара Антић у смени са нижим разредима	Тамара Антић у смени са нижим разредима	Тамара Антић у смени са нижим разредима	Тамара Антић у смени са нижим разредима	Тамара Антић у смени са вишим разредима
2.					
3.					
4.					
5.	ДН	ДН	ДН	ДН	/
6.	/	/	/	/	/

ЛОГОПЕДСКЕ ВЕЖБЕ

1.	Тамара Деак у смени са нижим разредима		Тамара Деак у смени са нижим разредима	Тамара Деак у смени са нижим разредима	
2.					
3.					
4.					
5.	ДН		ДН	/	
6.	/		/	/	

Одељења за децу са посебним потребама:

Разред	2	3	4	6	8	Укупно
Ивана Р.	1 Ж	1 м	2 м			4 м
Смиља				1 м	1 м 1ж	3 м
УЧЕНИКА	2	1	3	1		7
девојчица	1				1	2

2022	Наставник	ПРЕДМЕТ	ПОНЕДЕЉАК						УТОРАК						СРЕДА						ЧЕТВРТАК						ПЕТАК											
			1	2	3	4	5	6	1	2	3	4	5	6	1	2	3	4	5	6	1	2	3	4	5	6	1	2	3	4	5	6						
1.	Дејана Милошев	СРПСКИ ЈЕЗИК	7 ₁	6 ₁	6 ₂				6 ₂	6 ₁	7 ₁				6 ₂	7 ₁	6 ₁				6 ₁	7 ₁	6 ₂															
2.	Милош Галетин	СРПСКИ ЈЕЗИК			5 ₁	8 ₁	5 ₂	8 ₂				5 ₁	5 ₂	8 ₁			5 ₂		5 ₁	8 ₂			5 ₂	8 ₁	5 ₁	8 ₂			5 ₁	5 ₂	8 ₁	8 ₂						
3.	Јелена Галетин 8-1	ЕНГЛЕСКИ ЈЕЗИК							8 ₁	6 ₂	5 ₂	7 ₁	5 ₁		6 ₁	5 ₁	8 ₂					5 ₂	8 ₁	6 ₁	6 ₂		8 ₂	7 ₁										
4.	Селена Аврамов	ЛИКОВНА КУЛТУРА													8 ₁	8 ₂		6 ₁										5 ₂	7 ₁	5 ₁	6 ₂							
5.	Мира Обрадовић	МУЗИЧКА КУЛТУРА															6 ₂	5 ₁	5 ₂	6 ₁	8 ₁	8 ₂		5 ₁	5 ₂	7 ₁												
6.	Наташа Воркапић	ИСТОРИЈА				5 ₂	8 ₂	6 ₁										8 ₁	6 ₂	7 ₁							5 ₁	8 ₂	6 ₁	7 ₁	6 ₂	8 ₁						
7.	Душан 5-2 Радишић	ГЕОГРАФИЈА ЧОС	6 ₂	5 ₂	6 ₁		8 ₁		6 ₁	5 ₁		8 ₂	8 ₁	7 ₁										7 ₁	8 ₂	6 ₂												
8.	Бранислава Мали Чос 6-1	ФИЗИКА		8 ₁					7 ₁	8 ₁	8 ₂		6 ₁										8 ₂	6 ₂		6 ₁	7 ₁	6 ₁	6 ₂									
		МАТЕМАТИКА А	6 ₁										6 ₁												6 ₁													
9.	Олгица Радин	МАТЕМАТИКА			8 ₁	8 ₂	6 ₂	5 ₁		8 ₂	5 ₁	8 ₁	7 ₁	5 ₂	8 ₂	5 ₂	8 ₁	6 ₂	7 ₁	5 ₁	5 ₁	6 ₂		5 ₂	7 ₁	8 ₁		6 ₂	5 ₂	8 ₂	7 ₁							
10.	Станислава Гвожђарев	БИОЛОГИЈА	5 ₂	6 ₂	8 ₂	5 ₁	6 ₁	8 ₁							5 ₂	8 ₁		7 ₁	8 ₂	6 ₂	7 ₁	5 ₁	6 ₁															
11.	Љубиша Радишић	ХЕМИЈА							8 ₂	7 ₁	8 ₁													8 ₂	8 ₁	7 ₁												
12.	Душан 7-1 Кричковић	Т И О ЧОС	5 ₁			7 ₁									5 ₂			6 ₂			8 ₂									8 ₁			6 ₁					
13.	Владимир Фењчев Чос 8-2	ФИЗИЧКО ВАСПИТАЊЕ	8 ₁	8 ₂	5 ₂	6 ₂			5 ₁			6 ₁	5 ₂	6 ₂	6 ₁	6 ₂										5 ₂	6 ₁	5 ₁	8 ₂	8 ₁	5 ₁	5 ₂	6 ₁	5 ₁	8 ₁	6 ₂	8 ₂	
14.	Исидора Мартинов	НЕМАЧКИ ЈЕЗИК	8 ₂	7 ₁		6 ₁	5 ₁								7 ₁	6 ₂	5 ₁	5 ₂	6 ₁	8 ₁								6 ₂		8 ₂	8 ₁	5 ₂						
15.	Срђан Стеванов	ФИЗИЧКО ВАСПИТАЊЕ					7 ₁	7 ₁																														7 ₁
16.	Ивана Берић Чос 6-2	ИНФОРМАТИКА													5 ₁	6 ₁	7 ₁	8 ₂	8 ₁	5 ₂	6 ₂																	
	ДЕЖУРСТВА		<i>Милош Галетин Наташа Воркапић Душан Радишић</i>						<i>Бранислава Мали Љубиша Радишић Срђан Стеванов</i>						<i>Дејана Милошев Станислава Гвожђарев Мира Обрадовић</i>						<i>Владимир Фењчев Олгица Радин Јелена Галетин</i>						<i>Душан Кричковић Исидора Мартинов</i>											

РАСПОРЕД ОДРЖАВАЊА ВЕРСКЕ НАСТАВЕ					
ЧАС	ПОНЕДЕЉАК	УТОРАК	СРЕДА	ЧЕТВРТАК	ПЕТАК
1.					
2.					
3.					
4.					
5.					
6.					
7.	5 ₁ и 5 ₂	8 ₁	8 ₂	7 ₁	6 ₁ и 6 ₂

Немања Глигић

РАСПОРЕД ОДРЖАВАЊА ИЗБОРНОГ ПРЕДМЕТА ГРАЂАНСКО ВАСПИТАЊЕ					
ЧАС	ПОНЕДЕЉАК	УТОРАК	СРЕДА	ЧЕТВРТАК	ПЕТАК
1.					
2.					
3.					
4.					
5.					
6.					
7.	5 ₁ и 5 ₂				6 ₁ и 6 ₂

Наташа Воркапић

5.ОРГАНИЗАЦИЈА ОБРАЗОВНО-ВАСПИТНОГ РАДА

РАСПОРЕД ЧАСОВА РЕДОВНЕ НАСТАВЕ И ОСТАЛИХ ОБЛИКА

ОБРАЗОВНО – ВАСПИТНИХ АКТИВНОСТИ

5.1. РАСПОРЕД ЧАСОВА НАСТАВНИХ И ВАННАСТАВНИХ АКТИВНОСТИ

- Распоред часова за ученике првог циклуса дат је у прилогу.
- Распоред часова за ученике другог циклуса дат је у прилогу.
- Распоред часова за ученике са тешкоћама у учењу у комбинованим одељењима, дат је у прилогу уједно са распоредом часова за ученике првог циклуса.
- Распоред пружања додатне подршке, реџукације психомоторике и логопедских вежби дат је у прилогу

Распоред часова редовне наставе сачињен је тако да се примењује полугодишње. Остале активности распоредиће се тако да ученици не буду оптерећени више него што је то законом прописано.

Распоред образовно - васпитног рада биће на увиду свим заинтересованим чиниоцима у школи и ван ње.

5.2 ПЛАН НАСТАВЕ И УЧЕЊА ОСНОВНОГ ОБРАЗОВАЊА И ВАСПИТАЊА

5.2.1 ПЛАН НАСТАВЕ И УЧЕЊА ЗА ПРВИ ЦИКЛУС

Редни број	А. ОБАВЕЗНИ ПРЕДМЕТИ	ПРВИ РАЗРЕД		ДРУГИ РАЗРЕД		ТРЕЋИ РАЗРЕД		ЧЕТВРТИ РАЗРЕД		7+1*
		2		2+1*		1+1*		2+1*		
		нед.	год.	нед.	год.	нед.	год.	нед.	год.	
1.	Српски језик _____ језик	5	180	5	180	5	180	5	180	
2.	Српски као нематерњи језик	2	72	2	72	3	108	3	108	
3.	Страни језик	2	72	2	72	2	72	2	72	
4.	Математика	5	180	5	180	5	180	5	180	
5.	Свет око нас	2	72	2	72	-	-	-	-	
6.	Природа и друштво	-	-	-	-	2	72	2	72	
7.	Ликовна култура	1	36	2	72	2	72	2	72	
8.	Музичка култура	1	36	1	36	1	36	1	36	
9.	Физичко и здравствено васпитање	3	108	3	108	3	108	3	108	
УКУПНО: А		19- 21	684- 756	20- 22	720- 792	20- 23	720- 828	20- 23	720- 828	
ЗА ШКОЛУ		1386		1440		720		1440		4986+720*
Редни број	Б. ИЗБОРНИ ПРОГРАМИ									
1.	Верска настава/Грађанско васпитање	1	36	1	36	1	36	1	36	252+36*
2.	Матерњи језик/говор са елементиманационалне културе	2	72	2	72	2	72	2	72	
УКУПНО: Б		1-3	36- 108	1-3	36- 108	1-3	36- 108	1-3	36- 108	
УКУПНО: А + Б		20- 22	720- 792	21- 23	756- 828	21- 24	756- 864	21- 24	756- 864	5994

ОБЛИЦИ ОБРАЗОВНО-ВАСПИТНОГ РАДА КОЈИМА СЕ ОСТВАРУЈУ ОБАВЕЗНИ НАСТАВНИ ПРЕДМЕТИ, ИЗБОРНИ ПРОГРАМИ И АКТИВНОСТИ

Редни број	ОБЛИК ОБРАЗОВНО-ВАСПИТНОГ РАДА	ПРВИ РАЗРЕД		ДРУГИ РАЗРЕД		ТРЕЋИ РАЗРЕД		ЧЕТВРТИ РАЗРЕД	
		нед.	год.	нед.	год.	нед.	год.	нед.	год.
1.	Редовна настава	20- 22	720- 792	21-23	756- 828	21- 24	756- 864	21- 24	756- 864
2.	Пројектна настава/дигитални свет	1	36	1	36	1	36	1	36
3.	Допунска настава	1	36	1	36	1	36	1	36
4.	Додатна настава					1	36	1	36
5.	Настава у природи	7-10 дана годишње		7-10 дана годишње		7-10 дана годишње		7-10 дана годишње	

Редни број	ОСТАЛИ ОБЛИЦИ ОБРАЗОВНО-ВАСПИТНОГ РАДА	ПРВИ РАЗРЕД		ДРУГИ РАЗРЕД		ТРЕЋИ РАЗРЕД		ЧЕТВРТИ РАЗРЕД	
		нед.	год.	нед.	год.	нед.	год.	нед.	год.
1.	Час одељенског старешине	1	36	1	36	1	36	1	36
2.	Ваннаставне активности	1-2	36-72	1-2	36-72	1-2	36-72	1-2	36-72
3.	Екскурзија	1-3 дана годишње		1дан годишње		1дан годишње		1дан годишње	

У 4. разреду остају изборни предмети 1 час недељно: чувари природе, народна традиција....

5.2.1 ПЛАН НАСТАВЕ И УЧЕЊА ЗА ДРУГИ ЦИКЛУС

Редни број	А. Обавезни наставни предмети	Пети разред		Шести разред		Седми разред		Осми разред	
		нед.	год.	нед.	год.	нед.	год.	нед.	год.
1.	Српски језик језик	5	180	4	144	4	144	4	136
2.	Српски језик као нематерњи								
3.	Страни језик	2	72	2	72	2	72	2	68
4.	Ликовна култура	2	72	1	36	1	36	1	34
5.	Музичка култура	2	72	1	36	1	36	1	34
6.	Историја	1	36	2	72	2	72	2	68
7.	Географија	1	36	2	72	2	72	2	68
8.	Физика			2	72	2	72	2	68
9.	Математика	4	144	4	144	4	144	4	136
10.	Биологија	2	72	2	72	2	72	2	68
11.	Хемија					2	72	2	68
12.	Техника и технологија	2	72	2	72	2	72	2	68
13.	Информатика и рачунарство	1	36	1	36	1	36	1	34
14.	Физичко и здравствено васпитање	2	72	2	72	2	72	2	72
Укупно: А		24- 27*	918- 1026	25- 28*	954-1062	28	1008	28	952
Редни број	Б. Изборни наставни предмети								
1.	Верска настава/ Грађанско васпитање	1	36	1	36	1	36	1	34
2.	Други страни језик	2	72	2	72	2	72	2	68
3.	Матерњи језик/говор са елементима националне културе	2	72	2	72	2	72	2	68
Укупно: Б 3-5 108-180		3-5*	108-180*	3-5*	108-180*	3-5	108-180*	3-5*	102-170*
Укупно: А+Б 27-30 972-1080 28-31 1008-1116		27-30*	1026-1134*	28-31*	1062-1170*	31-34*	1116-1224*	31-33	1054-1122*

Редни број	Облик образовно-васпитног рада	Пети разред		Шести разред		Седми разред		Осми разред	
		недеља	година	недеља	година	недеља	година	недеља	година
1.	Редовна настава	27-30	972-1080	28-31	1008-1116	28-30	972-1080	28-31	1008-1116
2.	Допунска настава	1	36	1	36	1	36	1	36
3.	Додатни рад	1	36	1	36	1	36	1	36

Редн и број	Остали облици образовно- васпитног рада	Пети разред		Шести разред		Седми разред		Осми разред	
		неде ља	година	неде ља	година	недеља	година	недеља	година
Обавезне ваннаставне активности									
1.	Час одељенског старешине	1	36	1	36	1	36	1	34
	Физичке активности	1,5	54	1,5	54	1,5	54	1,5	52
	Хор/Оркестар	1-2	36-72	1-2	36-72				
	Обавезне слободне наставне активности	1	36	1	36	1	36	1	34
Слободне активности									
2.	Друштвене, техничке, хуманитарне, спортске и културне активности	1-2	36-72	1-2	36-72	1-2	36-72	1-2	36-72
	Екскурзија	До 2 дана годишње		До 2 дана годишње		До 2 дана годишње		До 2 дана годишње	

ОБАВЕЗНЕ СЛОБОДНЕ НАСТАВНЕ АКТИВНОСТИ

Име и презиме наставника	ОСН активност	разред
Станислава Гвожђаревић	Чувари природе	VI ₁ , VII ₁ , VII ₂
Селена Автрамовић	Цртање, сликање, вајање	VII ₁ ,
Снежана Јелић	Хор и оркестар	V ₁ , V ₂ , VII ₂

Задужења наставника разредне наставе

РАЗРЕД	НАСТАВНИК	ОБАВЕЗНИ ПРЕДМЕТИ	ИЗБОРНИ ПРЕДМЕТИ	УКУПНО
I ₁	Тања Влајков	18 часова	2-грађанско васпитање + дигитални свет	20 часова - 100%
I ₂	Снежана Сивиљ	18 часова	2-грађанско васпитање + дигитални свет	20 часова 100%
II ₁	Веселинка Иличић	19 часова	2-грађанско васпитање + дигитални свет	21 часова 100%
II ₂	Светлана Маринков	19 часова	2-грађанско васпитање + дигитални свет	21 часова 100%
III ₁	Снежана Марјановић	19 часова	2-грађанско васпитање + дигитални свет	21 часова 100%
IV ₁	Оливера Галетин Салзбергер	19 часова	2-грађанско васпитање и пројектна настава	21 часова 100%
IV ₂	Бојана Виоглавин	19 часова	2-грађанско васпитање и пројектна настава	21 часова 100%
	Немања Глигић Веронаука	I _{1,2} II _{1,2} , III _{1,2} , IV _{1,2}	5 часова	25% норма
		V _{1,2}	1 час	10% норма
		VI _{1,2}	1 час	
		VII _{1,2} , VIII _{1,2}	2 часа	15% норма

5.3 ВАННАСТАВНЕ АКТИВНОСТИ–СЕКЦИЈЕ - ШКОЛСКА 2022/2023. годину

ИМЕ И ПРЕЗИМЕ НАСТАВНИКА	СЕКЦИЈА	РАЗРЕД
Милош Галетин и Бојана Виоглавин	рецитаторска	V-VIII II-IV
Снежана Совиљ	ликовна	II-IV
Веселинка Иличић	литерарна	II-IV
Милош Галетин	драмска	V-VIII
Светлана Маринков	драмска	II-IV
Снежана Марјановић	креативна с.	II-IV
Смиља Торњански	креативна с.-спец.	VI, VII, VIII
Ивана Радичев	креативна с.-спец.	II, III, IV
Владимир фењчев	фудбал	V- VIII
Срђан Стеванов	одбојкашка	VII
Душан Кричковић	саобраћајна	V-VIII
Ивана Берић	програмер Уча	V-VIII
Јелена Галетин	секција за енглески језик	
Наташа Јерковић	клуб љубитеља књиге	

ОБАВЕЗНЕ СЛОБОДНЕ НАСТАВНЕ АКТИВНОСТИ

Име и презиме наставника	ОСН активност	разред
Станислава Гвожђарев	Чувари природе	VI ₁ , VIII ₁ , VIII ₂
Селена Аврамов	Цртање, сликање, вајање	VII ₁ ,
Мира Обрадовић	Хор	V ₁ , V ₂ , VII ₂
Смиља Торњански	Цртање, сликање, вајање	Спец. одељ.-виши разреди

5.4 ДОДАТНА АКТИВНОСТ ЗА ШКОЛСКУ 2022/2023.годину

ИМЕ И ПРЕЗИМЕ НАСТАВНИКА	ДОДАТНА АКТИВНОСТ	РАЗРЕД
Оливера Г. Салзбергер	математичка	IV
Тања Влајков	математичка	III
Дејана Милошев	српски језик	VI- VII
Јелена Галетин	енглески језик	VIII
Душан Радишић	географска	VII-VIII
Наташа Воркапић	историја	V-VIII
Бранислава Мали	физика	VI-VIII
Олгица Радин	математика	V -VIII
Љубиша Радишић	хемија	VII-VIII
Бранислава Мали	математика	VI
Исидора Мартинов	Немачки језик	VIII

5.5. Изборна настава

Табела бр. 24.

Ред. бр.	ИЗБОРНИ ПРЕДМЕТИ	ПРВИ РАЗРЕД		ДРУГИ РАЗРЕД		ТРЕЋИ РАЗРЕД		ЧЕТВРТИ РАЗРЕД		УКУПНО
		нед.	год.	нед.	год.	нед.	год.	нед.	год.	год.
1.	*Верска настава/ Грађанско васпитање	1	36	1	36	1	36	1	36	144
2.	Дидитални свет	1	36	1	36	-	-	-	-	72
3.	Пројектна настава	-	-	-	-	1	36	1	36	72
Укупно		2	72	2	72	2	72	2	72	324

* Обавезни изборни предмет (ученици бирају један или други)

5.6. Допунска настава**ДОПУНСКА НАСТАВА-ПРВИ НАСТАВНИ ЦИКЛУС**

Табела бр.25

уз табелу 25.

РАЗРЕД	НАСТАВНИК	ПРЕДМЕТИ	БРОЈ УЧЕНИКА	Недељно	Годишње
I _{1,2}	Тања Влајков	Српски језик	5	0,5	18
		Математика	5	0,5	18
	Снежана Совиљ	Српски језик	6	0,5	18
		Математика	6	0,5	18
II ₁	Веселинка Иличић	Српски језик	4	0,5	18
		Математика	4	0,5	18
II ₂	Светлана Маринков	Српски језик	5	0,5	18
		Математика	4	0,5	18
III ₁	Снежана Марјановић	Српски језик	11	0,5	18
		Математика	11	0,5	18
IV _{1,2}	Оливера Галетин С.	Српски језик	6	0,5	18
		Математика	5	0,5	18
	Бојана Виоглавин	Српски језик	6	0,5	18
		Математика	5	0,5	18
III ₃ III ₃	Ивана Радичев	Српски језик	3	0,5	18
		Математика	3	0,5	18
II ₁ , III _{1,2} , IV _{1,2}	Ивана Берић	Енглески језик	28	1	36
			89+28		

За ученике који заостају у савладавању наставног плана и програма рада школе сходно Закону о основама система образовања и васпитања током године организоваће се допунска настава.

Допунски образовно васпитни рад је обавезан за ученике које на то упуту предметни наставник или Одељенско веће. Овај рад је организован на нивоу одељења а извршиоци су

наставници разредне наставе односно предметни наставници. Допунски рад организоваће се за следеће наставне области: српски језик, математике, енглески језик, биологија и физика.

Допунска настава организоваће се за друге наставне предмете уколико за то буде постојала потреба. Број ученика и група за који се организује допунска настава је променљив. Број часова за поједине ученике такође је променљив. Број часова за наставнике дат је у оквиру четрдесето-часовне радне недеље наставника и стручних сарадника.

Према календару рада и потребама школе планира се одржавање допунске наставе у току трајања зимског распуста.

5.7. Припремна настава

Припремна настава за ученике од петог до седмог разреда који се упућују на поправни испит организује се у трајању од 5 дана, односно 10 часова за сваки предмет.

За ученике осмог разреда припремна настава и полагање поправних испита организоваће се у јуну месецу 2023. године. Припремна настава и полагање поправних испита за ученике од петог до седмог разреда организоваће се у времену од 18. августа 2023. године. Школа ће за ученике осмог разреда организовати припремну наставу за полагање завршног испита.

ПРИПРЕМА ЗА ТАКМИЧЕЊЕ

За ученике који ће учествовати на такмичењима предметни наставници организују припрему у складу са посебним програмом рада. Припрема за такмичење може се одвијати и кроз додатни рад са ученицима. Планови и програми припрема за такмичење налазе се у посебном документу који је саставни део Годишњег програма рада

РАЗРЕДНИ И КВАЛИФИКАЦИОНИ ИСПИТИ

РАЗРЕДНИ ИСПИТ

Разредни испит организује се за ученике који нису похађали наставу више од трећине од укупног броја часова, а испитивањем је утврђено да нису савладали градиво. Разредни испити организују се у јуну и августу.

ПРИПРЕМА ЗА ПОЛАГАЊЕ ЗАВРШНОГ ИСПИТА

Обуком наставника за полагање завршног испита сви наставници су дужни да у оквиру свог предмета преузму своју улогу око припрема ученика за завршни испит, што предпоставља квалитетну наставу, квалитетну евалуацију ученичких постигнућа и квалитетну припрему ученика и родитеља ради повећања мотивације ученика.

Полагање завршног испита организоваће се у складу са Конкурсом за упис ученика у средње школе за школску 2022/2023. годину, а по одлуци Министарства просвете РС. Ученици у оквиру завршног испита полажу испит из српског, математике и пет наставних предмета у оквиру комбинованог теста: биологије, географије, историје, физике и хемије. Припрема се организује са по 1-2 часа у току наставних недеља и у виду консултација у току 35-36. наставне недеље.

ПЛАН ПРИПРЕМНЕ НАСТАВЕ ЗА ЗАВРШНИ ИСПИТ

У школи је планирана припремна настава која ће бити одржана, а подразумеваће 45 додатних часова из сваке од области у којима ће бити проверавано знање ученика. Распоред одржавања припремне наставе ускладиће се са распоредом часова у другом полугодишту.

ПРЕДМЕТ	НАСТАВНИК	НЕДЕЉНО	ГОДИШЊЕ
Српски језик	Милош Галетин	1-2	45
Математика	Олгица Радин	1-2	45
Историја	Наташа Воркапић	1-2	45
Географија	Анђелија Филипов	1-2	45
Физика	Бранислава Мали	1-2	45
Биологија	Станислава Гвожђарев	1-2	45
Хемија	Љубиша Радишић	1-2	45

ПОДЕЛА ПРЕДМЕТА НА НАСТАВНИКЕ – НОРМА НАСТАВНИКА 2022/2023.						
Милош Галетин српски језик	100%	5 _{1,2} 8 _{1,2}	10 часова 8 часова	18 часова – 100% норма	-	VII
Дејана Милошев српски језик	44%	6 _{1,2} 7 ₁	8 часова 4 часа	12 часова – 66,67% норма	-	VII
Јелена Галетин енглески језик одељенски старешина VIII ₁	67%	5 _{1,2} 6 _{1,2} 7 ₁ 8 _{1,2}	4 часа 4 часа 2 часа 4 часа + 2 часу у спец. одељењу	14 часова –77,77% + 11,11% у спец.одељењу - 88,88% норма	-	VII
Селена Аврамов ликовна култура	40%	5 _{1,2} 6 _{1,2} 7 ₁ 8 _{1,2}	4 часа 2 часа 1 часа 2 часа	9 часова – 45% норма	-	VII
Мира Обрадовић музичка култура	45%	5 _{1,2} 6 _{1,2} 7 ₁ 8 _{1,2}	4 часа 2 часа 1 часа 2 часа	9 часова – 45% + 5% у спец. одељењу 50% норма+ 15% оркестар 65% норма	20%	VII
Душан Радишић географија одељенски старешина V ₂	60%	5 _{1,2} 6 _{1,2} 7 ₁ 8 _{1,2}	2 часа 4 часа 2 часа 4 часа	12 часова – 60% норма	-	VII
Бранислава Мали физика одељенски старешина VI ₁	40%	6 _{1,2} 7 ₁ 8 _{1,2}	4 часа 2 часа 4 часа	10 часова – 50% норма	-	IV
Олгица Радин математика	100%	5 _{1,2} 6 ₂ 7 ₁ 8 _{1,2}	8 часова 4 часа 4 часа 8 часова	24 часова – 133% норма	-	VII
Бранислава Мали Математика		6 ₁	4 часа	22,22% норма	-	IV

Исидора Мартинов немачки језик одељенски старешина V ₁	88%	5 _{1,2} 6 _{1,2} 7 ₁ 8 _{1,2}	4 часа 4 часа 2 часа 4 часа + 2 часа у спец.одељ.	14 часова – 77,77% +11,11% спец одељење 88,88% норма	-	IV
Љубиша Радишић хемија	30%	7 ₁ 8 _{1,2}	2 часа 4 часа	6 часова – 30 % норма	-	VII
Станидлава Гвожђарев биологија	80%	5 _{1,2} 6 _{1,2} 7 ₁ 8 _{1,2}	4 часа 4 часа 2 часа 4 часа	14 часова – 70% норма	-	VII
Срђан Стеванов физичко васпитање	15%	7 ₁	2+1 час	3 часа- 15% норма физичко и здравствено васпитање		VII
Душан Кричковић тех.и тех. одељенски старешина VII ₁	100%	5 _{1,2} 6 _{1,2} 7 ₁ 8 _{1,2}	4 часа 4 часа 2 часа 4 часа	14 часова – 70% норма		VII
Наташа Воркапић историја	70%	5 _{1,2} 6 _{1,2} 7 ₁ 8 _{1,2}	2 часа 4 часа 2 часа 4 часа	12 часова – 60% норма +10% грађанско в. норма 70%	-	VII
Владимир Фењчев физичко васпитање одељенски старешина VIII ₂	100%	5 _{1,2} 6 _{1,2} 8 _{1,2}	4+2=6 час. 4+2=6 час. 4+2=6 час.	18 часова – 90% норма	-	VII
Ивана Берић енглески језик одељенски старешина VI ₂	80%	1 _{1,2} 2 _{1,2} 3 ₁ 4 _{1,2}	4 часа 4 часа 2 часа 4 часа + 2 часа у спец. одељењу	14 часова – 70% норма + 10% у спец од. + 5% информ.и рачунарство у спец. одељењу	-	VII

		5 _{1,2} 6 _{1,2} 7 ₁ 8 _{1,2}	2 часа 2 часа 1 часа 2 часа	35% информ. (40%) 120% норма		
Немања Глигић вероучитељ	55%	1 _{1,2} 2 ₁ 2 ₂ 3 ₁ 4 _{1,2} 5 _{1,2} 6 _{1,2} 7 ₁ 8 ₁ 8 ₂	10 часова	50% норма		VI

ОДЕЉЕНСКА СТАРЕШИНСТВА ЗА ШКОЛСКУ 2022/2023.ГОДИНУ

Укупно: 14 одељења

I₁- Тања Влајков

I₂- Снежана Совиљ

II₁- Веселинка Иличић

II₂- Светлана Маринков

III₁- Снежана Марјановић

IV₁- Оливера Галетин Салзбергер

IV₂- Бојана Виоглавин

V₁- Исидора Мартинов

V₂- Душан Радишић

VI₁- Бранислава Мали

VI₂- Ивана Берић

VII₁- Душан Кричковић

VIII₁ - Јелена Галетин

VIII₂- Владимир Фењчев

Комбинована одељења ученика са тешкоћама у учењу

1-4- Ивана Радичев

5-8- Смиљана Торњански

5.9. Индивидуално образовни план, индивидуални програм индивидуализовани начин рада

Законом о основама система образовања и васпитања, Сл. гласник РС, број 72/09, чланом 77 за дете и ученика коме је услед социјалне ускраћености у развоју, инвалидитету и других разлога потребна подршка у образовању и васпитању, школа обезбеђује отклањање физичких и комуникацијских препрека и доноси индивидуални образовни план.

Циљ индивидуалног образовног плана (у даљем тексту ИОП) јесте постизање оптималног укључења ученика у редован образовно-васпитни рад и његово осамостаљивање у вршњачком колективу.

ПЛАН РАДА ТИМА ЗА ИНКЛУЗИВНО ОБРАЗОВАЊЕ НА НИВОУ ШКОЛЕ ЗА ШКОЛСКУ 2022/2023.	
Стручни тим за ИНКЛУЗИВНО ОБРАЗОВАЊЕ: ЧЛАНОВИ СТРУЧНОГ ТИМА ЗА ИНКЛУЗИВНО ОБРАЗОВАЊЕ: 1. Веселинка Илић-к координатор тима 2. Олгица Радин – наставница математике 3. Бојана Виоглавин – учитељица 4. Оливера Галетин Салзбергер -учитељица	5. Ивана Радичев - учитељица 6. Тамара Антић - дефектолог, члан тима ОССШ „9. мај“ 7. Тамара Деак- логопед, члан тима ОССШ „9. мај“ 8. Татјана Шутка - педагог 9. Софија Цветинов - педагог 10. Светлана Лазић – из реда родитеља ученика школе
Општи циљеви: <ul style="list-style-type: none"> Унапређивање капацитета школе за успешно укључивање и квалитетно образовање деце . Препознавање потреба и пружање адекватне подршке у постизању оптималног укључења ученика у редован образовно-васпитни рад и његово осамостаљивање у вршњачком колективу. 	
Унапређивање инклузивне културе школе	
Специфични циљеви	Могући садржаји
1. Унапређивање професионалних компетенција запослених у школи за рад са ученицима са сметњама у развоју.	<ul style="list-style-type: none"> Обуке запослених (акредитоване) Размена искуства и стицање знања кроз сарадњу са Мрежом подршке Студијске посете и други облици сарадње са школама које већ негују праксу ИО
2. Сензибилизација свих школских актера и локалне заједнице за прихватање и пружање подршке деци/ученицима са сметњама у развоју	<ul style="list-style-type: none"> Подизање свести чланова Савета родитеља и других школских тела о значају ИО Едукација родитеља друге деце о важности инклузије за квалитетније образовање за сву децу Обука и подршка ученичком парламенту за укључивање свих у живот школе и све ученичке активности Подизање свести о значају социјалне и образовне инклузије у локалној заједници
3. Унапређивање сарадње са родитељима ученика са потребом за подршком, релевантним институцијама	<ul style="list-style-type: none"> Укључивање родитеља деце са сметњама у развоју у наставу и стварање услова за квалитетно образовање Укључивање родитеља деце са сметњама у развоју различите тимове, активе и школска тела
4. Квалитетније укључивање ученика са потребом за подршком	<ul style="list-style-type: none"> Укључивање свих ученика у различите школске секције, организацију и реализацију манифестација и/или других ваннаставних активности на нивоу школе и локалне заједнице Набавка наставних средстава и дидактичких материјала, литературе за наставнике и ученике исл. Набавка асистивне технологије

5. Обезбеђивање доступности и приступачности школског простора ученицима са сметњама у развоју.	<ul style="list-style-type: none"> Уклањање архитектонских/физичких баријера ради омогућавања физичке доступности школског дворишта, зграде и већине њених просторија.
<p>Задаци : Праћење напретка ученика и предузимање, по потреби, правовремених активности у циљу адекватне подршке укључивању ученика, у складу са законским регулативама-писањем документа ИОП-а.</p> <p>ИОП-ом се утврђује прилагођен и обogaђен начин образовања и васпитања ученика, а посебно:</p> <ol style="list-style-type: none"> Дневни распоред активности и распоред часова наставе у одељењу, дневни распоред рада са лицем које му пружа додатну подршку, распоред рада у посебној групи у којој му се пружа додатна подршка, као и учесталост подршке. Циљеви образовно-васпитног рада; Стандарди постигнућа прилагођене појединцу или за све предмете са образложењем за одступање Индивидуални програм по предметима, односно садржаје у предметима који се обрађују у одељењу и раду са додатном подршком Индивидуализован начин рада наставника, тј. индивидуални приступ прилагођен врсти сметње. <p>За ученике са изузетним способностима школа доноси ИОП 3</p>	

ПЛАН АКТИВНОСТИ ТИМА ЗА ИНКЛУЗИВНО ОБРАЗОВАЊЕ ШКОЛСКЕ 2022/2023.			
КООРДИНАТОР ТИМА: Веселинка Иличић			
АКТИВНОСТИ	ВРЕМЕ РЕАЛИЗАЦИЈЕ	НОСИОЦИ АКТИВНОСТИ	САРАДНИЦИ У РАДУ
<ul style="list-style-type: none"> Идентификација ученика са потребом за подршку школској и долазе из вртића у први разред 	СЕПТЕМБАР- АПРИЛ - МАЈ 2022/2023.	ПЕДАГОГ, ТИМ ЗА ИО	ВАСПИТАЧИ РОДИТЕЉИ ЛЕКАР ДОМА ЗДРАВЉА ИО
<ul style="list-style-type: none"> Идентификација и рад са ученицима, пружање додатне подршке од I до VIII разреда 	СЕПТЕМБАР – 2022/2023.	ПЕДАГОГ, ОДЕЉЕНСКЕ СТАРЕШИНЕ, НАСТАВНИЦИ ДЕФЕКТОЛОГ и логопед ПО ПОТРЕБИ	ИНТЕРРЕСОРНА КОМИСИЈА
<ul style="list-style-type: none"> Саветодавни рад са ученицима који имају тешкоће у социјалном и емоционалном развоју 	ТОКОМ ГОДИНЕ	ПЕДАГОГ, ОДЕЉЕНСКЕ СТАРЕШИНЕ, НАСТАВНИЦИ	САРАДЊА СА СТРУЧНИМ ТИМОВИМА: <ul style="list-style-type: none"> Центар за социјални рад, Муп, Развојно Саветовалиште Психологом Дечјом неуропсихијатријом
<ul style="list-style-type: none"> Сарадња и саветодавни рад са родитељима деце који имају неопходна додатна подршка и саветњама у развоју 	ТОКОМ ГОДИНЕ	ПЕДАГОГ, ОДЕЉЕНСКЕ СТАРЕШИНЕ, НАСТАВНИЦИ	ПСИХОЛОГ ИНТЕРЕСОРНА КОМИСИЈА

6. ДРУШТВЕНЕ И СЛОБОДНЕ АКТИВНОСТИ УЧЕНИКА

6.1. Одељењска заједница

ОБЛАСТ	УЗРАСТ	ТЕМЕ
Развијање субјекатске позиције ученика у настави	I - III	<ul style="list-style-type: none"> ○ Мој радни дан ○ Учимо да учимо ○ Енигме, загонетке, логичке игре
	IV – VI	<ul style="list-style-type: none"> ○ Како успорити заборављање ○ Мој патент (развој маште) ○ Учимо да решавамо проблеме ○ Вежбе употребе речника и енциклопедија ○ Бонтон
	VII - VIII	<ul style="list-style-type: none"> ○ Креативност – особина која се развија ○ Моја интересовања и способности ○ Вредновање сопственог рада ○ Актуелни проблеми у свету
Образовање за развој	I - VIII	<ul style="list-style-type: none"> ○ Дечја права ○ Дечја права ○ Конфликти и како их превазићи ○ Хуманитарне организације
Професионална оријентација	I - IV	<ul style="list-style-type: none"> ○ Занимања која познајем ○ Чиме се баве моји укућани ○ Како помажемо укућанима ○ Чувамо личну и друштвену имовину
	V - VII	<ul style="list-style-type: none"> ○ Улога и важност рада за личност ○ Друштвена подела рада ○ Класификација занимања ○ Интелектуални и мануелни рад
	VIII	<ul style="list-style-type: none"> ○ Потребне, могућности и перспективе запошљавања на нашем подручју ○ Најчешће грешке при избору занимања ○ Припреме за упис у средњу школу ○ Избор алтернативног занимања
Хуманизација односа међу половима	I	<ul style="list-style-type: none"> ○ Чланови породице, односи и указивање пажње ○ Рађа нас мајка
	II	<ul style="list-style-type: none"> ○ Одељенска заједница и другарство ○ Брига родитеља о деци – равноправно прихватање обавеза (без обзира на полне разлике) ○ Рад деце у породици без обзира на полне разлике
	III	<ul style="list-style-type: none"> ○ Присност родитеља, рађање жељеног детета и једнако вредновање мушког и женског новорођенчета ○ Вредновање другара по особинама, а не по полу
	IV	<ul style="list-style-type: none"> ○ Раст и развој тела ○ Предпубертет ○ Општа и лична хигијена
	V	<ul style="list-style-type: none"> ○ Промене у пубертету ○ Другарство и пријатељство ○ Менструација и полуција, хигијена полних органа ○ Развој самоконтроле ○ Значај љубави, поверења и пажљивог односа деце према родитељима и родитеља према деци ○ Дечаци и девијчице – разлике и сличности у

	VI	<p>анатомском, физиолошком и психичком развоју</p> <ul style="list-style-type: none"> ○ Прве симпатије ○ Неговање поштовања достојанства личности другог пола ○ Развој друштвене равноправности мушкараца и жена ○ Друштвена брига о деци и породици
	VIII	<ul style="list-style-type: none"> ○ Физичка , емоционална и социјална зрелост ○ Брак и породица – односи међу партнерима ○ Планирање породице – средства контрацепције ○ Наличје полног живота
Култура понашања	I – IV	<ul style="list-style-type: none"> ○ Култура понашања у школи ○ Лепа реч и гвоздена врата отвара ○ Понашање на улици и јавним местима ○ Култура становања
	V -VIII	<ul style="list-style-type: none"> ○ Међусобно опхођење у друштву вршњака ○ Понашање на спортским манифестацијама, позоришту, концерту, изложби ○ Однос према природи ○ Култура одевања – у складу са местом, временом и циљем ○ Култура понашања као израз поштовања међу људима ○ Интернет, општа правила коришћења, приватности и безбедности

- Одељенски старешина је наставник кога наставничко веће одреди да буде руководилац одељења.
- Као непосредни педагошко организациони и административни руководилац је организатор и координатор већег броја фактора: породице, школе, одељења, ученичких организација и друго.
- Он је у школи први и непосредни васпитач ученика, те стога треба да организује васпитни рад у одељењу.
- Квалитет тог рада зависи од његовог моралног лика, културе педагошког такта, љубави са којом обавља ту дужност и поштовања деце, као и организаторских способности, стваралачког приступа и др.

○ **ОДЕЉЕНСКИ СТАРЕШИНА ОБАВЉА СЛЕДЕЋЕ ПОСЛОВЕ И У ОБАВЕЗИ ЈЕДА:**

- Усклађује рад наставника који обављају образовно – васпитни рад у одељењу
- Остварује стални увид у рад и напредовање ученика у одељењу
- Помаже ученицима у побољшању успеха и усмерава их ка правилном понашању
- Остварује увид у породичну ситуацију
- Сарађује са родитељима и сазива родитељске састанке, припрема их и одржава
- Организује индивидуалне разговоре са родитељима
- Води рачуна о редовном похађању наставе
- Води школску одељенску документацију
- Води рачуна о правовременом и квалитетном професионалном информисању
- Настоји да помогне ученицима у подизању личне менталне хигијене, као и квалитета колектива прихватањем различитости, развијањем међусобне толеранције и нулте толеранције у односу на све облике насиља
- У свом раду се руководи усвојеним циљевима и образовно- васпитним задацима шрп-а и усклађује свој рад са плановима осталих школских актива и тимова
- Спроводи програм педагошко – психолошког усавршавања родитеља*

***Овим програмом обухваћено је и предложено више тема. Одељенски старешина ће у сарадњи са школским педагогом одабрати по две теме у зависности од узраста ученика и ситуације у одељењу.**

РАЗРЕД	ТЕМА	РАЗРЕД	ТЕМА
1.	<input type="checkbox"/> Не заборавите да су основци још увек деца! <input type="checkbox"/> Право на образовање <input type="checkbox"/> Како да ваше дете самостално ради домаће задатке. <input type="checkbox"/> ИОП шта је то? <input type="checkbox"/> Развијање хигијенских навика код ученика	5.	<input type="checkbox"/> Физичке и психолошке промене код деце у пубертету <input type="checkbox"/> Правилна исхрана деце у пубертету <input type="checkbox"/> Инклузивни бонтон <input type="checkbox"/> Другарство и дружење
2.	<input type="checkbox"/> Радне навике код деце <input type="checkbox"/> Како развијати самосталност код деце <input type="checkbox"/> Дете, телевизија и рачунар <input type="checkbox"/> Дигитална писменост	6.	<input type="checkbox"/> Проблеми учења у пубертету <input type="checkbox"/> Дете и спорт <input type="checkbox"/> Породица и васпитање деце <input type="checkbox"/> Безбедност на интернету
3.	<input type="checkbox"/> Технике учења <input type="checkbox"/> Ненасилна комуникација <input type="checkbox"/> Права и обавезе деце – дискусија родитеља <input type="checkbox"/> Штедња, важан чинилац живота у друштву	7.	<input type="checkbox"/> Изласци и рођендани- слободно време <input type="checkbox"/> Понашања која носе ризик <input type="checkbox"/> Имамо ли иста права?
4.	<input type="checkbox"/> Поруке које упућујемо деци <input type="checkbox"/> Агресивност код деце <input type="checkbox"/> Иницијални тест, завршни тест, мала матура... <input type="checkbox"/> Мотивација и како је стећи	8.	<input type="checkbox"/> Професионална оријентација – петофазни модел <input type="checkbox"/> Како се боримо против стреса <input type="checkbox"/> Како стећи самопоуздање <input type="checkbox"/> Избор занимања

План рада ђачког парламента за школску 2022/2023. годину

Активности	Време реализације	Чланови
1. Избор руководства	Септембар 2022.	Кординатор: Мира Обрадовић Чланови: Станислава Гвожђарев, Ивана Берић, Љубиша Радишић
2. Посета споменика природе „Стари храст“	Септембар 2022.	Кординатор: Мира Обрадовић Чланови: Станислава Гвожђарев, Ивана Берић, Љубиша Радишић
3. Организовање активности поводом „Дечије недеље“	Октобар 2022.	Кординатор: Мира Обрадовић Чланови: Станислава Гвожђарев, Ивана Берић, Љубиша Радишић
4. Међународни дан пешачења	15.10.2022.	Кординатор: Мира Обрадовић Чланови: Станислава Гвожђарев, Ивана Берић, Љубиша Радишић
5. Светски дан јабука	20.10.2022.	Кординатор: Мира Обрадовић Чланови: Станислава Гвожђарев, Ивана Берић, Љубиша Радишић
6. Светски дан дијабетеса	14.11.2022.	Кординатор: Мира Обрадовић Чланови: Станислава Гвожђарев, Ивана Берић, Љубиша Радишић
7. Организовање активности поводом дана школе	Децембар 2022.	Кординатор: Мира Обрадовић Чланови: Станислава Гвожђарев, Ивана Берић, Љубиша Радишић
8. Организовање активности поводом школске славе Дана Светог Саве	27.01.2023.	Кординатор: Мира Обрадовић Чланови: Станислава Гвожђарев, Ивана Берић, Љубиша Радишић
9. Организовање активности поводом Дана заљубљених	14.02.2023. (Свети Трифун)	Кординатор: Мира Обрадовић Чланови: Станислава Гвожђарев, Ивана Берић, Љубиша Радишић
10. Дан државности	15.-16.02.2023.	Кординатор: Мира Обрадовић Чланови: Станислава Гвожђарев, Ивана Берић, Љубиша Радишић
11. Светски дан позоришта	27.03.2023.	Кординатор: Мира Обрадовић Чланови: Станислава Гвожђарев, Ивана Берић, Љубиша Радишић
12. Светски дан игре	29.04.2023.	Кординатор: Мира Обрадовић Чланови: Станислава Гвожђарев, Ивана Берић, Љубиша Радишић
13. Светски дан пчела	20.05.2023.	Кординатор: Мира Обрадовић Чланови: Станислава Гвожђарев, Ивана Берић, Љубиша Радишић
14. Хуманитарна журка (прикупљање средстава за помоћ)	Мај 2023.	Кординатор: Мира Обрадовић Чланови: Станислава Гвожђарев, Ивана Берић, Љубиша Радишић

матурантима)		
15. Светски дан музике	21.06.2023.	Кординатор: Мира Обрадовић Чланови: Станислава Гвожђаревић, Ивана Берић, Љубиша Радишић

6.3. Календар значајних активности

План рада Тима за културну и јавну делатност за школску 2022/2023			
садржај	време	носиоци	начин праћења
1. Организација и реализација добродошлице првацима 2. С астанак Дечјег савеза	Септембар	Светлана Маринковић Веселинка Иличић Тим за организацију културних и јавних активности	Извештај, фотографије, објава на фб страни школе Извештај
1. Дечја недеља 2. Позоришна представа за ученике нижих одељења 3. Сајам књига 4. Контакт са библиотеком и месном заједницом/општином	Октобар	Тим за организацију културних и јавних активности Глумци, библиотекар, колектив школе учитељи наставници Клуб родитеља	Приредба Извештај Представа Фотографије Евиденција
1. Припрема и организација активности поводом Дана школе	Новембар	Колектив школе Тим за организацију културних и јавних активности	Панои Пробе Приредба Фотографије
1. Приредба поводом Дана школе 2. Припрема и организација светосавске свечаности	Децембар Јануар	Тим за организацију културних и јавних активности Наставници Клуб родитеља Ђачки парламент	Приредба Фотографије Извештај Евиденција Цртежи Видео запис
1. Приредба поводом школске славе Свети Сава	Јануар	Тим за организацију културних и јавних активности Свештеник Колектив школе	Приредба Фотографије Извештај Видео запис
1. Обележавање дана државности РС	Фебруар	Тим за организацију културних и јавних активности Клуб родитеља Ђачки парламент Педагог школе	Панои Евиденција Фотографије Цртежи
Припрема за учешће у манифестацији Песничка штафета		В. Иличић Н. Јерковић С. Соивић	Приредба Панои Евиденција

		С. Маринков М. Галетин	Цртежи
1. Обележавање Светског дана шале и смеха 2. Обележавање Дана планете Земље 3. Песничка штафета-учешће	Април	Душан Радишић Тим за организацију културних и јавних активности	Панои Евиденција Приредба Фотографије
1. Радна акција ученика-уређење школске околине 2.	Мај	Наставници Директор	Евиденција Фотографије
+1. Свечана додела диплома и похвалница најуспешнијим ученицима осмих разреда 2. Свечана приредба ученика четвртог разреда	Јун	Наставници Директор Снежана Марјановић, Мира Обрадовић	Фотографије Евиденција Приредба
1. Активности на промоцији школе (објављивање у Просветном прегледу и сл.)	Септембар-Јун	Тим за организацију културних и јавних активности	Фотографије Видео запис Цртежи Одговарајући текстови

*Напомене: ПЛАНИРАНЕ АКТИВНОСТИ ЋЕ БИТИ РЕАЛИЗОВАНЕ У СКЛАДУ СА ТРЕНУТНОМ ЕПИДЕМИОЛОШКОМ СИТУАЦИЈОМ, А ПО ПРЕПОРУЦИ МИНИСТАРСТВА ПРОСВЕТЕ.

*У току школске године ученици ће водити читалачки дневник, а маја месеца ће Градска библиотека Зрењанин наградити најуспешније ученике.

ЧЛАНОВИ ТИМА: координатор: **Бојана Виоглавин, Мира Обрадовић, Светлана Маринков, Веселинка Илић, Милош Галетин, Наташа Јерковић, Снежана Совиљ**

ТИМОВИ И КОМИСИЈЕ ШКОЛЕ ЗА ШКОЛСКУ 2022/2023 ШКОЛСКУ ГОДИНУ

ТИМОВИ И КОМИСИЈЕ ШКОЛЕ ЗА ШКОЛСКУ 2022/2023. ШКОЛСКУ ГОДИНУ		
НАЗИВ ТИМА	ЧЛАНОВИ	ПРЕДСЕДНИК ТИМА
Тим за стручно усавршавање и професионални развој запослених	Наташа Јерковић, библиотекар Софија Цветинов, педагог Татјана Шутка, педагог	Наташа Јерковић
Стручни актив за развојно планирање	Бојана Виоглавин, учитељ Ивана Берић, наставница енглеског Дејана Милошев, наставница српског језика Татјана Шутка, педагог Станислава Гвожђарев, наставница биологије Наташа Јерковић, библиотекар	Бојана Виоглавин
Тим за заштиту од дискриминације, насиља, злостављања и занемаривања	Душан Радишић, наставник географије Бојана Виоглавин, учитељ Станислава Гвожђанов, настав. биологије Марија Станчић, директор Владимир Фењчев, наставник физичког Стручни сарадници Небојша Ранисављевић -секретар	Татјана Шутка
Тим за инклузивно образовање	Оливера Галетин, учитељ Гроздана Владетић, логопед Барбара Гарчев, дефектолог Олгица Радин, наставник математике Софија Цветинов, педагог Бојана Виоглавин, учитељ Ивана Радичев, учитељ Веселинка Иличић, учитељ Татјана Шутка, педагог	Веселинка Иличић
Тим за професионалну оријентацију	Стручни сарадници Душан Кричковић Владимир Фењчев, наставник физичког васпитања	Јелена Галетин
Тим за развој међупредметних компетенција	Душан Кричковић, наставник ТО Владимир Фењчев, наставник физичког Наташа Воркапић, наставник историје Снежана Марјановић, учитељ Снежана Совиљ, учитељ	Наташа Воркапић
Тим за обезбеђивање квалитета и развој установе	Бојана Виоглавинкоординатор за развојно планирање Стручни сарадници Марија Станчић Координатори тимова за самовредновање Председник ШО Председник СР	Марија Станчић
Ученички парламент	Мира Радишић, настав. музичког Ивана Берић, наставница енглеског Љубиша Радишић, наставник хемије	Мира Радишић
Културна и јавна делатност школе	Наташа Јерковић, библиотекар Милош Галетин, наставник српског језика Дејана Милошев, наставник српског језика Бојана Виоглавин, учитељ	Бојана Виоглавин

	Снежана Совиљ, учитељ Снежана Јелић, наставница музичког Светлана Маринков, учитељ Веселинка Иличић, учитељ	
Млади еколози	Станислава Гвожђанов, настав. биологије Душан Радишић, наставник географије Светлана Маринков, учитељ	Станислава Гвожђарев
Заштита здравља ученика и подмладак црвеног крста	Одељењске старешине, педагог и наставник биологије	Станислава Гвожђарев
Маркетинг и сајт школе	Јелена Галетин, наставник енглеског Татјана Шутка, педагог Исидора Мартинов, наставник немачког Ивана Берић, наставник енглеског Светлана Маринков, учитељ Бојана Виоглавин, учитељ	Татјана Шутка

Тим за професионални развој ОШ „Милан Станчић – Уча“

План рада Тима за стручно усавршавање и професионални развој за школску 2022/23. годину ОШ „Милан Станчић – Уча“, Кумане

Професионални развој је сложен процес који подразумева стално развијање компетенција наставника, васпитача и стручног сарадника ради квалитетнијег обављања посла и унапређивања развоја деце и ученика и нивоа постигнућа ученика.

Стручно усавршавање представља стални, плански и систематизовани и програмирани процес којим се обезбеђује: стицање нових и што савременијих педагошких, психолошких методичких и дидактичких знања и усавршавање тих знања до нивоа њихове примене у раду са ученицима и родитељима ученика, стално праћење нових достигнућа у струци, продубљивање и развој стеченог знања из области педагогије, психологије и методике у функцији остваривање наставних садржаја, полазећи од узраста детета и ученика, њихових психолошких карактеристика, могућности и потреба, увођење нових знања у образовни и васпитни рад са ученицима.

Задаци Тима за стручно усавршавање:

- јачање компетенција наставника
- унапређивање образовно-васпитног рада
- остваривање циљева и стандарда постигнућа ученика

Потребе и приоритете стручног усавршавања установа планира на основу исказаних личних планова професионалног развоја наставника, васпитача и стручних сарадника, резултата самовредновања и вредновања квалитета рада установе, извештаја о остварености стандарда постигнућа, задовољства ученика и родитеља, односно старатеља деце и ученика и других показатеља квалитета образовно-васпитног рада.

Лични план професионалног развоја наставника и стручних сарадника сачињава се на основу самопроцене нивоа развијености свих компетенција за професију наставника, васпитача и стручног сарадника (у даљем тексту: компетенције).

Стално стручно усавршавање остварује се активностима које:

1. Предузима установа у оквиру својих развојних активности, и то: .

- извођењем угледних часова, односно активности са дискусијом и анализом;
- излагањем на састанцима стручних органа и тела које се односи на савладан програм стручног усавршавања или други облик стручног усавршавања ван установе, приказ књиге, приручника, дидактичког материјала, стручног чланка, различите врсте истраживања,
- студијско путовање и стручну посету и др. са обавезном дискусијом и анализом;
- остваривањем:
- истраживања пројекта образовно-васпитног карактера у установи;
- програма од националног значаја у установи;
- програма огледа, модел центар;
- облика стручног усавршавања који је припремљен и остварен у установи у складу са потребама запослених;

2. Спроведе се по одобреним програмима обука и стручних скупова

Чланови тима: Софија Цветинов-стручни сарадник-педагог Татјана Шутка- стручни сарадник - педагог			Наташа Јерковић – стручни сарадник-библиотекар, координатор тима		
ЗАДАЦИ	АКТИВНОСТИ	НОСИОЦИ АКТИВНОСТИ	ВРЕМЕНСКА ДИНАМИКА	КРИТЕРИЈУМ УСПЕХА	ИНСТРУМЕНТ И ПРАЋЕЊА
1. Састанак Тима за СУ и анализа рада у овој области у току школске године	Упознавање Тима са стручним усавршавањем учитеља, наставника и стручних сарадника у претходне школске године	Координатор Тима	СЕПТЕМБАР		Табеларни приказ анализе стручног усавршавања ван установе
2. Расподела задужења међу члановима Тима и договор о раду Тима за СУ 3. Израда годишњег плана рада Тима за стручно усавршавање	Избор записничара и расподела задужења	Јерковић Наташа Софија Цветинов, Татјана Шутка	СЕПТЕМБАР	Извршена расподела задужења и направљен договор о динамици састајања Тима Израђен годишњи Акциони план рада Тима за стручно усавршавање	Записник са састанка Тима за СУ Акциони план рада Тима за СУ
4. Анализа потреба стручних већа за стручним усавршавањем 5. Израда Годишњег плана стручног	Прикупљање података од стручних већа и израда годишњег плана СУ на нивоу школе	Чланови Тима	СЕПТЕМБАР	Прикупљени подаци о избору семинара које стручна већа желе да похађају у	Записник са састанака Тима за СУ Акциони план за стручно усавршавање

усавршавања учитеља, наставника и стручних сарадника ван установе за шк.2020/21.год.				шк.2021/22.год. Израђен годишњи план стручног усавршавања наше школе изван установе	учитеља, наставника и стручних сарадника ван установе за шк.2020/21.го д.
6. Упознавање свих школских органа са документом о вредновању сталног стручног усавршавања у установи	Упознавање Тима за СУ и директора школе са документом о вредновању сталног стручног усавршавања у установи, који је усвојен као јединствен за све школе у оквиру ШУ Зрењанин Упознавање Наставничког већа са Документом	Тим за СУ Директор школе Секретар школе	СЕПТЕМБАР-ОКТОБАР	Са Документом о вредновању стручног усавршавања унутар установе упознат Тим за СУ, директор школе, Наставничко веће	Записник са састанка Тима за СУ Записник са седнице Наставничког већа
7. Израда личних планова стручног усавршавања	Усмеравање, помоћ у изради и прикупљање личних планова професионалног развоја	Тим за СУ	СЕПТЕМБАР-ОКТОБАР	Сви учитељи, наставници и стручни сарадници имају план стручног усавршавања у установи и ван установе за шк.2021/22.год.	Електронска база и документација у папиру
8. Рад на заказивању, организацији и реализацији семинара	Позивање аутора семинара и договор око организације и реализације семинара	Тим за СУ Директор школе	У ТОКУ ШКОЛСКЕ ГОДИНЕ	Заказани семинари	Извештај са одржаних семинара Уверења
9. Евиденција о стручном усавршавању	Учитељи, наставници и стручни сарадници достављају Тиму за СУ доказе: фотографије, извештаје, сертификате, уверења, потврде...о стручном усавршавању.	Тим за СУ	У ТОКУ ШКОЛСКЕ ГОДИНЕ	Постоји евиденција о стручном усавршавању у електронском облику и у папиру	Електронска база и папирна документација фотографије
10.Формирање и ажурирање већ постојеће електронске базе и папирне документације о СУ	За све учитеље, наставнике и стручне сараднике постоји документација која се допуњава и евалуира	Тим за СУ Учитељи Наставници Стручни сарадници	КОНТИНУИРАНО	Постоји електронска база података о стручном усавршавању као и папирна документација, налази се код Координатора	Увид у електронску базу и портфолије (фасцикле са документацијом)

				Тима за СУ	
11. Стално стручно усавршавање у функцији побољшања образовних постигнућа и практичне примене новостечених знања	Анализа стручног усавршавања са аспекта примене стечених компетенција и у функцији побољшања образовних постигнућа ученика	Стручна већа Тим за образовне стандарде и постигнућа Тим за СУ	ДЕЦЕМБАР И ЈУН	Стално стручно усавршавање је у функцији побољшања образовних постигнућа ученика	Извештај стручних већа Записник са седница већа Извештај о раду школе Евалуација акционог плана за образовне стандарде и постигнућа Извештај о остварености циљева и активности у школском развојном плану
12. Стално стручно усавршавање у функцији вредновања и самовредновања рада школе	Анализа стручног усавршавања у функцији вредновања и самовредновања рада школе	Тим за стручно усавршавање	ЈУН	Стално стручно усавршавање је у функцији вредновања и самовредновања рада школе	Извештај Тима за вредновање и самовредновање рада школе Анализа додата у извештај о реализацији школског развојног плана
13. Евалуација планираног стручног усавршавања у установи и ван установе у текућој школској години	Тим за СУ врши евалуацију и подноси извештај о остварености плана СУ Учитељи, наставници и стручни сарадници подносе извештај о остварености личног плана стручног усавршавања	Тим за стручно усавршавање Наставничко веће	ЈУН-АВГУСТ	Извршена евалуација плана стручног усавршавања	Извештај о реализованим активностима које су планиране у годишњем плану стручног усавршавања на нивоу установе као и у личним плановима стручног усавршавања.

СТРУЧНИ АКТИВ ЗА РАЗВОЈНО ПЛАНИРАЊЕ

<p>Бојана Виоглавин, учитељ Ивана Бериф, наставница енглеског Дејана Милошев, наставница српског језика Татјана Шутка, педагог Станислава Гвожђарев, наставница биологије Наташа Јерковић, библиотекар</p>	<p>Бојана Виоглавин</p>
<p>Циљеви рада: Планирање и праћење имплементације развојних активности школе у сврху унапређења рада установе</p> <p>Задаци:</p> <ul style="list-style-type: none"> • конкретизација развојних циљева за текућу школску годину <p>праћење реализације планираних активности и остварених резултата</p>	
<p>Подручје рада</p>	<p>ПЛАНИРАНЕ АКТИВНОСТИ – начин, време, сарадници</p>
<p>Планирање и програмирање рада</p>	<p>План рада Стручног актива за развојно планирање усвојен је као саставни део Годишњег плана рада школе за школску 2022/2023 годину.</p> <p>Стручни актив за развојно планирање планира, конкретизује и прати примену развојних мера из подручја рада школе прописаних <i>Законом о основном образовању и васпитању</i>.</p>
<p>Организовање и управљање активностима</p>	<p>Радам Стручног актива руководи председник.</p> <p>Председник Стручног актива планира и сазива редовне састанке, који се одржавају квартално; број планираних састанака: 4.</p> <p>Предмет рада на састанцима је утврђивање задатака из делокруга рада Актива, подела задужења, извештавање о извршеним задацима и анализа резултата, као и разматрање функционисања Актива.</p> <p>Чланови Актива реализују непосредне задатке прикупљањем и анализом података у сврху праћења реализације развојних мера.</p> <p>Чланови Тима комуницирају непосредно и електронском преписком.</p> <p>Тим делује у пуном саставу или преко представника, зависно од задатка или договорене поделе задужења.</p> <p>Чланови Стручног актива за развојно планирање су и чланови Тима за обезбеђење квалитета и развој установе.</p>
<p>Непосредне активности</p>	<p>Стручни актив за развојно планирање континуирано током школске године, у сарадњи са Тимом за самовредновање, другим тимовима и органима, прикупља и анализира податке о годишњој реализацији и резултатима:</p> <ul style="list-style-type: none"> - развојних циљева; - мера и планова садржаних у Развојном плану, и то: <ul style="list-style-type: none"> - мера унапређивања образовно-васпитног рада на основу анализе резултата ученика на завршном испиту; - мера за унапређивање доступности одговарајућих облика подршке и квалитета образовања за ученике којима је потребна додатна подршка; - мера превенције насиља; - мера превенције осипања ученика; - плана припреме за завршни испит; - плана укључивања школе у развојне пројекте; - плана стручног усавршавања; - мера за увођење иновативних метода наставе, учења и

	<p>оцењивања;</p> <ul style="list-style-type: none"> - плана професионалног напредовања и стицања звања; - плана укључивања родитеља/старатеља у рад школе; - плана сарадње и умрежавања школе са другим установама; - других мера за достизање циљева образовања и васпитања. <p>Актив врши континуирано информисање и промовисање принципа развојног планирања као механизма обезбеђења квалитета.</p>
Сарадња	<p>Стручни актив за развојно планирање сарађује са:</p> <p>Тимом за самовредновање,</p> <p>Тимом за стручно усавршавање и</p> <p>Тимом за инклузивно образовање, са другим тимовима и органима и појединцима-носиоцима реализације развојних активности, као и са директором школе.</p>
Стручноусавршавање	<p>Ради успешне имплементације активности из новог развојног плана, Стручни актив за развојно планирање спровешће интензивнији информативни и консултативни рад са наставницима, као и представницима других интересних група.</p>
Праћење и вредновање	<p>Поред основног предмета праћења наведеног у делу о непосредним активностима, предмет праћења и анализирања Стручног актива за развојно планирање је и функционисање Стручног актива.</p>
Евидентирање, документовање и извештавање	<p>Стручни актив за развојно планирање документује свој рад записницима са састанака, плановима и извештајима, као и материјалима коришћеним током консултација за имплементацију новог развојног плана.</p> <p>Записници са састанака налазе се у тимској фасцикли.</p> <p>Стручни актив сачињава годишњи извештај о раду Актива и годишњи извештај о реализацији развојних активности, који ће бити саставни део Годишњег извештаја о раду школе у школској 2022/2023. години. .</p>

ТИМ ЗА РАЗВОЈ МЕЂУПРЕДМЕТНИХ КОМПЕТЕНЦИЈА И ПРЕДУЗЕТНИШТВА

<p>Чланови тима:</p> <p>Наташа Воркапић, наставник историје</p> <p>Снежана Совиљ, учитељ</p> <p>Душан Кричковић, наставник ТО</p> <p>Владимир Фењчев, наставник физичког васпитања</p> <p>Снежана Марјановић</p>	<p>Председник тима:</p> <p>Снежана Марјановић</p>
-------------------------------------------------------------------------------------------------------------------------------------------------------------------------------------------------------------------------	-----------------------------------------------------------------

Циљеви:

Едукација наставника за примену међупредметних компетенција у школским активностима.

Задаци: Развити код ученика комбинацију знања, вештина и ставова који су потребни свакој особи за лично испуњење, развој и друштвено укључивање и ангажовање. Једном речју, припрема ученика за живот.

1. БРИГА ЗА ЗДРАВЉЕ
2. КОМПЕТЕНЦИЈЕ ЗА ЦЕЛОЖИВОТНО УЧЕЊЕ
3. ВЕШТИНЕ КОМУНИКАЦИЈЕ
4. РАД СА ПОДАЦИМА И ИНФОРМАЦИЈАМА
5. ДИГИТАЛНА КОМПЕТЕНЦИЈА
6. РЕШАВАЊЕ ПРОБЛЕМА
7. ВЕШТИНА САРАДЊЕ
8. ВЕШТИНА ЗА ЖИВОТ У ДЕМОКРАТСКОМ ДРУШТВА
9. ЕКОЛОШКА КОМПЕТЕНЦИЈА
10. ЕСТЕТСКА КОМПЕТЕНЦИЈА
11. ПРЕДУЗЕТНИЧКА КОМПЕТЕНЦИЈА.

Подручје рада	ПЛАНИРАНЕ АКТИВНОСТИ ЗА 2022-23. ГОДИНУ – начин, време, сарадници
Планирање и програмирање рада	Сва стручна и разредна већа, школски тимови, планирају активности помоћу којих ће се на успешан начин развијати међупредметне компетенције.
Организовање и управљање активностима	Активности се спроводе у складу са планом и програмом рада школе: Едукација наставника за развијање међупредметних компетенција код ученика. Реализација тематске наставе. Прикупљање базе припрема наставника за часкоји су примери добре праксе у развијању међупредметних компетенција (електронска база).
Непосредне активности	Млађи разреди ће у оквиру редовне наставе и слободних активности развијати међупредметне компетенције и предузетништво кроз следеће активности: На корелацији између виших и нижих разреда и између секција: Чуvari природе, Моја башта и Пројектна настава планиране су теме о здрављу. Од сакупљених и осушених биљака у нашем школском дворишту одржаће се чајанка за децу и родитеље, и дружење. Том приликом ученици ће припремити предавање о здравим стиливима живота. Од цветова осушене

	<p>лаванде ученици ће правити мирисне врећице што ће бити пропраћено и причом о значају лековитог биља за човека. Такође су планиране и редовне активности попут: учествовање у прикупљању рециклажног материјала, прављење венчића од биљака, сликање маховином. Ученици ће се кроз истраживачки рад едуковати о значају здраве животне средине и њеном утицају на здравље људи.</p> <p>Старији разреди планирају следеће активности:</p> <ul style="list-style-type: none"> - активности на часовима пројектне и тематске наставе и у сарадњи са нижим разредима на тему здравља, здраве животне средине и одрживог развоја; - развијање здравствених компетенција тј. одговорног односа према здрављу преко тема које ће бити заступљене на часовима одељењског старешине и на редовним часовима предметне наставе кроз иновирани начина рада; - активности у оквиру Дечије недеље и Ученичког парламента; - акције сакупљања материјала за рециклажу; - учешће у спортским и хуманитарним акцијама - ангажовање на припремама приредби на нивоу школе ; - уређење ентеријера школе; - учешће у републичким конкурсима и пројектима.
Сарадња	Школски тимови, стручна већа, разредна већа, локална средина, организатори конкурса и пројекта на нивоу покрајине и републике.
Стручноусавршавање	У оквиру установе и на нивоу града организовање семинара о међупредметним компетенцијама и предузетништву.
Праћење и вредновање	Самоевалуација ученика и евалуација наставника о степену развијености свих компетенција у току школске године, спровођењем анкете.
Евидентирање, документовање и извештавање	Приложена документација о одржаних састанака квартално, извештај о раду Тимана крају школске године.

ТИМ ЗА САМОВРЕДНОВАЊЕ РАДА ШКОЛЕ

Координатори тимова за самовредновање области вредновања : Настава и учење- Софија Цветинов Подршка ученицима-Светлана Маринков Постигнућа ученика- Олгица Радин	Софија Цветинов
Циљеви и задаци рада: Праћење процеса самовредновања у школи. Стални процес праћења, анализирања, кориговања и планирања наставне праксе; Развој система самовредновања школе и културе самовредновања школе која доприноси целокупном животу и раду школе; Обука свих актера у васпитно-образовном процесу за праћење и вредновање рада и живота школе у целини; Обрада и анализа резултата спољашњег вредновања и израда извештаја.	
Подручје рада	ПЛАНИРАНЕ АКТИВНОСТИ – начин, време, сарадници
Планирање и програмирање рада	План Тима усвојен је као саставни део Годишњег плана рада школе за школску 2022/2023. годину. План рада Тима заснива се на: <ul style="list-style-type: none"> •Правилнику о самовредновању и вредновању рада школе •Развојном плану школе •Плану за унапређење квалитета рада установе на основу резултата спољашњег вредновања
Организовање и управљање активностима	Радом Тима руководи председник Тима. Планирана је реализација 4 састанка Тима. Консултације у току године и обрада података вршиће се електронски. Члан Савета родитеља, члан Ученичког парламента и директор школе укључиваће се у рад Тима по позиву на одређене састанке и у комуникацију електронским путем. У току рада користићемо анкете, упитнике и интервјуе предвиђене Правилником о самовредновању и вредновању рада школе (оригиналне или модификоване према нашим потребама), као и оне које сами направимо.
Непосредне активности	ПРВО ТРОМЕСЕЧЈЕ (септембар-октобар-новембар) <ul style="list-style-type: none"> •Израда плана и програма самовредновања и вредновања рада школе за школску 2022/2023. годину. •Упознавање колектива са Планом.и истицање програма на видном месту. •Реализација консултативних састанака координатора и представникаСтручног актив за развојно планирање, Тима за самовредновање, Тима за обезбеђивање квалитета и развоја установе и Тима за стручно усавршавање. •Припрема и израда распореда активности •Припрема и израда распореда посете часовима. •Анализа рада Тима и реализованих активности. •Израда тромесечног извештаја. ДРУГО ТРОМЕСЕЧЈЕ (децембар-јануар-фебруар) <ul style="list-style-type: none"> •Прикупљање и анализа података о самовредновању рада школе и анализа реализације циљева и задатака стручних већа који се односе на приоритетне задатке из плана самовредновања школе. •Посета часовима. •Обрада добијених резултата. •Извештавање о добијеним резултатима. •Израда упитника за родитеље, спровођење истраживања и анализа добијених резултата. •Израда тромесечног извештаја. ТРЕЋЕ ТРОМЕСЕЧЈЕ (март-април-мај) <ul style="list-style-type: none"> •Вредновање утицаја примене програма оријентисаних на исходе учења и компетенције

	<p>на развој и постигнуће ученика</p> <ul style="list-style-type: none"> •Анкета за родитеље ученика 1-8. разреда о односу према заједничким активностима наставника, ученика и родитеља (анкетирање-праћење задовољства ученика и родитеља). •Анализа резултата самовредновања рада установе. •Израда тромесечног извештаја. <p>ЧЕТВРТО ТРОМЕСЕЧЈЕ (јун-јул-август)</p> <ul style="list-style-type: none"> •Анализа добијених резултата од ученика и родитеља. •Упознавање колектива са степеном реализације задатака-снагама и слабостима области вредновања. •Израда годишњег извештаја. •Упознавање Наставничког већа, Школског одбора и Савета родитеља са извештајем Тима за самовредновање рада школе за шк. 2022/2023годину.
Сарадња	<p>Тим остварује сарадњу са:</p> <p>Стручним активом за развојно планирање, Тимом за обезбеђивање квалитета и развоја установе, Тимом за стручно усавршавање, Тимом за инклузивно образовање, Ученичким парламентом, директором, наставницима и стручним сарадницима.</p>
Стручно усавршавање	<p>Упознавање колектива, Савета родитеља и чланова Ученичког парламента са начином самовредновања и значајем самовредновања за живот и рад у школи.</p>
Праћење и вредновање	<p>Детаљни план самовредновања на нивоу установе је саставни део Годишњег програма рада школе.</p> <p>Предмет самовредновања у овој школској години је квалитет примене нових школских програма наставе и учења, као и сарадња са родитељима.</p> <p>Поред овога, Тим за самовредновање врши праћење и вредновање рада Тима.</p>
Евидентирање, документовање и извештавање	<p>Тим документује свој рад:</p> <ul style="list-style-type: none"> •Записницима са састанака •Записницима са Наставничког већа и Савета родитеља •Тромесечним извештајима •Годишњим извештајем о резултатима самовредновања.

**ТИМ ЗА САМОВРЕДНОВАЊЕ-ОБРАЗОВНА ПОСТИГНУЋА УЧЕНИКА
ПЛАН РАДА ШКОЛСКА 2022-2023.**

Чланови тима:

- 1. Смиља Торњански**
- 2. Станислава Гвожђарев**
- 3. Оливера галетин Салзбергер**
- 4. Олгица Радин-координатор**

Специфични циљ који утиче на постигнућа ученика проистиче из ШРП-а и који ће се пратити кроз све активности је:

- 1. Свестрани развој личности ученика кроз иновативне облике ваннаставних активности**
- 2. Мотивисање ученика за вишим постигнућима на завршном испиту**
- 3. Подизање квалитета припреме ученика за завршни испит**

Активности	Носиоци	Време	Напомене
-------------------	----------------	--------------	-----------------

	активности	реализације	
Анализа иницијалних тестова	Предметни наставници	Октобар 2022.	Тим врши анализу статистичких података
Утврђивање потреба за индивидуализацијом, ИОП-1, ИОП-2 (по предметима и ученицима)	Предметни наставници	Новембар 2022.	Тим врши анализу статистичких података
Утврђивање потреба за допунском и додатном наставом (по предметима и ученицима)	Предметни наставници	Новембар 2022.	Тим врши анализу статистичких података
Анкетирање родитеља о информисаности о процесу припрема и реализације завршног испита	Одељенске старешине и педагози	Децембар 2022.	Тим врши анализу статистичких података
Праћење ефеката спроведених мера индивидуализације, ИОП-1, ИОП-2, ИОП-3 и допунске наставе	Одељенске старешине	Фебруар 2023.	Тим врши анализу статистичких података
Анализа квиза за подршку ученицима у припреми завршног испита (успешност, масовност, постигнути резултати)	Предметни наставници	Март 2023.	Тим за самовредновање-образовна постигнућа ученика
Анкетирање ученика о задовољству начином припрема за завршни испит	Предметни наставници	Април 2023.	Тим врши анализу статистичких података
Анализа постигнућа на такмичењима	Предметни наставници	Мај 2023.	Тим врши анализу статистичких података
Анализа резултата завршних тестова и тестова на завршном испиту и упоредна анализа са иницијалним тестовима и пробним завршним испитом	Тим за самовредновање-образовна постигнућа ученика	Јун 2023.	Тим врши анализу статистичких података
Обогаћивање садржаја додатне наставе и промоција плана додатне наставе	Тим за самовредновање-образовна постигнућа ученика	септембар, октобар 2022.	Тим за постигнућа

ГОДИШЊИ ПЛАН ТИМА ЗА ЗАШТИТУ УЧЕНИКА ОД ДИСКРИМИНАЦИЈЕ, НАСИЉА, ЗЛОСТАВЉАЊА И ЗАНЕМАРИВАЊА

школска 2022/23. Година

<p>Чланови тима:</p> <ol style="list-style-type: none"> 1. Татјана Шутка, педагог 2. Марија Станчић, директор школе 3. Софија Цветинов, педагог 4. Небојша Ранисављевић, секретар школе 5. Душан Радишић, наставник географије 6. Бојана Виоглавин, учитељ 7. Станислава Гвожђаревић, наст. биологије 		<p>Татјана Шутка, педагог (координатор)</p>	
Време	Активности	Носиоци активности	Начин реализације
<p>Септембар, октобар</p>	<ol style="list-style-type: none"> 1. Анализа стања у школи и увид у присутност насиља 2. Подсећање ученика на правила понашања у школи и кућни ред школе 3. Подсећање родитеља на мере заштите од насиља (правилници, протокол) 4. Сарадња са Тимом за инклузивно образовање, анализа стања 5. Пружање помоћи наставницима у примени превентивних и интервентних активности 6. Сарадња са ученичким парламентом- радионице, форум театар 7. Интервентне активности (у складу са потребама) 8. Активности на платформи «Чувам те»- план рада, упознавање наставника. 	<p>Чланови тима за заштиту од насиља, ученички парламент, директор, педагог, одељењске старешине</p>	<p>Израђена анализа стања у школи, упутство за наставнике о текућим активностима, евиденција појединачних случајева насиља, записници са одржаних сасатанака, презентације, радионица, форум театар, часови одељењских старешина</p>
<p>новембар</p>	<ol style="list-style-type: none"> 1. Анализа стања у школи и увид у присутност 	<p>Чланови тима за</p>	<p>Израђена анализа стања у школи, израда</p>

децембар	<p>насиља</p> <ol style="list-style-type: none"> 2. Тема на Наставничком већу «Трговина људима» (препознавање фактора рањивости везаних за трговину људима, пружање подршке ученику и укључивање других институција у складу са процедурама прописаним Правилником о протоколу поступања у установи. 3. Социометријско испитивање ученика од другог до осмог разреда 4. Интервентне активности (у складу са потребама) 5. Праћење реализације активности на платформи «Чувам те» 6. Израда извештаја тима за прво полугодиште 	заштиту од насиља	социометријских матрица , евиденција појединачних случајева насиља, записници са одржаних сасатанака, израда извештаја, реализовано предавање за наставнике «Трговина људима»
јануар, фебруар	<ol style="list-style-type: none"> 1. Анализа стања у школи и увид у присутност насиља 2. Дан розе мајица-реализација активности 3. Предавање на тему: «Трговина људима (од првог до осмог разреда) 4. Интервентне активности (у складу са потребама) 	Чланови тима за заштиту од насиља, одељењске старешине	Израђена анализа стања у школи, , евиденција појединачних случајева насиља, осмишљавање и реализација предавања на тему «Трговина људима», активности поводом Дана розе мајица
март, април	<ol style="list-style-type: none"> 1. Анализа стања у школи и увид у присутност насиља 2. Праћење реализованих активности одељењских заједница 3. Анализа 4. Интервентне активности (у складу са потребама) 	Чланови тима за заштиту од насиља, одељењске старешине, наставник информатике	Израђена анализа стања у школи, , евиденција појединачних случајева насиља, реализовано предавање за наставнике-интернету

мај, јун	<ol style="list-style-type: none">1. Анализа извештаја одељењских старешина о раду одељењских заједница2. Анализа стања у школи и увид у присутност насиља, са посебним освртом на трговину људима3. Праћење реализације активности на платформи «Чувам те»4. Интервентне активности (у складу са потребама)5. Писање извештаја за крај школске године	Чланови тима за заштиту од насиља, одељењске старешине	Израђена анализа стања у школи, евиденција појединачних случајева насиља, писање извештаја
----------	----------------------------------------------------------------------------------------------------------------------------------------------------------------------------------------------------------------------------------------------------------------------------------------------------------------------------------------------------------------------------------------------------------	--------------------------------------------------------	--------------------------------------------------------------------------------------------

6.4 УЧЕНИЧКЕ ЕКСКУРЗИЈЕ И ИЗЛЕТИ

Екскурзија је ваннаставни облик образовно-васпитног рада. Циљ екскурзије је савлађивање дела наставног програма непосредним упознавањем садржаја наставних предмета, појава и односа у природној и друштвеној средини, упознавање културног наслеђа и привредних достигнућа која су у вези са делатношћу школе.

Општи циљ

Савлађивање и усвајање дела наставног програма непосредним упознавањем, појава и односа у природној и друштвеној средини, упознавање културног наслеђа и привредних достигнућа која су у вези са делатношћу школе, као и рекреативно-здравствени опоравак ученика.

Специфични циљ

- упознавање појава и односа у блиској природној и друштвеној средини,
- упознавање културног наслеђа ближе околине.

ЗАДАЦИ ЕКСКУРЗИЈЕ

Задачи који се остварују реализацијом програма екскурзије су:

- проучавање објеката и феномена у природи;
- уочавање узрочно-последичних односа у конкретним природним и друштвеним условима;
- развијање интересовања за природу и изграђивање еколошких навика;
- упознавање начина живота и рада људи појединих крајева;
- развијање позитивног односа према националним, културним и естетским вредностима, спортским потребама и навикама, позитивним социјалним односима;
- схватање значаја здравља и здравих стилова живота;
- подстицање на испољавање позитивних емоционалних доживљаја

Одлуком Наставничког већа ОШ „Станчић Милан Уча“, екскурзије неће бити реализоване ни планиране до даљњег.

6.5. Сарадња са родитељима

Сарадња са родитељима школе остварује се преко рада Савета родитеља, ангажовањем родитеља (појединачно или групно преко Клуба родитеља) у акцијама школе, одржавањем општих родитељских састанака, разговорима родитеља и наставника и кроз саветодавни рад педагога. Сарадња се односи на побољшање општег образовно-васпитног рада школе, на информисање о психофизичком и социјалном развоју ученика и резултатима њиховог рада и понашања.

6.6. Такмичење ученика

Спроводиће се према календару такмичења Министарства просвете РС за ученике основних школа, а у складу са склоностима и опредељењем ученика и афинитетима наставника. У нашој школи, као и до сада, биће организована два општинска такмичења: из математике и у познавању саобраћаја. Спортска такмичења организују се у свим школама у општини тако да ће и ове године и наша школа бити домаћин.

7. УНАПРЕЂЕЊЕ ВАСПИТНО-ОБРАЗОВНОГ РАДА

7.1. Стручно усавршавање наставника и сарадника

Колектив школе „Станчић Милан –Уча“ (уважавајући Правилник о сталном стручном усавршавању, личне потребе и потребе времена у коме живимо – наше школе, пре свега,) сачинио је ПЛАН СТРУЧНОГ УСАВРШАВАЊА НА НИВОУ ШКОЛЕ. Он обухвата све личне планове стручног усавршавања радника уз претходну самоевалуацију компетенција за професију наставника.

Стручно педагошко усавршавање, наставника, стручних сарадника и директора школе реализоваће се кроз следеће облике:

- Учешће на семинарима, конференцијама, саборима у организацији Министарства просвете спорта и општинских актива
- Спровођењем праћењем угледних часова на тему очувања здравља.

7.2. Програм модернизације васпитно-образовног процеса

ПЛАН АКТИВНОСТИ ШКОЛСКОГ ПЛАНА РАЗВОЈА ЗА ШКОЛСКУ 2022/2023. ГОДИНУ													
ПРОЈЕКТНА АКТИВНОСТ	НОСИОЦИ АКТИВНОСТИ	МЕСЕЦ И ГОДИНА РЕАЛИЗАЦИЈЕ У ТРАЈАЊУ ОД СЕПТЕМБРА 2022.ДО АВГУСТА 2023.											
		IX	X	XI	XII	I	II	III	IV	V	VI		
Одабир наставних јединица и техника за примену самоучења	Предметни наставници	IX	X	XI	XII	I	II	III	IV	V	VI		
Одабир наставних јединица које ће ученици самостално презентовати	Предметни наставници	IX	X	XI	XII	I	II	III	IV	V	VI		
Упознавање са додатном литературом и изворима за самоучење	Предметни наставници	IX	X	XI	XII	I	II	III	IV	V	VI		
Самоевалуација путем анкете	Одељењске старешине									V			
Семинар за наставнике	Директор школе		X										
Израда распореда за одржавање угледних часова	Педагошки колегијум	IX											
Похађање одабраних семинара по личном плану усавршавања	Наставно особље и стручни сарадници	IX	X	XI	XII	I	II	III	IV	V	VI	VII	VIII
Израда личних планова усавршавања	Наставно особље и стручни сарадници	IX											
Израда наставних планова и програма	Наставно особље	IX	X	XI	XII	I	II	III	IV	V	VI		
Израда планова тимова и стручних актива	Стручни активи	IX											
Израда плана самовредновања	Тимови за самовредновање	IX											
Размена планова и програма на стручним активима (и мера за унапређење)	Наставно особље и педагог			XI		I			IV		VI		
Самовредновање путем анкета-свих седам области	Тимови за самовредновање	IX	X	XI	XII	I				V	VI		
Реализација угледних часова	Стручни активи	IX	X	XI	XII	I	II	III	IV	V	VI		
Избор родитеља у Савет родитеља	Родитељи, одељењске старешине	IX											
Вођење евиденције о присуству родитеља родитељским састанцима	ОС, Тим за самовредновање Подршка ученицима			XI		I			IV		VI		
Вођење евиденције о присутности на индивидуалним разговорима	Одељењске старешине Педагог школе	IX	X	XI	XII	I	II	III	IV	V	VI		

1.	Анализе успеха и дисциплине ученика			+		+			+		+		+
2.	анализе постигнућа на такмичењима школе							+	+				
3.	анализе уписа у средње школе											+	
4.	праћење стручног усавршавања наставника	+	+	+	+	+	+	+	+	+	+		+
5.	Праћење планирања наставе	+	+	+	+	+	+	+	+	+	+		
6.	учешће у истраживањима која организују стручна удружења												
7.	учешће у раду Тима за самовредновање рада школе	+	+	+	+	+	+	+	+	+	+		+
8.	Учешће у прикупљању података и изради осталих извештаја	+	+	+	+	+	+	+	+	+	+	+	+

VI	РАД У СТРУЧНИМ ОРГАНИМА (2 сата недељно)	IX	X	XI	XII	I	II	III	IV	V	VI	VII	VIII
1.	обавештавање о резултатима обављених анализа или истраживања уз предлагање одговарајућих мера	+	+	+	+	+	+	+	+	+	+		+
2.	Решавање актуелних образовно-васпитних проблема	+	+	+	+	+	+	+	+	+	+		+
3.	Учешће у раду одељењских и стручних већа	+	+	+	+	+	+	+	+	+	+		+
4.	учешће у раду Стручног актива за развојно планирање		+	+	+	+	+	+	+	+	+		+
5.	учешће у раду Стручног актива за развој школског програма		+	+	+	+	+	+	+		+		
6.	учешће у раду Тима за самовредновање рада школе		+	+	+	+	+	+	+	+	+		+
7.	учешће у раду Тима за заштиту деце од насиља, злостављања и занемаривања		+	+	+	+	+	+	+	+	+		+
8.	Учешће у раду Стручног тима за инклузивно образовање		+	+	+	+	+	+	+	+	+		+
9.	учешће у раду комисија за полагање испита за лиценцу												
10.	учешће у раду Школске уписне комисије							+	+	+	+	+	

VII	САРАДЊА СА СТРУЧНИМИ ИНСТИТУЦИЈАМА, ДРУШТВЕНОМ СРЕДИНОМ И СТРУЧНОУ САВРШАВАЊЕ (1 сат недељно):	IX	X	XI	XII	I	II	III	IV	V	VI	VII	VIII
1.	сарадње са образовним, здравственим социјалним установама које доприносе остваривању образовно-васпитних циљева (Дом здравља, Регионални центар за таленте, Црвени крст, Центар за социјални рад...)	+	+	+	+	+	+	+	+	+	+		+
2.	Популарисање стручне литературе и подстицање стручног савршавања, посебно код наставника приправника	+	+	+	+	+	+	+	+	+	+		+
3.	сопствено стручно савршавање (праћење стручне литературе и периодике, учешће на стручним семинарима и скуповима)	+	+	+	+	+	+	+	+	+	+		+
4.	Учешће у раду Актива стручних сарадника основних школа Зрењанин и Нови Бечеј	+	+	+	+	+	+	+	+	+	+		+
VIII	ВОЂЕЊЕ ДОКУМЕНТАЦИЈЕ (1 сат недељно)	IX	X	XI	XII	I	II	III	IV	V	VI	VII	VIII
1.	Од документације о свом раду педагог води: месечне планове рада, дневник рада, досијеа о раду са ученицима и родитељима, као и документацију о извршеним истраживањима и извештајима	+	+	+	+	+	+	+	+	+	+	+	+

Сарадници у реализацији су: одељењске старешине, предметни наставници, стручни сарадници, секретар и директор школе.

Татјана Шутка, педагог, и, Софија Цветинов педагог.

8.2.ПЛАН РАДА СТРУЧНОГ САРАДНИКА -ДЕФЕКТОЛОГА

САДРЖАЈ РАДА	ПРЕДВИЂЕНО ВРЕМЕ РЕАЛИЗАЦИЈЕ
1.ПЛАНИРАЊЕ , РЕАЛИЗАЦИЈА И ЕВАЛУАЦИЈА ГОДИШЊЕГ ПЛАНА РАДА	
1.1. Израда годишњег плана и програма	VII – IX
1.2. Израда плана и програма за рад са децом са посебним васпитно – образовним потребама	IX – VI
1.3. Педагошка опсервација	IX – VI
1.4. План рада са ученицима са посебним васпитно-образовним потребама	IX - VI
План рада са учитељима и стручним сарадницима	IX – VI
1.5. Припреме за остваривање непосредног рада са ученицима	IX – VI
1.6. Припреме за дневни – образовно – рехабилитациони рад са ученицима с посебним образовно –васпитним потребама	IX – VI
1.7. Учешће у раду стручног тима школе-припремни послови за учешће у обележавању важних датума, школских пројеката, договори о планирању дневног рада	VIII – VI
1.8. Израда индивидуалног дидактичког материјала	IX – VI
1.10.Планирање и организација стручног усавшавања	IX – VI
1.11.Планирање набавке стручне, дефектолошке , литературе	IX – VI
1.12Израда ИОП-а ;утврђивање броја ученика који похађају наставу по прилагођеном програму, броја ученика укључених у педагошку опсервацију, и оних који ће бити укључени у дефектолошко – логопедске вежбе	IX – VI
1.13. Припрема и израда дефектолошке документације досијеи ученика, тестови за испитивање психофизичких способности ученика, дневник рада	IX – VIII
2.НЕПОСРЕДНИ РАД СА УЧЕНИЦИМА СА ПОСЕБНИМ ОБРАЗОВНО-ВАСПИТНИМ ПОТРЕБАМА	
2.1. Реализација задатака из програма опсервације ученика са посебним васпитно –образовним потребама	IX – VIII
2.2. Реализација задатака предвиђених за рад са ученицима наприлагођеном програму рада	IX - IX
2.3. Праћење извођења наставног процеса по разредима, праћење рада ученика с посебним образовно –васпитним потребама, помоћ учитељима у непосредном раду са ученицима	IX – VI

2.4. Саветодавни рад са наставницима, ученицима и њиховим родитељима	IX – VI
2.5. Дијагностичка обрада ученика током наставне године и пре уписа у први разред)	VIII – VI
Реедукација психомоторике	IX – VII
2.6. Учешће у здравственој заштити ученика	IX – VI
3. РАД СА РОДИТЕЉИМА УЧЕНИКА	
а. Упознавање родитеља с психофизичким стањем ученика на основу увида у документацију прикупљену у току рада са учеником	IX – VI
б. Упознавање родитеља с реализацијом прилагођеног програма, дефектолошко – логопедских вежби и програмом педагошке опсервације	IX – VI
в. Оспособљавање и поучавање родитеља за примерен рад са учеником код куће	IX – VI
г. Учешће родитеља на логопедско – дефектолошким вежбама	IX – VI
2. ОСТАЛИ ПОСЛОВИ	
2.1. Израда плана стручног усавршавања	IX – VIII
2.2. Пручавање стручне литературе	IX – VIII
2.3. Учешће у седницама одељењских већа 2.4. Сарадња са стручњацима 2.5. Учешће у раду друштва дефектолога 2.6. Текући послови 2.7. Учешће на родитељским састанцима – према потреби – у договору с учитељима 2.8. Анализа реализације програмских послова дефектолога- логопеда	IX – VIII
<p>Дефектолог, Тамара Антић, 100% укупног радног времена ради у нашој школи.</p> <p>Радно време дефектолога је : свакодневно по пет часова, средом у смени са вишим разредима, у складу са ванредном ситуацијом дужина трајања часа је 30 минута, према распореду звоњења.</p>	

8.3.ПЛАН РАДА СТРУЧНОГ САРАДНИКА ЛОГОПЕДА

ПЛАН РАДА ЛОГОПЕДА У ПОДРШЦИ					
разред	задачи	време реализације	Методе и облици рада	реализатори	сарадници
1.—8.	Процена ученика	Током наставне године	Логопедска батерија тестова	логопед	Стручни сардници
1.—8.	Израда индивидуалних програма за рад са ученицима	Током наставне године	Анализа дијагностичких налаза	логопед	Стручни сардници
1.—8.	Индивидуална настава	Током наставне године	Логопедски метод, листе за праћење напреловање ученика	логопед	Стручни сардници
	Учешће у раду тимова и стручних органа школе	Током наставне године		логопед	Стручни сардници
	Сарадња са наст.колективом	Током наставне године	По потреби	логопед	Стручни сардници
	Сарадња са родитељима	Од јануара	По договору	логопед	Стручни сардници
	Помоћ у изради ИОП1, ИОП2, ИВОП	Током наставне године	По потреби	логопед	Стручни сардници
Логопед , Тамара Деак,					

8.4. ПРОГРАМ РАДА ШКОЛСКЕ БИБЛИОТЕКЕ ЗА ШКОЛСКУ 2022/23. ГОДИНУ

У школској библиотеци прикупља се, обрађује и ученицима, наставницима и стручним сарадницима даје на коришћење библиотечко – информациона грађа (књиге, серијске публикације и др.) и извори.(Закон о основном образовању и васпитању(Службени гласник РС, бр.55/2013).

Програм рада школског библиотекара саставни је део школског програма. Од 2012. године школски библиотекари свој програм рада доносе на основу Правилника о програму свих облика рада стручних сарадника („ Службени гласник РС- Просветни гласник „ 5/2012) који дефинише девет области рада библиотекара:

- 1.Планирање и програмирање образовно – васпитног рада
- 2.Праћење и вредновање образовно – васпитног рада
- 3.Рад са наставницима
- 4.Рад са ученицима
- 5.Рад са родитељима, одн.старатељима
- 6.Рад са директором, стручним сарадницима, педагошким асистентом и пратиоцем ученика.
- 7.Рад у стручним органима и тимовима
- 8.Сарадња са надлежним установама, организацијама, удружењима и јединицом локалне самоуправе
- 9.Вођење документације, припрема за рад и стручно усавршавање

ЦИЉ И ЗАДАЦИ:

Циљ:

- Промовисање читања и подстицање самосталности ученика у учењу
- Развијање информационе писмености (медијске и информатичке) ученика и наставника
- Остваривање сарадње и заједничко планирање активности наставника, школског библиотекара и локалне заједнице
- Обезбеђивање електронских извора и приступа ка њима
- Пружање услуга за унапређење свих облика и подручја рада образовно-васпитног процеса

Задаци:

Школски библиотекар, реализовањем задатака и послова из области образовања и васпитања, као и библиотечко-информацијских и просветно-културних активности, доприноси унапређивању свих облика и подручја рада, тако што учествује у пословима планирања, програмирања, организовања, унапређивања и праћења рада школе, односно целокупног образовног процеса, као члан школских тимова има задатке:

- развијање и неговање навике читања и коришћења библиотеке код ученика и наставника,
- развијање и промовисање правилне употребе свих облика извора информација,

- стварање услова за интердисциплинарни приступ настави и електронском учењу,
- мотивисање за учење и подстицање на оспособљавању за самостално учење и образовање током целог живота,
- сарадња са наставницима, ученицима и њиховим родитељима,
- праћење и подстицање развоја ученика у индивидуалним способностима и њиховим склоностима ка интелектуалном, емоционално - социјалном и сваком другом професионалном развоју,
- пружање помоћи обдареним ученицима при налажењу и избору одговарајуће литературе, а посебно ученицима који имају тешкоће у учењу и раду, али и оним ученицима који живе у тежим социјалним приликама, сарађујући са њиховим родитељима и релевантним институцијама,
- стварање услова за што непосреднији и једноставнији приступ библиотечком фонду и расположивим изворима информација и развијање индивидуалне стваралачке способности и креативности код ученика,
- обезбеђивање приступа програмима који раде на развијању информационе писмености, како би се корисници оспособили за проналажење, анализирање података који су им потребни.

I ПЛАНИРАЊЕ И ПРОГРАМИРАЊЕ ОБРАЗОВНО - ВАСПИТНОГ РАДА

Подручје рада	Време	Носилац	Сарадници
Израђивање годишњег, месечних и оперативних планова рада	VIII	библиотекар	
Планирање рада са ученицима и наставницима	VIII-IX	библиотекар	чланови стручних већа
Планирање набавке литературе и периодичних публикација за ученике, наставнике и сараднике	Током целе године	библиотекар	директор, библиотекар, наставно особље

II ПРАЋЕЊЕ И ВРЕДНОВАЊЕ ОБРАЗОВНО-ВАСПИТНОГ РАДА

Подручје рада	Време	Носилац
Учешће у изради Годишњег плана рада и самовредновања рада установе	IX-VI	директор, стручни сарадници, наставници
Одабир и припремање литературе и друге грађе за различите образовно-васпитне активности (теоријска и практична настава, допунски и додатни рад, ваннаставне активности ученика и др.),	IX-VI	библиотекар, наставници и стручни сарадници
Коришћење сазнања и достигнућа савремене науке, научно проверене методе и резултата сопственог истраживачког рада,	IX-VI	библиотекар
Побољшање информационе, медијске и информатичке писмености корисника развијањем критичког односа према различитим информацијама и изворима сазнања и осећаја за естетске вредности	IX-VI	директор, стручни сарадници и наставници

III РАД СА НАСТАВНИЦИМА

Подручје рада	Време	Носилац	Сарадници
Сарадња са наставницима на промоцији читања кроз све облике образовно - васпитног рада Обележавање Дана школе и Светог Саве	Током године	наставници српског језика и учитељи	библиотекар
Сарадња са наставницима у припремању ученика за самостално коришћење разних извора информација,	IX-VI	библиотекар	наставници и учитељи
Организовање наставних часова из појединих предмета у школској библиотеци	Током године	библиотекар	педагог, психолог, наставници, ученици
Сарадња са наставницима око утврђивања годишњег плана обраде лектире, и коришћења просторија школске библиотеке	IX-VI	библиотекар	педагог и психолог
Коришћење ресурса библиотеке у процесу наставе	IX-VI	библиотекар	наставници и учитељи
Систематско информисање корисника школске библиотеке о новоиздатим књигама, стручним часописима и другој грађи, о тематским изложбама у вези с појединим издањима, ауторима, акцијама и јубилејима, и усмено или писмено приказивање појединих књига и часописа.	IX-VI	библиотекар	наставници

IV РАД СА УЧЕНИЦИМА

Подручје рада	Време	Носилац	Сарадници
Пружање помоћи при избору литературе и друге грађе	IX-VI	библиотекар	наставници и учитељи
Остваривање програма образовно-васпитног рада са ученицима у школској библиотеци I разред: - <i>Упознавање ученика са школском библиотеком.</i> - <i>Учлањење ученика у библиотеку</i>	Током године	библиотекар	учитељи и наставници наставници и ученици
II разред - <i>Упознавање ученика са дечијом штампом</i>			
III разред - <i>Упознавање ученика са енциклопедијама за децу</i>			
IV разред - <i>Упућивање ученика у коришћење енциклопедија, лексикона, речника, приручника (указивање на најосновније карактеристике појмова: садржај и регистар књиге и упознавање с њиховим функцијама)</i>			
Обрада лектире по договору			
V разред: <i>Правопис српског језика</i>			
VI-VIII разреда: <i>Речници српског језика</i>			
Испитивање потреба и интересовања за књигом и другом библиотечко-медијатечком грађом	IX, II	библиотекар	наставници, учитељи, ученици
Формирање навика за самостално налажење потребних информација и развијање читалачких способности	IX-VI	библиотекар	наставници учитељи, ученици
Развијање навика за чување, заштиту и руковање књижном и некњижном грађом	IX-VI	библиотекар	наставници и учитељи, ученици
Организовање сусрета са познатим личностима, писцима и другим јавним и културним радницима	Током године	библиотекар	ученици, наставници

V РАД СА РОДИТЕЉИМА, ОДНОСНО СТАРАТЕЉИМА

Подручје рада	Време	Носилац	Сарадници
Учешће на родитељским састанцима ради давања информација о читалачким интересовањима и потребама ученика, ради развијања читалачких и других навика ученика и формирања личних и породичних библиотека,	IX-VI	наставници српског језика и учитељи	библиотекар

VI РАД СА ДИРЕКТОРОМ И СТРУЧНИМ САРАДНИЦИМА

Подручје рада	Време	Носилац	Сарадници
Сарадња са стручним већима наставника, педагогом, психологом и директором школе у вези набавке и коришћења књижне и некњижне грађе, те целокупне организације рада школске библиотеке	IX-VI	библиотекар	
Сарадња око обезбеђивања књижне и некњижне грађе за школску библиотеку коју користе ученици, наставници и стручни сарадници.	IX-VI	библиотекар	
Припремање и организовање културних активности школе (књижевне трибине, сусрети, разговори, акције прикупљања књига, конкурси, обележавање значајних јубилеја везаних за школу и просвету)	IX-VI	библиотекар	чланови библиотечке секције
Учешће у припремању прилога и изради интернет презентације школе.	IX-VI	библиотекар	чланови библиотечке секције

VII РАД У СТРУЧНИМ ОРГАНИМА И ТИМОВИМА

Подручје рада	Време	Носилац
Рад у школским тимовима на изради годишњег и развојног плана школе	IX-VI	библиотекар
Рад у стручним тимовима у циљу промовисања школе и прикупљања средстава за обнову књижног фонда	IX-VI	библиотекар

VIII САРАДЊА СА НАДЛЕЖНИМ УСТАНОВАМА, ОРГАНИЗАЦИЈАМА, УДРУЖЕЊИМА ЛОКАЛНЕ САМОУПРАВЕ

Подручје рада	Време	Носилац	Сарадници
Учествовање у планирању и реализацији културне и јавне делатности школске библиотеке	IX-VI	библиотекар	директор наставници и учитељи
Остваривање сарадње са организацијама и установама у области културе:	IX-VI	библиотекар	директор
Сарађивање са новинско-издавачим кућама : <i>Креативним центром, Лагуном...</i>	IX-VI	библиотекар	директор

IX СТРУЧНО УСАВРШАВАЊЕ

Подручје рада	Време	Носилац
---------------	-------	---------

Праћење педагошке литературе, периодике, стручних рецензија и приказа	IX-VI	библиотекар
Праћење стручне литературе и периодике из области библиотекарства.	IX-VI	библиотекар
Учествовање на седницама стручних и других органа школе:	IX-VI	библиотекар
Учествовање на семинарима и стручним саветовањима и трибинама	IX-VI	библиотекар
Сарадња са Народном библиотеком и другим институцијама	IX-VI	библиотекар

Радно време библиотеке	понедељак	уторак	среда	четвртак	петак
	7³⁰-15⁰⁰		9³⁰-15⁰⁰		

9. РАД СТРУЧНИХ ОРГАНА

9.1 ПРОГРАМ СТРУЧНИХ, РУКОВОДЕЋИХ И УПРАВНИХ ОРГАНА ШКОЛЕ

У складу са Законом о основама система образовања - васпитања у школи се формира: Педагошки колегијум, Наставничко веће, Одељенско веће, Стручни актив за развојно планирање, Тимови за самовредновање рада школе, Стручно веће за разредну наставу, Стручни актив одељенских старешина 1-4. разреда, Стручни актив одељенских старешина 5-8. разреда, Стручно веће за област математика, природне и техничке науке, Стручно веће за област српски језик, страни језик и друштвене науке, Стручно веће за област физичко васпитање и уметности и Стручно веће наставника за рад са децом са посебним потребама.

9.2 ПЕДАГОШКИ КОЛЕГИЈУМ

План и програм рада Педагошког колегијума заснован је на Закону о основама система образовања и васпитања. Педагошки колегијум чине председници стручних већа и стручних актива.

ВРЕМЕ РЕАЛИЗАЦИЈЕ	ПЛАН РАДА ПЕДАГОШКОГ КОЛЕГИЈУМА	НОСИОЦИ АКТИВНОСТИ	НАЧИН РЕАЛИЗАЦИЈЕ
СЕПТЕМБАР	<ul style="list-style-type: none">Информисање чланова Педагошког колегијума са активностима планираним Годишњим планом рада за школску 2022/2023. годину од важности за рад Педагошког колегијума	директор	Састанак, излагање, дискусија
НОВЕМБАР	<ul style="list-style-type: none">Доношење нових индивидуалних образовних планова за период новембар-децембар 2022. односно новембар 2022- март 2023. године	Веселинка Иличић у име Тима ИО	Састанак, излагање, дискусија
ДЕЦЕМБАР	<ul style="list-style-type: none">Разматрање извештаја о стручном усавршавању на нивоу школе за период септембар-новембар 2022.Текућа питања	Директорка, Наташа Јерковић у име тима	Састанак, излагање, дискусија
ЈАНУАР	<ul style="list-style-type: none">Вредновање реализованих индивидуалних образовних плановаДоношење индивидуалних образовних планова за период јануар-март односно јануар-јун 2023.Анализа педагошко-инструктивног увида и надзора у 2022/23. и предлог мера за унапређивање и усавршавање рада наставника и стручних сарадникаАнализа реализације Школског програма и Развојног плана школе	директорка чланови ПК	Састанак, излагање, дискусија

	<ul style="list-style-type: none"> ○ Анализа осигурања квалитета рада, квалитета знања и процеса самовредновања и предлог мера за унапређивање ○ Текућа питања 		
МАРТ	<ul style="list-style-type: none"> ○ Разматрање извештаја о стручном усавршавању на нивоу школе за период децембар 2022-фебруар 2023. ○ Текућа питања 		Састанак, излагање, дискусија
АПРИЛ	<ul style="list-style-type: none"> ○ Вредновање реализованих индивидуалних образовних планова ○ Доношење индивидуалних образовних планова за период април-јун 2023. 	Веселинка Иличић за Тим ИО	Састанак, излагање, дискусија
ЈУН	<ul style="list-style-type: none"> ○ Разматрање извештаја о стручном усавршавању на нивоу школе за период март-мај 2023. ○ Вредновање реализованих индивидуалних образовних планова 	Веселинка Иличић за Тим ИО	Састанак, излагање, дискусија
АВГУСТ	<ul style="list-style-type: none"> ○ Разматрање извештаја о стручном усавршавању на нивоу школе за период јун-август 2023. године ○ Анализа педагошко-инструктивног увида и надзора у 2022/2023. и предлог мера за унапређивање и усавршавање рада наставника и стручних сарадника ○ Анализа реализације Школског програма и Развојног плана школе ○ Анализа осигурања квалитета рада, квалитета знања и процеса самовредновања и предлог мера за унапређивање ○ Извештај о раду у 2022/2023. години ○ Предлози за Програм рада ПК у 2023/24. години 	директорка чланови ПК	Састанак, излагање, дискусија

9.3 Наставничко веће

Наставничко веће је највиши орган школе који сачињавају сви наставници и сарадници који изводе васпитно-образовни рад у школи. Наставничко веће ради у седницама којима руководи директор школе. Седнице наставничког већа могу припремати групе наставника, стручни активи, одељенска већа, стручни тимови у сарадњи са директором школе.

Наставничко веће ће се и ове године бавити укупном педагошком проблематиком школе. Да би ове значајне задатке Наставничко веће реализовало са успехом, неопходно је пажљиво неговати међуљудске односе међу свим члановима колектива. Основна подручја рада Наставничког већа су:

- информисање и организација рада у
- стимулација и мотивација ученика у образовно – васпитном раду
- Стручно и педагошко – психолошко усавршавање педагошког кадра
- Професионална оријентација ученика.

Поред ових планираних састанака Наставничког већа одржаваће се и састанци Наставничког већа по потреби а у циљу боље организације планираних активности, информисања, стручног усавршавања на нивоу школе и др.

ВРЕМЕ РЕАЛИЗАЦИЈЕ	САДРЖАЈИ РАДА НАСТАВНИЧКОГ ВЕЋА
СЕПТЕМБАР	Разматрање извештаја о раду школе у 2021/2022. години Извештај о раду педагога и библиотекара у школској у 2021/2022. години Извештај о раду директора школе у школској 2021/2022. години Утврђивање предлога акционог плана важећег ШРП-а Утврђивање предлога Годишњег плана рада школе за. Текућа питања
ОКТОБАР	Доношење одлуке о ослобађању ученика од наставе физичког васпитања Извештај о реализацији социјалног програма школе Извештај о успеху и владању ученика и предлог мера за унапређење Анализа реализације образовно-васпитног рада Припреме за организацију екскурзије и школе у природи Текућа питања
НОВЕМБАР	Текућа питања
ДЕЦЕМБАР	Анализа реализације процеса самовредновања до краја децембра 2022. Реализација Годишњег програма рада школе Извештај о успеху и владању ученика и предлог мера за унапређење Анализа успеха и владања на крају I полугодишта Анализа реализације образовно-васпитног рада Текућа питања
ЈАНУАР	Анализа реализације образовно-васпитног рада Доношење одлуке о набавци уџбеника и лектире за следећу школску годину Текућа питања
ФЕБРУАР-МАРТ	Анализа стручног усавршавања запослених Такмичења ученика Организација екскурзије и наставе у природи Анализа педагошко-инструктивног увида и надзора Анализа успеха и владања на крају трећег квартала Анализа реализације образовно-васпитног рада Текућа питања
АПРИЛ	Припрема за полагање квалификационог испита за упис у средњу школу Текућа питања
	Анализа успеха и владања ученика VIII разреда Доношење одлуке о награђивању ученика, додели посебних диплома, диплома „Вук Караџић“ и проглашење ученика генерације Организација припремне наставе и поправних испита за ученике VIII разреда

МАЈ	<p>Разматрање извештаја о реализацији екскурзија и наставе у природи</p> <p>Припреме за израду школских планова и програма</p> <p>Текућа питања</p>
ЈУН	<p>Анализа успеха и владања ученика I-VII разреда</p> <p>Резултати такмичења ученика</p> <p>Доношење одлуке о похвалама и наградама</p> <p>Одлука о превођењу ученика I- III разреда</p> <p>Организација припремне наставе за ученике IV-VII разреда</p> <p>Реализација образовно-васпитног рада</p> <p>Текућа питања</p>
МАЈ -ЈУЛ	<p>Израда Годишњег програма рада школе (статусни, материјални услови рада, календар рада, подела наставника на предмете, формирање комисије за израду програма екскурзија и др, програм рада руководећих и управних органа)</p> <p>Реализација ШРП-извештај</p> <p>Утврђивање приоритетних области, циљева и задатака новог ШРП</p> <p>Потребе наставника за наставним средствима</p> <p>Текућа питања</p>
АВГУСТ	<p>Резултати поправних испита, анализа успеха после поправних,</p> <p>Извештај о реализацији свих облика васпитно-образовног рада</p> <p>Извештај о резултатима полагања квалификационих испита и уписа у средњу школу</p> <p>Разматрање безбедности ученика у школи</p> <p>Организација поправних испита-формирање комисија</p> <p>Формирање комисије Наставничког већа за оцену рада наставника и стручних сарадника</p>

9.4 Разредна и одељењска већа

Одељењско веће чине наставници који изводе наставу у одређеном одељењу.

ПРОГРАМ РАДА ОДЕЉЕНСКОГ ВЕЋА САДРЖАЈИ	ВРЕМЕ РЕАЛИЗАЦИЈЕ
<ul style="list-style-type: none">○ Усвајање плана и програма одељењског већа○ Упознавање Одељењских већа са начином израде ИОП-а○ Упознавање чланова Одељењског већа петог разреда са квалитетом постигнућа према нивима стандарда из појединих предмет, способностима и социјалним приликама ученика○ Утврђивање термина израде контролних и писмених задатака у првом полугодишту○ Утврђивање плана сарадње са родитељима	Септембар
<ul style="list-style-type: none">○ Анализа успеха и дисциплине након првог квартала○ Анализа реализације наставних планова и програма након првог квартала○ Анализа реализације ИОП-а	Новембар
<ul style="list-style-type: none">○ Утврђивање оцена из предмета и владања на крају првог полугодишта○ Награде, похвале, васпитно-дисциплинске мере○ Реализација наставних планова и програма на крају првог полугодишта○ Представљање правилника о оцењивању	Јануар
<ul style="list-style-type: none">○ План школских такмичења○ Утврђивање термина израде контролних и писмених задатака у другом полугодишту○ Анализа реализације ИОП-а	Фебруар
<ul style="list-style-type: none">○ Анализа успеха и дисциплине ученика након трећег квартала○ Анализа реализације наставних планова и програма након трећег квартала	Април
<ul style="list-style-type: none">○ Утврђивање оцена из предмета и владања на крају другог полугодишта за ученике осмог разреда○ Награде, похвале, васпитно-дисциплинске мере○ Реализација наставних планова и програма на крају другог полугодишта	Јун
<ul style="list-style-type: none">○ Утврђивање оцена из предмета и владања на крају другог полугодишта за ученике од првог до седмог разреда○ Награде, похвале, васпитно-дисциплинске мере○ Реализација наставних планова и програма на крају другог полугодишта○ Анализа реализације ИОП-а	
<ul style="list-style-type: none">○ Извештај комисија након одржаних поправних испита и утврђивање општег успеха ученика	Август

9.5 Стручна већа и стручни активи

ПРОГРАМ РАДА СТРУЧНИХ ВЕЋА ЗА ОБЛАСТ ПРЕДМЕТА

Стручна већа ће се бавити следећим задацима:

Утврђују план рада, учествују у изради распореда часова редовне и осталих видова наставе;

Утврђују критеријуме за припремање наставника за непосредан васпитно-образовни рад и одговарају за свој рад Наставничком већу;

Разматрају наставне програме, уџбенике и приручнике и њихову примену; коришћење наставних средстава и могућности набавке или израде нових;

Утврђују критеријуме за оцењивање ученика;

Прате и планирају стручно усавршавање;

Разматрају избор ученика за допунску, додатну и слободне активности;

Унапређују васпитно-образовну делатност организујући угледна предавања, огледне часове и остале иновације у настави;

Врше избор уџбеника и предлажу њихово коришћење Наставничком већу и предлажу Наставничком већу поделу предмета на наставнике, као и осталих задужења.

9.3.1. Руководиоци стручних већа и актива и план рада

Координаторактива физичко-ликовно-музичко: Владимир Фењчев

Координатор друштвено-језичког актива: Дејана Милошев

Координаторприродно-математичкогактива: Душан Радишић

Координаторактива учитеља: Светлана Маринков

ПЛАН РАДА ВЕЋА			
ФИЗИЧКОГ ВАСПИТАЊА, МУЗИЧКЕ КУЛТУРЕ И			
ЛИКОВНЕ КУЛТУРЕ			
ЗА ШКОЛСКУ 2022/2023 ГОДИНУ			
ЧЛАНОВИ : 1. Владимир Фењчев – физичко и здравствено васпитање 2. Срђан Стеванов – физичко и здравствено васпитање 3. Мира Обрадовић – музичка култура 4. Селена Аврамов – ликовна култура			
ПРОГРАМСКИ ЦИЉЕВИ И ЗАДАЦИ АКТИВА -уочавање проблема у настави и њихово решавање -усклађивање дидактичког принципа -превазилажење проблема у раду са ученицима, у току часа -рад са slabим ученицима -рад са даровитим ученицима -оцењивање -усклађивање системс оцењивања -иновације у настави -размене искустава у пракси -стручно оспособљавање			
Време	План рада Већа физичког васпитања, музичке културе и ликовне културе за 2022/2023. годину	Носиоци	Начин праћења
септе мб ар	- Усвајање планарада Већа за школску 2021/2022. годину - Образовање група надарених ученика и ученика којима је потребна помоћ	Сви чланови тима педагог	Презентација

октобар	- Образовање секција - Организовање кроса - Сајам књига	Сви чланови тима	Расправа, Саветовање Извештавање
новембар	- Припрема дана школе - Недеља школског спорта - међуодељењска спортска такмичења - Семинар школски - Час у четвртој разреди - Физичко васпитање	Сви чланови тима, наставници и ученици	Извештавање
децембар	- Праћење неуспешних ученика и предузимање потребних мера - Подношење извештаја	Сви чланови тима педагог	Расправа, Презентација Извештавање
јануар	- Припрема прославе школске славе	Сви чланови тима, наставници вршњачки тим	Презентација Извештавање
фебруар	- Утврђивање корелације међу сродним садржајима програма	Чланови тима	Извештавање
март	- Остваривање сарадње при обради сродних садржаја програма	Чланови тима	Презентација Извештавање
април	- Обележавање ускршњих празника - Недеља школског спорта - међуодељењска спортска такмичења - Организовање кроса, изложби, приредби	Сви чланови тима, наставници и ученици	Презентација Извештавање
мај	- Семинар школски	Сви чланови тима педагог	Презентација
јун	- Анкетирање ученика о интересовањима и потребама и њихово усклађивање са ресурсима школе - Јавна похвала и додела поклона успешним ученицима - Анализа успешности остваривања планираних задатака - Годишњи извештај	Чланови тима	Презентација Извештавање
током године	- Учешће на општинским такмичењима у складу са календаром такмичења - Учешће на понуђеним конкурсима - Учешће на изабраним семинарима - Организовање општинског првенства у одбојци	Сви чланови тима	Презентација Извештавање

ПЛАН РАДА ДРУШТВЕНО-ЈЕЗИЧКОГ АКТИВА 2022/2023.

ЧЛАНОВИ:

Ивана Берић

Јелена Галетин

Милош Галетин

Дејана Милошев

Наташа Воркапић

Исидора Мартинов

Координатор актива: Дејана Милошев

ПРОГРАМСКИ ЦИЉЕВИ И ЗАДАЦИ

- Корелација између наставних предмета друштвено-језичког смера
- Унапређивање наставног процеса
- Праћење рада и постигнућа ученика
- Уочавање проблема у настави и њихово решавање
- Рад са ученицима обухваћеним инклузијом
- Рад са ученицима који постижу лошији успех
- Рад са талентованим ученицима
- Размене искустава чланова актива

Стручно усавршавање

време	план рада	носиоци
Септембар	<ul style="list-style-type: none"> - Избор новог координатора, израда и усвајање плана рада актива за 2022/2023. - План реализације писмених и контролних задатака за школску 2022/2023. - Формирање секција - Планирање рада са ученицима на додатној настави - Захтев за набавку наставних средстава - Израда иницијалних тестова - Израда планова за презентације и угледне часове - Планирање и одржавање угледних/огледних часова на тему Здравље 	сви чланови актива, педагог,
Октобар	<ul style="list-style-type: none"> - Координација наставе сродних предмета - Израда ИОП-а за надарене ученике и за децу са тешкоћама у учењу - Планирање угледних часова - Почетак припремне наставе за завршни испит - Одабир ученика за припрему за такмичење и почетак припреме за такмичење из енглеског језика, немачког језика и српског језика - Активности везане за Дечју недељу - Посета сајму књига - Анализа иницијалних тестова 	сви чланови актива, педагог, Ђачки парламент, клуб родитеља
Новембар	<ul style="list-style-type: none"> - Планирање школских такмичења према календару - Рад на организацији прославе Дана школе 	сви чланови актива, наставници, ученици, Ђачки парламент

<i>Децембар</i>	<ul style="list-style-type: none"> - Праћење рада мање успешних ученика и предузимање одговарајућих мера, планирање одржавања часова допунске наставе за време зимског распуста - Реализација прославе Дана школе - План прославе Светог Саве 	сви чланови актива, предметни наставници, чланови тима за културне и јавне делатности,, Бачки парламент
<i>Јануар</i>	<ul style="list-style-type: none"> - Обележавање дана Светог Саве 	сви чланови актива, чланови тима за прославу дана Светог Саве, Бачки парламент
<i>Фебруар</i>	<ul style="list-style-type: none"> - Активности поводом Дана заљубљених - Припреме за школска такмичења и одржавање истих - Извештај са школских такмичења 	сви чланови актива, ученици, Бачки парламент
<i>март</i>	<ul style="list-style-type: none"> - Учешће ученика и наставника на општинским такмичењима 	сви чланови актива, педагог, ученици
<i>април</i>	<ul style="list-style-type: none"> - Пробни завршни испит - Учешће ученика на окружним такмичењима - Одржавање часова упознавања ученика 4. разреда са предметном наставом 	сви чланови актива, ученици, тим за културне и јавне делатности, библиотекар
<i>мај</i>	<ul style="list-style-type: none"> - Рад на организацији завршне свечаности ученика осмих разреда - Припремна настава за завршни испит - Присуство семинару планираном по ШРП-у 	сви чланови актива, предметни наставници, ученици, Тим за организацију завршне свечаности ученика 8. разреда, Клуб родитеља
<i>јун</i>	<ul style="list-style-type: none"> - Анализа успеха ученика на крају школске године - Анализа успешности остварења планираних садржаја - Израда годишњег извештаја рада актива 	сви чланови актива, Директор, Педагог

ПЛАН ВЕЋА ПРИРОДНО-МАТЕМАТИЧКОГ СМЕРА

ЗА ШКОЛСКУ 2022-2023. ГОДИНУ

ЧЛАНОВИ :1.РАДИШИЋ ДУШАН- географија
 2. РАДИН ОЛГИЦА-математика
 4.КРИЧКОВИЋ ДУШАН-ТИО,информатика
 5. БРАНИСЛАВАМАЛИ - физика,математика
 6.ГВОЖЂАРЕВ СТАНИСЛАВА -биологија
 7.РАДИШИЋ ЉУБИША-хемија
 8.ИВАНА БЕРИЋ-информатика и рачунарство

ПРОГРАМСКИ ЦИЉЕВИ И ЗАДАЦИ АКТИВА

-уочавање проблема у настави и њихово решавање

-усклађивање дидактичког принципа

-превазилажење проблема у раду са ученицима у току часа

-рад са slabим ученицима

-рад са даровитим ученицима

-оцењивање -усклађивање система оцењивања -иновације у настави

-размене искустава у пракси

-стручно оспособљавање

-инклузија у настави

МЕСЕЦ	План активности	НОСИОЦИ
Септембар	<ul style="list-style-type: none"> - Анализа успеха из протекле године - Увид у планове наставника овог актива - Потребе наставника - Јавни увид у активности - Корелација у активу и корелација са другим активима - Стручно оспособљавање – укључивање у стручни семинар - Предлози организације и усклађивања допунске, додатне , припремне наставе и секција - Посета Старом храсту у Куману, Сланом Копову, Арачи и Музеју Главашева кућа. 	<p align="center">Сви чланови тима Педагог</p> <p align="center">Чланови других актива</p> <p align="center">Акредитовани предавачи</p>
Октобар	<ul style="list-style-type: none"> - Организација додатне и допунске наставе по потреби 	Предметни наставници
Новембар	<ul style="list-style-type: none"> - Извођење угледних часова (и током године - Доношење плана иновација у настави током текуће школске године 	Преметни наставници Педагог
Децембар	<ul style="list-style-type: none"> - Праћење неуспешних ученика и предузимање потребних мера - Сарадња међу стручним већима при одабиру ученика у циљу квалитетније припреме ученика за такмичења 	Чланови тима Педагог

Јануар	- Извођење часова допунске и додатне наставе - Анализа успеха ученика на крају I полугодишта	Чланови тима Педагог
Фебруар	- Анализа ефеката стручног усавршавања наставника - Организовање школских такмичења	Чланови тима
Март	- Учешће наставника и ученика на општинском такмичењу	Наставници Ученици
Април	- Анализа резултата са такмичења - Организација тематских активности - Дан заштите природе	Чланови тима
Мај	- Хуманитарна акција (прикупљање средстава за помоћ матурантима) - Анализа резултата из стручних предмета - Спровођење такмичења „Покажи шта знаш“.	Наставници Педагог
Јун	- Завршно тестирање – анализа - Анализа успешности планираних задатака - Годишњи извештај	Чланови тима

10.1. План рада директора

РЕДНИ БРОЈ	САДРЖАЈ РАДА	ВРЕМЕ РЕАЛИЗАЦИЈЕ	САРАДНИЦИ У РЕАЛИЗАЦИЈИ
I	<p>КОНЦЕПЦИЈСКО- ПРОГРАМСКИ ЗАДАЦИ И АКТИВНОСТИ</p> <ol style="list-style-type: none"> 1. Учествовање у изради Годишњег плана рада школе 2. Помоћ наставницима у изради Школског програма, Развојног плана, програма рада стручних органа и др. 3. Подела предмета на наставнике и додела одељенског старешинства 	<p>VI</p> <p>VI</p> <p>VI, VIII</p>	<p>ПЕДАГОГ</p> <p>ШКОЛСКИ НАДЗОРНИЦИ</p>
II	<p>ОРГАНИЗАЦИОНО-МАТЕРИЈАЛНИ ПОСЛОВИ</p> <ol style="list-style-type: none"> 1. Формирање стручних тимова 2. Израда распореда часова 3. Израда распореда учионица 4. Израда распореда дежурства наставника 5. Израда корективног распореда часова 6. Организација активности предвиђених Годишњим планом рада школе 7. Решења о задужењима у оквиру 40-часовне радне недеље 8. Решење о пуном и непуном радном времену 9. Планира, сазива и руководи седницама Педагошког колегијума 10. Планира, сазива и руководи седницама Наставничког већа 11. Увид и усмеравање рада стручних сарадника 12. Увид, усмеравање и усклађивање рада стручних органа 13. Увид и усмеравање рада секретара, шефа рачуноводства и административног радника 14. Увид и усмеравање рада помоћно-техничких радника школе 15. Решавање кадровских питања 16. Стварање материјалних услова за рад школе 	<p>III</p> <p>VIII</p> <p>VIII</p> <p>VI, VIII Током школске године</p> <p>VI, VIII</p> <p>VIII - VI</p> <p>VIII - VI</p> <p>VIII - VI</p> <p>VIII - VI</p> <p>Током године</p> <p>V, VII Током године</p>	<p>ПЕДАГОГ</p> <p>ТИМ ЗА САМОВРЕДНОВАЊЕ</p> <p>ПЕДАГОГ</p> <p>СЕКРЕТАР ШКОЛЕ</p> <p>КОНКУРСНА КОМИСИЈА СЕКРЕТАР ШКОЛЕ</p>
III	<p>ПЕДАГОШКО – ИНСТРУКТИВНИ РАД, САВЕТОДАВНИ РАД ДИРЕКТОРА</p> <ol style="list-style-type: none"> 1. Брига о благовременом обавештавању запослених, стручних органа и органа управљања о свим питањима од интереса за рад установе и ових органа 2. Иницирање активности на пољу стручног усавршавања запослених 	<p>Током године</p>	<p>ОДЕЉЕНСКЕ СТАРЕШИНЕ</p> <p>УЧИТЕЉИ</p> <p>ПЕДАГОГ</p> <p>ТИМ ЗА САМОВРЕДНОВА</p>

			ЊЕ
IV	АНАЛИТИЧКО-СТУДИЈСКИ РАД <ol style="list-style-type: none"> 1. Организација педагошко-инструктивног увида и надзора 2. Реализација педагошко-инструктивног увида и надзора-посета часовима и индивидуални разговори са наставницима 3. Увид у вођење педагошке документације 4. Увид у рад секција и других слободних активности 5. Увид у реализацију додатне и допунске наставе 6. Увид у реализацију припреме за полагање квалификационог испита, припреме за такмичење 7. Израда извештаја о раду школе 	Током године	ПЕДАГОГ ТИМ ЗА САМОВРЕДНОВАЊЕ
V	АКТИВНОСТИ У СТРУЧНИМ ОРГАНИМА ШКОЛЕ <ol style="list-style-type: none"> 1. Планира, сазива и руководи седницама 2. Учествује у раду Школског одбора 3. Учествује у раду Савета родитеља 	Током године	ПЕДАГОГ ТИМ ЗА РАЗВОЈНО ПЛАНИРАЊЕ
VI	КУЛТУРНЕ И ЈАВНЕ ДЕЛАТНОСТИ <ol style="list-style-type: none"> 1. Учешће - према програму рада школе 	Током године	ТИМ ЗА РАЗВОЈНО ПЛАНИРАЊЕ ПЕДАГОГ
VII	ЕВАЛУАЦИЈА РАДА <ol style="list-style-type: none"> 1. Праћење и процењивање услова рада 2. Праћење и процењивање организације рада 3. Праћење и вредновање васпитно-образовног процеса, успеха и дисциплине 4. Праћење и процењивање стручног усавршавања наставника 5. Евалуација рада запослених 6. Евалуација реализације Развојног плана и Годишњег програма рада школе 7. Увид у рад школске кухиње 8. Израда извештаја о раду директора 9. Израда образаца за евалуацију рада 	Током године Током године Новембар, јануар, април јун, август Током године Током године август	ТИМ ЗА САМОВРЕДНОВАЊЕ ТИМ ЗА РАЗВОЈНО ПЛАНИРАЊЕ

VIII	ФИНАНСИЈСКО ПОСЛОВАЊЕ 1. Израда предлога финансијског плана за припрему буџета Републике 2. Израда финансијског плана школе 3. Праћење материјално-финансијског пословања школе 4. Доношење одлуке о расписивању поступка јавне набавке 5. Израда ценус обрасца 6. Израда пројеката за обезбеђење финансијских средстава 7. Учешће на конкурсима за обезбеђење финансијских средстава 8. Обезбеђивање донатора	Јун Јун Током године Током године Јун Септембар Током године Током године Током године	ТИМ ЗА РАЗВОЈНО ПЛАНИРАЊЕ РАЧУНОВОЂА
	ОСТАЛИ ПОСЛОВИ 1. Сарадња са ученицима 2. Сарадња са родитељима 3. Општи родитељски састанци 4. Успостављање сарадње са Центром за социјални рад, културним и образовни институцијама 5. Сарадња са Школском управом МПС РС, ПС за образовање и културу, општином, МЗ, МУП-ом , Медицином рада, Домом здравља, радним организацијама 6. Предузимање мера ради извршавања налога просветног инспектора и просветног саветника као и у случају недоличног понашања запосленог и неизвршавања радних обавеза 7. Учешће у раду општинског актива директора школе 8. Стручно усавршавање директора 9. Издавање јавних исправа 10. Маркетвиншко представљање школе	Током године Током године Јун, по потреби Током године Током године Током године Током године Према плану Током године Током године	ТИМ ЗА РАЗВОЈНО ПЛАНИРАЊЕ ОДЕЉЕНСКЕ СТАРЕШИНЕ УЧИТЕЉИ

11. РАД ОРГАНА УПРАВЉАЊА ШКОЛОМ

11.1. Школски одбор

Председник Школског одбора: Светлана Маринков, учитељ		
Садржај	Време реализације	Носиоци посла
Анализа рада Школског одбора у протеклој школској години Избор председника и конституисање одбора Доношење одлука о расписивању конкурса Формирање Комисије за избор нових чланова Доношење програма рада за наредну школску годину Разматрање и усвајање Извештаја о раду Школе у протеклој години Разматрање и усвајање Годишњег програма рада школе за претходну школску годину Праћење кадровске проблематике школе, расписивање конкурса за избор наставника и давање мишљења за њихов избор Анализа извршених припрема за почетак рада Анализа извршених радова у току распуста и године, издавање школског простора; инвестиционо и текуће одржавање	IX	Председник
Одлучивање о правима, обавезама и одговорности запослених радника Разматрање и предузимање мера за побољшање услова рада у школи и остваривање васпитно-образовне функције Разматрање питања наставе у природи, излета, екскурзија Одлучивање о коришћењу средстава за инвестиције и инвестиционо одржавање	II	Директор
Разматрање извештаја о материјално-финансијском пословању школе Анализа успеха и дисциплине на крају класификационих периода Анализа завршног рачуна за протеклу годину и сагледавање материјалног пословања школе	II-IV	Директор
Анализа остваривања Годишњег програма рада школе Увид у материјално стање школе и могућности извођења радова у току распуста	VI	Директор Рачунололагач
Доношење општих и појединачних аката у складу са законом	VI	Директор Рачунололагач
Сви садржаји рада Школског одбора биће допуњавани према потреби	VI	Директор Председник
	Током годин	Председник

12 ПЛАН РАДА АДМИНИСТРАТИВНЕ, ФИНАНСИЈСКЕ, ТЕХНИЧКЕ И ДРУГЕ СЛУЖБЕ

12.1. ПЛАН И ПРОГРАМ РАДА СЕКРЕТАРА ШКОЛЕ

ГРУПЕ ПОСЛОВА	АКТИВНОСТ СЕКРЕТАРА ШКОЛЕ	НОСИОЦ	САРАДНИК У РАДУ	ВРЕМЕ РЕАЛИЗАЦИЈЕ
Праћење законских прописа	Припрема седница органа управљања	Директор школе	СЕКРЕТАР	Према плану
	Усклађивање општих аката са важећим законским прописима	СЕКРЕТАР		Током године
	вођење записника, сређивање записника Школског одбора и Савета родитеља и рад на спровођењу одлука	Школски одбор Савет родитеља Директор школе СЕКРЕТАР	СЕКРЕТАР	Према плану
	давање стручног мишљења у примени закона и општих аката везаних за рад школе	СЕКРЕТАР	ДИРЕКТОР ШКОЛЕ ШКОЛСКИ ОДБОР ПЕДАГОГ ШКОЛЕ	Током године
	Персонални послови: - спровођење конкурса - издавање решења из радног односа - пријаве радника - одјаве радника - евиденција о присутности	Директор школе Школски одбор СЕКРЕТАР	СЕКРЕТАР	по потреби
Организација рада помоћно – техничке службе	Праћење реализације послова и задатака помоћно – техничке службе, ради постизања елементарног законом прописаног хигијенско – здравственог нивоа , квалитетнијег одвијања рада у школи а у циљу остваривања и васпитне улоге свих запослених у школи	СЕКРЕТАР		Током године
Заступање школе	Сарадња са службама, фондовима,	Директор школе	СЕКРЕТАР	по потреби
	Јавне набавке	Комисија за јавне набавке	СЕКРЕТАР -као претседник комисије	по потреби
	Набавка опреме, инвентара, наставних средстава, канцеларијских средстава, хигијенских средстава...	Директор школе	СЕКРЕТАР	Према плану
Учествовање у раду тимова и	Активности везане за рад Тима за безбедност и заштиту од насиља као и раду дисциплинске комисије у вези	Секретар школе са осталим члановима		Када настане нека ситуација

дисциплинске комисије	васп.дисциплинске одговорности ученика			везана за ту проблемат ику Одн.по потреби
Администра тивно дактилограф ски послови и рад са странкама	Израда општих аката, статистичких извештаја, елабората, споразума, уговора, упитника и вођење одговарајуће документације	СЕКРЕТАР		по потреби
	Пријем поште, разврставање ,евидентирање и прослеђивање	СЕКРЕТАР		Током године
	Отпремање и евидентирање послате поште	СЕКРЕТАР		Током године
	Издавање потврда, уверења ученицима	СЕКРЕТАР		по потреби
	Упис и испис ученика , превођење у другу школу	СЕКРЕТАР		по потреби
	Издавање дупликата сведочанстава	СЕКРЕТАР		по потреби
	Овера здравствених књижица у току године	СЕКРЕТАР		Током године

**Као секретар школе запослен је, и ради на100% радног времена, дипломирани правник –
Небојша Ранисављев**

13. ПОСЕБНИ ПРОГРАМ ВАСПИТНО-ОБРАЗОВНОГ РАДА

13.1. ПРОГРАМ ПРОФЕСИОНАЛНЕ ОРИЈЕНТАЦИЈЕ И ИНФОРМИСАЊА УЧЕНИКА

ПЛАН РАДА ТИМА ЗА ПРОФЕСИОНАЛНУ ОРИЈЕНТАЦИЈУ УЧЕНИКА 7. И 8. РАЗРЕДА ЗА ШКОЛСКУ 2022/2023.		
КООРДИНАТОР ТИМА ЗА ПРОФЕСИОНАЛНУ ОРИЈЕНТАЦИЈУ	ЧЛАНОВИ ТИМА:	
Анђелија Филипов--ос8 ₁	Душан Кричковић -ос8 ₂ Јелена Галетин ос 7 ₁ Владимир Фењчев ос 7 ₂ Софија Цветинов педагог Татјана Шутка педагог	
АКТИВНОСТ	НОСИОЦИ	ВРЕМЕНСКИ ОКВИР
Договор о раду 2022/2023. школској години, израда плана активности ПО тима	Чланови ПО тима /координатор Душан Кричковић	ФЕБРУАР 2022.
Одржавање састанка са свим наставницима који учествују у реализацији програма и пружање помоћи у реализацији радионица	ПО тим Душан Кричковић, одељенске старешине 7. и 8. разреда, наставници грађанског, ликовног, српског, информатике, педагог	Март 2022.
Организација родитељских састанака и разговор са разредним старешинама након њеног извођења	разредне старешине 8. разреда, педагог	Април 2022.
Реализације радионица, а међу ученицима 8. Разреда састанак и разговор о средњим школама, установама које би посетили, стучњацима са којима би се сусрели на реалним сусретима	Одељењске старешине, вршњачки тим, тим ПО, наставници који учествују у реализацији пројекта	Април 2022.
Прикупљање информација са бироа за запошљавање, преглед сајтова који доносе податке о средњим школама, сарадња са родитељима који желе да учествују у реалним сусретима	ПО тим, одељенске старешине,	Април, мај 2022.
Реални сусрети – посете школама, фирмама (посете сајмовима запошљавања, сајму науке)	Одељењске старешине, ПО тим, родитељи	Мај 2022.
Евалуација и извештаји за школске органе	Тим ПО, ученици, родитељи	након завршетка пројекта
<i>Током године</i>	<i>-Презентација средњих школа у нашој школи Формирање радних навика, позитивног става према учењу и појмова о раду код ученика свих</i>	<i>Тим за ПО</i>

	разреда	
Током године	<ul style="list-style-type: none"> - Праћење психофизичког развоја ученика свих разреда (здравствено стање, постигнућа ученика, емоционални и социјални развој) - Презентација занимања од стране ђачких родитеља на добровољној бази. - Упућивање ученика на Дане отворених врата појединих школа и сајтове за побољшање информисаности 	одељењске старејшине, ППС, родитељи, предметни наставници
Током године	<ul style="list-style-type: none"> - Одељењске старејшине свих разреда у оквиру Плана рада одељењске заједнице спроводиће активности на тему професионалне оријентације ученика (за ученике 7. и 8. разреда се реализује утврђен програм у облику радионица једном месечно) - Предметни наставници у оквиру свог наставног предмета две наставне јединице посветиће професионалном интересовању ученика 	Тим за ПО, ППС, одељењске старејшине Предметни наставници



ПЛАН РЕАЛИЗАЦИЈЕ ПРОГРАМА РАДИОНИЦА ЗА ПРОФЕСИОНАЛНУ

ОРИЈЕНТАЦИЈУ ЗА УЧЕНИКЕ 7.И 8. РАЗРЕДА

ДИНАМИКА	САДРЖАЈ		НОСИОЦИ АКТИВНОСТИ
Јануар	7.раз.	Представљање програма за 7.раз.	Тимза ПО, одељењске старешине 7.раз.
	8.раз.	Представљање програма за 8.раз.	Тимза ПО, одељењске старешине 8.раз.
Фебруар	7.раз.	Професионална оријентација и кључне компетенције	Тимза ПО, одељењске старешине 7.раз.
	8.раз.	Професионална оријентација и кључне компетенције	Тимза ПО, одељењске старешине 8.раз.
	7.раз.	У свету интересовања	Тимза ПО, одељењске старешине 7.раз.
	8.раз.	У свету интересовања	Тимза ПО, одељењске старешине 8.раз.
Март	7.раз.	У свету вештина и способности	Тимза ПО, одељењске старешине 7.раз.
	8.раз.	У свету врлина и вредности	Тимза ПО, одељењске старешине 8.раз.
	7.раз.	У свету вредности	Тимза ПО, одељењске старешине 7.раз.
	8.раз.	Самоспознаја / Реално сагледавање способности и особина личности	Тимза ПО, одељењске старешине 8.раз.
Април	7.раз.	Самоспознаја / Аутопортрет	Тимза ПО, одељењске старешине 7.раз.
	8.раз.	Моја очекивања	Тимза ПО, одељењске старешине 8.раз.
Тимза ПО			

13.2 ПРОГРАМ ПРЕВЕНЦИЈЕ НАСИЉА И УПОТРЕБЕ СРЕДСТАВА ЗАВ. И НАРКОТИКА У ШКОЛИ

Одвијаће се и путем реализације плана и програма здравственог васпитања, превенциједискриминације и насиља у школи, као и плана рада ОС, Ђачког парламента. За реализацију плана рада Ђачког парламента координатор је Станислава Гвожђарев

О Б Л А С Т	ЗАДАЦИ	АКТИВНОСТИ	МЕТОДЕ ОБЛИЦИ И СРЕДСТВА	НОСИОЦИ АКТИВНОСТ И
Н А С Т А В	Мотивисати ученике за учење	Организовати одређене облике наставног рада са различитим применама стваралачког учења уз коришћење наставних средстава, толерантну комуникацију и разумевање	ХЕУРИСТИЧКА ПРОБЛЕМСКА УПОТРЕБА АКТИВНИХ МЕТОДА	ПРЕДМЕТНИ НАСТАВНИЦИ у току целе школске године
В А	Оспособљавање за нове облике учења путем решавања проблема	»учење учења «	ИНСТРУКТИВНИ РАД ПРЕДАВАЊЕ	ПРЕДМЕТНИ НАСТАВНИЦИ ОДЕЉЕНСКЕ СТАРЕШИНЕ ПЕДАГОГ у току целе школске године

	<p>Оцену учинити подстицајним средством, објективним оцењивањем</p>	<p>Рад на акционом истраживању</p>	<p>ИСТРАЖИВАЊЕ</p>	<p>ПЕДАГОГ</p>
	<p>Праћење и рад на сузбијању изостанака, с нагласком на проблеме ромске деце</p>	<p>Систематско праћење, посебно деце која су показала склоност ка нередовном похађању, разговори са родитељима, помоћ у превазилажењу</p>	<p>ПРАЋЕЊЕ ИНДИВИДУАЛНИ РАД САРАДЊА СА СТРУЧНИМ ИНСТИТУЦИЈАМА</p>	<p>ОДЕЉЕНСКЕ СТАРЕШИНЕ ПЕДАГОГ ДИРЕКТОР</p>
<p>ВАННАСТАВНИ РАД</p>	<p>Креирати ситуације у којима ће се деца дати шанса да се одлуче за неку од расположивих алтернатива, уз изражавање својих идеја и жеља</p>	<p>Омогућити слободан избор слободне активности, напуштање и поновни избор. У организацији рада поштовати интересовања ученика Додатни рад богатити истраживачким радом Напустити круте организационе форме еада/садржаја, облик, трајање рада</p>	<p>АНКЕТИРАЊЕ ПРАЋЕЊЕ РЕАЛИЗАЦИЈЕ</p>	<p>РУКОВОДИОЦ И СЛОБОДНИХ АКТИВНОСТИ ДИРЕКТОР</p>
	<p>Каналисање и супституција</p>	<p>Стално стварати ситуације у којима ће се ученици афирмисати, доживљавати успех, побољшавајући сопствену слику о себи</p>	<p>ТАКМИЧЕЊА КВИЗОВИ МАСКЕНБАЛИ ИСТРАЖИВАЊЕ СЛИКЕ О СЕБИ</p>	<p>РУКОВОДИОЦ И СЛОБОДНИХ АКТИВНОСТИ ПЕДАГОГ</p>
<p>ОДЕЉЕНС</p>	<p>Стварати простор за искреност, отвореност, самосвест у животима деце која одрастају</p>	<p>Отворени разговори »Нисам у шкрипцу али желим да кажем...« «Колико нас одрасли</p>	<p>ОТВОРЕНА ГОВОРНИЦА РАСПРАВА САМОПРОЦЕЊИВАЊЕ</p>	<p>ОДЕЉЕНСКЕ СТАРЕШИНЕ</p>

		разумеју, « »Ко сам ја?»		ПЕДАГОГ
	Информисати децу о идеалима и вредностима живота, и стварању услова за уношење тих вредности	Моје вредности живота, Здрав живот је мој избор «Буквар дечјих права»- рад на остваривању	ИГРОЛИКЕ АКТИВНОСТИ	ОДЕЉЕНСКЕ СТАРЕШИНЕ
	Усвајање знања о облицима понашања и забрани коришћења као и о штетном утицају ПАС	<i>Неме срећних наркомана</i> <i>Дрога и насиље</i>	ОТВОРЕНА ГОВОРНИЦА	ОДЕЉЕНСКЕ СТАРЕШИНЕ
	Формирати механизме одбрамбеног понашања	Гушиш ме- пусти ме да живим	РАДИОНИЦА	ПЕДАГОГ
ОДЕЉЕНСКЕ ЗАЈЕДНИЦЕ	Стављати ученике у активан однос према проблемима агресије, наркоманије, деликвенције	Стварност која ме окружује, Ружна страна младости ТВ-критика	РАЗГОВОРИ ДЕБАТА	ОДЕЉЕНСКЕ СТАРЕШИНЕ
	Развијати комуникативне способности, вештине ненасилне комуникације и конструктивног решавања сукоба	ПРОГРАМ: Ненасилна комуникација «Конфликти – шта са њима» Уредници смо листа	ИГРАОНИЦЕ	ПЕДАГОГ
	Социометријски статус ученика	Где су ромска деца	социометрија	ПЕДАГОГ ОДЕЉЕНСКЕ

				СТАРЕШИНЕ
	Информисати ученике о психоактивним супстанцама и њиховом утицају	Серија предавања по плану ОЗ	РАЗГОВОР ПРЕДАВАЊЕ	ОДЕЉЕНСКЕ СТАРЕШИНЕ
<p><i>1. Доношење и придржавање правилника о правима и обавезама ученика</i></p> <p><i>2. Доношење Кућног реда</i></p> <p><i>3. Увођење система квалитетног дежурства</i></p> <p><i>4. Успостављање сардње са институцијама које се баве овом проблематиком</i></p>				

13.3. ПРОГРАМ ЗАШТИТЕ ДЕЦЕ И УЧЕНИКА ОД ДИСКРИМИНАЦИЈЕ,

ЗЛОСТАВЉАЊА И ЗАНЕМАРИВАЊА

У ОБРАЗОВНО –ВАСПИТНИМ УСТАНОВАМА

Насиље се дефинише као сваки облик један пут учињеног или поновљеног вербалног понашања које има за последицу стварно или потенцијално угрожавање здравља, развоја и достојанства деце/ученика.

ЦИЉЕВИ ПРОГРАМА:

- Подизање нивоа свести и повећање осетљивости свих укључених у живот и рад школе за препознавање насиља, злостављања и занемаривања;
- Дефинисање поступака и процедура за заштиту од насиља и реаговања у ситуацијама насиља;
- Информисање свих укључених у рад школе о процедурама и поступцима за заштиту од насиља;
- Спровођење поступака реаговања у ситуацијама насиља;
- Стварање и неговање климе прихватања, толеранције и уважавања.

СПЕЦИФИЧНИ ЦИЉЕВИ:

- Ангажовање постојећих ресурса Школе за ставрање безбедног и поодстицајног окружења;
- Укључивање различитих учесника образовно-васпитног процеса у превенцију и заштиту деце кроз наставне и ваннаставне активности;
- Обезбеђивање превентивне и заштитне улоге школског спорта и спортских активности ученика.

ЗАДАЦИ:

- Формирати Тим за заштиту ученика од насиља;
- Направити анализу стања безбедоносне цитуације у школи-процена стања;
- Планирати превентивне активности (у оквиру наставних и ваннаставних активности) уз активно учешће ученика и родитеља у планирању и реализацији превентивних активности;
- Јасно дефинисати процедуре у ситуацијама насиља;
- Организовати и промовисати активности школе у циљу заштите ученика од насиља, учествовање у пројектима и сл.
- Развијати сарадњу са установама и институцијама које се баве децом и породицом;
- Информисати ученике и родитеље о садржајима важним за безбедност и активностима образовно-васпитне установе на плану превенције;
- Извештавати Наставничко веће и Школски одбор о реализацији Програма заштите;
- Промовисати примере добре праксе у реализацији превентивних активности и сузбијању насиља

ЕВИДЕНЦИЈА И ДОКУМЕНТАЦИЈА

Запослени у школи – одељенски старешина, стручна служба, директор – у обавези су да воде евиденцију о појавама насиља. Документацију о случајевима насиља достављају Тиму за заштиту ученика од насиља, који ту документацију чува и периодично анализира учесталост, појавне облике и последице насилних понашања, како би се пратило стање безбедности у школи.

13.4.ПРОГРАМ ПРИМЕНЕ КОНВЕНЦИЈЕ О ПРАВИМА ДЕТЕТА

ЗАДАЦИ	НАЧИН РЕАЛИЗАЦИЈЕ	РЕАЛИЗАТОР	ВРЕМЕ
Омогућити ученицима слободу да да изражавају своје мишљење на друштвено прихватљив начин	Креативним изражавањем израдити паное о правима деце по плану ОЗ	ОС и ОЗ	Једном месечно

Информисати ученике о правима деце	<p>Мала граматика дечјих права - радионице:</p> <p>„Жеље, потребе и приоритети“</p> <p>„Право на своје мишљење“</p> <p>„Право на информисање“</p> <p>„Приватност“</p> <p>„Слобода удруживања“</p> <p>„Право на право“</p> <p>„Заштита од насиља“</p> <p>„Образовање“</p> <p>„Родитеље“</p> <p>„Игру и дружење“</p>	<p>ОЗ-V– VIII</p> <p>ОЗ-VIII</p> <p>ОЗ-VII</p> <p>ОЗ-VI</p> <p>ОЗ-V</p> <p>ОЗ-IV</p> <p>ОЗ-III</p> <p>ОЗ-II</p> <p>ОЗ-I</p>	<p>СЕПТЕМБАР</p> <p>ОКТОБАР</p> <p>НОВЕМБАР</p> <p>ДЕЦЕМБАР</p> <p>ЈАНУАР</p> <p>ФЕБРУАР</p> <p>МАРТ</p> <p>АПРИЛ</p> <p>МАЈ</p>
Следи крила птице и слети на...	Упознавање деце са чл. 33.	I– VIII разред	по плану ОЗ
Утврдити која се права не поштују у нашој средини	<p>анкета</p> <p>извештај</p> <p>публиковање</p>	<p>Литерарна секција, новинарска,</p> <p>Ученички парламент,</p> <p>Клуб добре воље и Клуб родитеља</p>	<p>Прво полугодиште</p> <p>НОВЕМБАР</p>
Организујмо дечји лоби	<p>Акције :</p> <p><input type="checkbox"/> Хоћемо ново школско двориште,</p> <p><input type="checkbox"/> Поново у биоскопу!</p>	<p>Литерарна секција, новинарска,</p> <p>Ученички парламент,</p> <p>Клуб родитеља</p>	Током године
АКЦИЈЕ	БУДИ И ТИ ДРУГ-УЏБЕНИК ЗА ДРУГА	ЂАЧКИ ПАРЛАМЕНТ	СЕПТЕМБАР

Напомена: Овај програм биће реализован у оквиру реализације ШРП –а и тима за реализацију „Дечје недеље

13. 5. ПЛАН РАДА ТИМА ЗА ПОПУЛАРИСАЊЕ И СПРОВОЂЕЊЕ АКТИВНОСТИ ДЕЧЈЕ НЕДЕЉЕ У ШКОЛИ

САДРЖАЈ	ВРЕМЕ	НОСИОЦИ АКТИВНОСТИ	САРАДНИЦИ У РАДУ	НАЧИН ПРАЋЕЊА
Састанак тима и писање плана рада	VI-IX	Тим	Педагог, директор	Извештај - Педагошка документација
Прикупљање ученичких предлога за реализацију Дечје недеље	IX	Ђачки парламент и представници свих одељења	Тим	Извештај
Разматрање Програма активности Дечје недеље и израда Плана рада	IX	Наставници Ученици	Тим	Извештај Педагошка документација
Реализација Плана рада- Програма активности Дечје недеље	X	Наставници Ученици	Тим	Извештај Евидентирање Видео запис Панои
Писање извештаја- закључци и предлози за даљи рад	X	Тим	Наставници Ученици	Извештај

Активности Дечјег савеза подржане су и реализују се на више начина: активностима у оквиру дечје недеље, активностима на предлог Ђачког парламента као и путем активности иницираних од стране Клуба родитеља, проистеклог из рада и залагања ученика школе и ученика који сада самостално функционише и сарађује са школом.

ПРОГРАМ ДЕЧЈЕ НЕДЕЉЕ

13.6. ПРОГРАМ ЗАШТИТЕ ЖИВОТНЕ СРЕДИНЕ

Млади еколози:

Активност	Акција	Време	Чланови
-----------	--------	-------	---------

		реализације	
1.Избор руководства	Одабир председника	Септембар 2022.	Кординатор:Станислава Гвожђарев Чланови:Светлана Маринков, Душан Радишић
2. Разматрање и усвајање плана тима	Одабир плана за школску 2022/2023.	Септембар 2022.	Кординатор:Станислава Гвожђарев Чланови:Светлана Маринков, Душан Радишић
3.Посета споменика природе „Стари храст“	Садња храста дуж обале реке Тисе	Септембар 2022.	Кординатор:Станислава Гвожђарев Чланови:Светлана Маринков, Душан Радишић
4.Посета специјалног резервата природе „Слано копово“	радионице	Октобар 2022.	Кординатор:Станислава Гвожђарев Чланови:Светлана Маринков, Душан Радишић
5.Међународни дан пешачења	пешачење	15.10.2022.	Кординатор:Станислава Гвожђарев Чланови:Светлана Маринков, Душан Радишић
6. Светска акција „Очистимо свет“	Сакупљање рециклажног материјала	У току године	Кординатор:Станислава Гвожђарев Чланови:Светлана Маринков, Душан Радишић
7. Учествовање у акцији „Чепом до осмеха“	Сакупљање пластичних затварача	У току године	Кординатор:Станислава Гвожђарев Чланови:Светлана Маринков, Душан Радишић
8. Еко башта	пројектовање	У току године	Кординатор:Станислава Гвожђарев Чланови:Светлана Маринков, Душан Радишић
9. Светски дан енергетске ефикасности	Презентација	05.03.2023.	Кординатор:Станислава Гвожђарев Чланови:Светлана Маринков, Душан Радишић
10.Дан заштите природе	Прављење предмета од рециклажног материјала	11.04.2023.	Кординатор:Станислава Гвожђарев Чланови:Светлана Маринков, Душан Радишић
11. Европски дан паркова	Чишћење школског парка	24.05.2023.	Кординатор:Станислава Гвожђарев Чланови:Светлана Маринков, Душан Радишић

План рада секције „Чувари природе“ за школску 2022/2023. годину

Тема/активност	Број часова	Исходи
----------------	-------------	--------

1.Акција „Очистимо наше село“	4	-Илуструје примерима утицај живих бића и однос према животној средини
2.Графити од маховина	2	-Идентификује прилагођености спољашње грађе организама на услове своје животне средине -Истражује особине живих бића (кретање,исхрана...)
3.Еко башта	19	-Истражује особине живих бића (исхрана, раст,развиће,размножавање...) - Предлаже акције бриге о биљкама и животињама у непосредном окружењу, учествује у њима, сарађује са осталим учесницима
4.Инсектаријум без изгубљених живота	4	-Наводи разлике између различитих врста инсеката -Истражује особине живих бића (исхрана, раст,развиће,размножавање...)
5. Акција „Промени навике,сачувај планету“	2	-Повеже узроке нарушавања животне средине са последицама по животну средину -Прави разлику између одговорног и неодговорног односа према животној средини -Илуструје примерима деловања људи на животну средину и процењује последице таквих дејства у непосредном окружењу
6.Акција „Сат за нашу планету“	1	-Повеже узроке нарушавања животне средине са последицама по животну средину
7. Прављење компоста	У току године	-Прави разлику између одговорног и неодговорног односа према животној средини
8. Акција „Планети помажи у рециклажи“	4	- Прави разлику између одговорног и неодговорног односа према животној средини

13.7. ПРОГРАМ ЕСТЕТСКОГ ОБЛИКОВАЊА ШКОЛСКОГ ПРОСТОРА

ПРОГРАМ ЕСТЕТСКОГ ОБЛИКОВАЊА ШКОЛСКОГ ПРОСТОРА			
АКТИВНОСТ	ВРЕМЕ	НАЧИН РЕАЛИЗАЦИЈЕ	НОСИОЦИ
УРЕЂЕЊЕ УЧИОНИЦА	СЕПТЕМБАР	Скинути са зидова све непотребне детаље, обезбедити изложбене паное за сваку учионицу	Ученици ОС
	ОКТОБАР	Оплеменити простор цвећем, стварати еко кутак у свакој учионици	Директор Ученици
	МЕСЕЧНО	Реализовати разредне изложбе у складу са планом рада Ученичког парламента „Дечјег савеза и плана рада тима за естетско уређење школе	ОС ОС ученици наставник биологије наставник ликовног
УРЕЂЕЊЕ ХОДНИКА	ОКТОБАР	Оформити изложбу ученичких ликовних радова на другом спрату школе	ученици наставник ликовног ликовна секција директор школе
	ДЕЦЕМБАР		
	ЈАНУАР		
	АПРИЛ		
	ФЕБРУАР		
УРЕЂЕЊЕ ХОЛА	МЕСЕЧНО	Богађење техника ликовне секције и уређење холова	наставник биологије наставник ликовног
		дечјим радовима и цвећем	ОЗ
УРЕЂЕЊЕ КАБИНЕТА	ОКТОБАР	Осмислити изложбени промотивни пано најуспешнијих ученика школе	Директор школе ТИМ ЗА ЕСТЕТСКО УРЕЂЕЊЕ ПРОСТОРА
		<ul style="list-style-type: none"> • Уклонити са зидова све непримерене елементе, као и стара, избледела очигледна средства • -обновити их / уз помоћ ученика, директора, сарадника.../ • - заменити адекватним, примереним очигледним средствима 	Предметни наставници

УРЕЂЕЊЕ ОКОЛИНЕ	ТОКОМ ГОДИНЕ	Уређење прилаза школи Одржавање оградe Уређење спортских терена Уређење простора за одмор, игру и дружење	Директор школе служба за одржавање хигијене ОЗ Дежурни ученици ЛОКАЛНА ЗАЈЕДНИЦА
ВОЂЕЊЕ ЗАПИСА О РАДОВИМА – ЛЕТОПИС ШКОЛЕ ШКОЛСКИ САЈТ ШКОЛСКИ ЛИСТ			

Годишњи план рада креативне секције у школској 2022/2023. години ОД II ДО IV РАЗРЕДА

НАСТАВНА ТЕМА	Број часова по теми
Сарадња са старијим ђацима, секције, Чуvari природе и наставницом биологије Тема : уређење школског дворишта	4
Креативна употреба природних материјала	22
Сарадња са удружењем жена нашег села	4
Уређења дворишта – здрава животна средина	6
УКУПНО:	36
КРЕАТИВНА СЕКЦИЈА За ученике од другог до четвртог разреда	

Учитељица: Снежана Марјановић

Циљ рада секције је да се код ученика млађег школског узраста:

пробуди интересовање за креативне и лепе предмете и естетски уређено окружење.

- подстакне развој ученичке маште, креативности и оригиналности
- оспособе ученици за осмишљавање и израду лепих и креативних употребних предмета и школског простора.
- Креативна секција омогућава развој креативних склоности за уређење баштенског простора и израду предмета од рециклираног материјала.

Ученици ће током часова развијати:

- ✓ сазнање о утицају природе на здравље човека.
- ✓ љубав према изради употребних предмета,
- ✓ љубав према природи и биљкама.

Бр.	Време реализације	Садржај	Исходи
1-2	Септембар	Формирање секције, план и програм рада	-Самостално користи материјал и прибор за рад на безбедан и одговоран начин
3-4	Септембар	Посадимо луковице у сарадњи са старијим ученицима и наставником биологије Станиславом Гвожђарев	-Да кроз одабрани материјал изражава своје емоције, машту,осећања и замисли
5-6	Октобар	Правимо цветове од природних материјала	
7-8	Октобар	Макете од штапића	
9-10	Новембар	Израда макета од картона	-Упоредује и анализира простор и различите облике у њему
11-12	Новембар	Израда макета од картона	
13-14	Децембар	Новогодишња јелка	
15-16	Децембар	Новогодишњи украси	-Осмишљава и ствара креативна решења и оригиналне идеје у својим радовима
17-18	Јануар	Осликавање камења	
19-20	фебруар	Правимо украсе од канапа	
21-22	Фебруар	Предавање о шивењу – сарадња за удружењем жена нашег села	-Комуницира,поставља питања и спонтано изражава осећања и мисли
23-24	Март	Шијемо привеске - срце	
25-26	Март	Шијемо торбе	
27-28	Април	Правимо посуде за цвеће у башти	
29-30	Април	Луткице од вунице и платна	
31-32	Мај	Луткице од тексаса	
33-34	Мај	Природни материјали – израда слика	
35-36	Јун	Претворимо лименке у држаче оловака	

13.8. УЧЕЊЕ УЧЕЊА

РАЗРЕД	ТЕМА	ВРЕМЕ	НОСИОЦИ
I-IV	Моје радно место за учење	СЕПТЕМБАР	ОДЕЉЕНСКЕ СТАРЕШИНЕ
V-VIII	Умеш ли да учиш	СЕПТЕМБАР	ОДЕЉЕНСКЕ СТАРЕШИНЕ
III-VIII	Уџбеник као извор знања	СЕПТЕМБАР	РЕДОВНА НАСТАВА
I-VIII	Распоред рада и одмора и план учења	ОКТОБАР	ОДЕЉЕНСКЕ СТАРЕШИНЕ
I-III	Израда домаћих задатака	НОВЕМБАР	ОДЕЉЕНСКЕ СТАРЕШИНЕ
IV-VIII	Учење мора бити правилно	НОВЕМБАР	ОДЕЉЕНСКЕ СТАРЕШИНЕ
I-VIII	Вежбе читања и разумевање прочитаног	ТОКОМ ГОДИНЕ	ОДЕЉ.СТАРЕШИНЕ И ПРЕДМЕТНИ НАСТАВНИЦИ
IV-VIII	Брзина читања и разумевање прочитаног	НОВЕМБАР	ПЕДАГОГ
IV-VIII	Методе учења	ДЕЦЕМБАР	ОДЕЉЕНСКЕ СТАРЕШИНЕ
IV-VIII	Како се учи текст из уџбеника	ТОКОМ ГОДИНЕ	ПРЕДМЕТНА НАСТАВА
III-VIII	Писмени записи при учењу текста	ТОКОМ ГОДИНЕ	ПРЕДМЕТНА НАСТАВА
III-VIII	Коришћење различитих извора знања	ТОКОМ ГОДИНЕ	ОДЕЉЕНСКЕ СТАРЕШИНЕ,ПРЕДМЕТНА НАСТАВА
IV-VIII	Вежбе у постављању питања	ТОКОМ ГОДИНЕ	ОДЕЉЕНСКЕ СТАРЕШИНЕ,ПРЕДМЕТНА НАСТАВА
IV-VIII	Подвлачење текста (уочавање битног)	ТОКОМ ГОДИНЕ	ОДЕЉЕНСКЕ СТАРЕШИНЕ,ПРЕДМЕТНА НАСТАВА
IV-VIII	Како знамо да смо градиво научили	ФЕБРУАР	ОДЕЉЕНСКИ СТАРЕШИНА
V -VIII	Начини кориштења литературе	ФЕБРУАР	ОДЕЉЕНСКИ СТАРЕШИНА
I-VIII	Неговање разговора и дискусије	ТОКОМ ГОДИНЕ	ОДЕЉЕНСКИ СТАРЕШИНА,ПРЕДМЕТНА НАСТАВА
I-VIII	Самовредновање рада (ученик)	ТОКОМ ГОДИНЕ	ОДЕЉЕНСКИ СТАРЕШИНА,ПРЕДМЕТНА НАСТАВА

13.9. ВАСПИТНИ ПРОГРАМ ЗА РАЗВОЈ МИР И ТОЛЕРАНЦИЈУ

ВАСПИТНИ ЗАДАЦИ - ОБЛАСТ	САДРЖАЈ - АКТИВНОСТИ	РЕАЛИЗАТОР	МЕТОДЕ - ОБЛИЦИ
(ПРВИ – ТРЕЋИ РАЗРЕД)			
<p>МЕЋУСОБНА ПОВЕЗАНОСТ</p> <p>Познавање система који утичу на свакодневни живот</p> <p>Развијање вештине сарађивања</p>	<p>Упознавање правила школе</p> <p>Акција <i>Друг – другу</i></p> <p><i>Сам не могу ништа</i></p>	<p>учитељ</p> <p>учитељ</p>	<p>разговор, упознавање са правилником о унутрашњој организацији рада школе, разговор о сарадњи,</p> <p>игра <i>Цртамо заједно</i></p>
<p>СЛИКЕ ПЕРЦЕПЦИЈЕ</p> <p>Знање о својој култури и наслеђу</p> <p>Развијање способности опажања различитих језика</p> <p>Оспособљавање за уважавање отворености према ономе ко је другачији</p>	<p>Упознавање свог места становања, прикупљање специфичних предмета из краја</p> <p>Упознавање са особеностима српског језика путем аудио средстава</p> <p>Креће се од опажања своје личности, другова у одељењу, наставника, уочавање разлика</p>	<p>учитељ</p> <p>наставник ликовне културе</p> <p>учитељ педагог</p>	<p>посете, извештаји пазговори</p> <p>прављење збирки и изложби</p> <p>Српски језик</p> <p>играоница <i>Ја и други</i></p>
<p>ДРУШТВЕНА ПРАВДА</p> <p>Упознавање са правима деце</p> <p>Оспособљавање за реализацију идеја слободе</p>	<p>Путем игролике активности упознати децу са правима детета</p> <p>Представљам себе разреду</p> <p>Представљам разред школе (уочавање слободе сопствене личности и уочавање једнакости и целине</p>	<p>учитељ педагог</p> <p>учитељ</p>	<p>игролика активност</p> <p>израда паноа са дечјим исказима</p> <p>разговор, игролика активност</p> <p>синтеза појединачног у целину / сваки појединац</p>

и једнакости у разреду	колектива		израђује предмет за представљање разреду
<p>КОНФЛИКТИ</p> <p>Стицање знања о различитим типовима конфликта</p> <p>Истраживање вештина за мирољубиво решавање конфликта</p>	<p>Савладавање основног појма конфликта</p> <p>На конкретним ситуацијама дати деци условну конфликт ситуацију/везану за школу-за другарство/ и тражити решење</p>	<p>педагог</p> <p>учитељ</p> <p>педагог</p>	<p>предавање:</p> <p><i>Конфликти – шта је то?</i></p> <p>игролике активности</p> <p><i>Победићу конфликт</i></p>
<p>ПРОМЕНЕ</p> <p>Развијање сазнања о факторима који узрокују промене</p> <p>Развијање сазнања о личним способностима – креативне промене</p> <p>Развијање хипотетичког размишљања</p> <p>Развијање спремности за учествовање у активностима ширих акција</p>	<p>Утицати да деца схвате шта је то промена и шта до ње може да доведе</p> <p>Писмено и усмено <i>Шта би било кад бих имао чаробни штапић</i></p> <p><i>Шта би било кад би било</i></p> <p>Учешће у свим акцијама школе са јасно израженим циљем и личним планом</p>	<p>учитељ</p> <p>учитељ</p> <p>педагог</p> <p>педагог</p> <p>учитељ</p> <p>Дечји савез</p> <p>Црвени крст</p>	<p>дискусије, мењање једног фактора у познатој причи</p> <p>писање састава</p> <p>цртање</p> <p>игролико усмеравање активности акције солидарности</p> <p>радне акције</p>

ВАСПИТНИ ЗАДАЦИ - ОБЛАСТ	САДРЖАЈ - АКТИВНОСТИ	РЕАЛИЗАТОР	МЕТОДЕ - ОБЛИЦИ
(ЧЕТВРТИ - ШЕСТИ РАЗРЕД)			
			тематске

<p>МЕЋУСОБНА ПОВЕЗАНОСТ</p> <p>Разумевање света као система међусобне повезаности</p> <p>Оспособљавање за рад у малим групама</p> <p>Развијање поштовањапотреба свих</p>	<p><i>Кад бих био сам на свету</i></p> <p>- истицање негативности тога, закључак усмерити на неминовности међусобне повезаности</p> <p>Рад на прикупљању материјала по групама и њихово обједињавање у заједнички пано</p>	<p>наставник ликовне културе</p> <p>одељенске стар.</p> <p>одељенске стар.</p> <p>предметни наставници</p>	<p>изложбе</p> <p>дискусије</p> <p>рад у групама</p> <p>израда паноа</p>
<p>СЛИКЕ ПЕРЦЕПЦИЈЕ</p> <p>СТИЦАЊЕ ЗНАЊА О КУЛТУРАМА ДРУГИХ У СВОЈОЈ ЗАЈЕДНИЦИ</p> <p>Оспособити ученике за откривање предрасуда, стереотипа</p> <p>Оспособљавање за уважавање отворености према ономе ко је другачији</p>	<p>Прикупљање и систематизовање материјала о ромској нацији</p> <p>Предавање: <i>Предрасуде и стереотипи</i></p> <p><i>Прихватам те таквог какав јеси - играонице</i></p>	<p>одељенске старешине</p> <p>учитељ ромског језика</p> <p>наставник српског језика</p> <p>педагог</p>	<p>дискусија</p> <p>групни рад</p> <p>извештаји</p> <p>предавање</p> <p>дискусије</p> <p>играонице</p>
<p>ДРУШТВЕНА ПРАВДА</p> <p>УПОЗНАВАЊЕ СА ПРАВИМА ДЕТЕТА</p> <p>Оспособљавање за преузимање одговорности за сопствене акције</p>	<p>Конвенција о правима детета</p> <p>Кроз конкретне примере деце тражити размишљање о одговорности</p>	<p>педагог</p> <p>одељенске старешине</p>	<p>предавање, дискусија, дечји искази, цртежи</p> <p>дискусије</p>
<p>КОНФЛИКТИ</p> <p>СТИЦАЊЕ ЗНАЊА О КОНФЛИКТИМА И ЊИХОВИМ ШТЕТНИМ ПОСЛЕДИЦАМА</p> <p>Израђивање сазнања о основним вештинама за мирољубиво решавање конфликта</p>	<p>Предавање: <i>Конфликти куда нас водите?</i></p> <p>Кроз конкретне примере и ситуације и активно учествовање деце долазити до мирољубивог решења конфликта</p>	<p>педагог</p> <p>разредни старешина</p> <p>педагог</p>	<p>предавање и игролике активности</p> <p>играонице</p>
<p>ПРОМЕНЕ</p>	<p>Предавање: <i>„Принципи и правци развоја у</i></p>	<p>наставник</p>	<p>предавање</p>

Развијање сазнања о основним принципима развоја и правцима у прошлости и садашњости	<i>прошлости и садашњости“</i>	историје	дискусије
Развијање веровања у сопствене способности за креативност која води позитивним променама	На познатим историјским догађајима променити узрок или неки сегмент догађаја и тражити и оучити могућност различитих исхода	одељенске старешине	рад у групама
Развијање способности хипотетичког размишљања и уочавања варијанти њихових крајњих исхода	Учешће у разним акцијама школе појединачно да свако буде свестан свог циља у тој акцији	наставник историје	акције
Развијање спремности за учешће у активностима ширих акција		Дечји савез	анализе

ВАСПИТНИ ЗАДАЦИ - ОБЛАСТ	САДРЖАЈ - АКТИВНОСТИ	РЕАЛИЗАТОР	МЕТОДЕ – ОБЛИЦИ
(СЕДМИ - ОСМИ РАЗРЕД)			
МЕЂУСОБНА ПОВЕЗАНОСТ Развијање разумевања да је знање фактор који доприноси добрим међуљудским односима Изграђивати вештину сарађивања	Како знање може да утиче на добре међуљудске односе ? Који су облици сарађивања? Које су предности заједничког рада?	одељенске стар. одељенске стар. наставник српског језика	дискусије о конкретним школским примерима конкретни примери
СЛИКЕ ПЕРЦЕПЦИЈЕ Стицање знања о заједничким стереотипима Способности за уважавање и отвореност према ономе ко је	<i>„Стереотипи и ја“</i> <i>„Нисмо исти али смо другари“</i>	педагог	предавање и дискусије

другачији			
<p>ДРУШТВЕНА ПРАВДА</p> <p>Оспособити ученике за разумевање да личност, институције и друштвено понашање могу да буду резултат пропагирања или одбацавања друштвене правде</p> <p>Право детета</p> <p>Израђивање вештине ефикасности заштите сопствених права и права других</p>	<p>Дискусијом доћи до појма друштвене правде и неправде и кроз примере из литеаратуре</p> <p>Да ли постоје, у ком облику и зашто?</p> <p>Које право тражим и како ћу да га одбраним</p>	<p>одељенске старешине</p> <p>наставник српског језика</p> <p>педагог</p> <p>педагог</p>	<p>дискусије</p> <p>дискусија, искази и паноа</p> <p>дискусија, искази, цртежи и панои</p>
<p>КОНФЛИКТИ</p> <p>Неправда као извор конфликта</p> <p>Израђивање свести о конфликтима као извор позитивне промене</p>	<p>Извори конфликта</p> <p>Конфликти и промене</p>	<p>педагог</p> <p>педагог</p>	<p>предавање и игролике активности</p>
<p>ПРОМЕНЕ</p> <p>Стицање сазнања о факторима који узрокују промене</p> <p>Разумевање разлика између краткотрајних и дуготрајних промена, жељених и нежељених промена</p> <p>Развијање спознаје о личним могућностима креативне промене</p> <p>Развијање способности примене знања и вештина у конкретним</p>	<p>Фактори промене</p> <p>Врсте промене</p> <p>„Ја мењам свет“</p>	<p>одељенске старешине</p> <p>наставник историје</p> <p>наставник српског језика</p>	<p>предавање</p> <p>дискусије</p> <p>примери</p> <p>писање састава</p>

акцијама	Учешће у акцијама	Ученички парламент	извештаји о акцији
----------	-------------------	--------------------	--------------------

13.10. ПОДМЛАДАК ЦРВЕНОГ КРСТА

План рада тима за заштиту здравља ученика и подмладак Црвеног крста за школску 2022/2023. годину

Активност	Време реализације	Чланови тима
1.Избор руководства	Септембар 2022.	Кординатор:Станислава Гвожђарев Чланови:Владимир Фењчев,Тања Влајков
2. Разматрање и усвајање плана тима	Септембар 2022.	Кординатор:Станислава Гвожђарев Чланови:Владимир Фењчев,Тања Влајков
3.Месец здраве хране (правилна исхрана)	Октобар 2022.	Кординатор:Станислава Гвожђарев Чланови:Владимир Фењчев,Тања Влајков
4.Месец борбе против болести зависности (употреба психоактивних супстанци)	Новембар 2022.	Кординатор:Станислава Гвожђарев Чланови:Владимир Фењчев,Тања Влајков
5.Светски дан дијабетеса	14.11.2022.	Кординатор:Станислава Гвожђарев Чланови:Владимир Фењчев,Тања Влајков
6.Репродуктивно здравље и полно преносиве болести (Светски дан борбе против сиде)	6.12.2022.	Кординатор:Станислава Гвожђарев Чланови:Владимир Фењчев,Тања Влајков
7.Шта ако се повредим? Мере превенције повреда	Фебруар 2023.	Кординатор:Станислава Гвожђарев Чланови:Владимир Фењчев,Тања Влајков
8.Општинско такмичење „Шта знаш о здрављу“	Март 2023.	Кординатор:Станислава Гвожђарев Чланови:Владимир Фењчев,Тања Влајков
9.Промене у пубертету	Април 2023.	Кординатор:Станислава Гвожђарев Чланови:Владимир Фењчев,Тања Влајков
10.Здраве навике-дневни ритам,спавање и рекреација	Мај 2023.	Кординатор:Станислава Гвожђарев Чланови:Владимир Фењчев,Тања Влајков

Обезбедити угроженим ученицима за ову школску годину уџбенике и основна школска средства;

- Развити навику за чување и одржавање човекове радне и животне средине;
- Развијати навику за правилно држање тела код седења, стајања и ходања;
- Редовно бављење физичким вежбањем, као превентива од лошег држања тела и деформација у физичком развоју;
- Подстицање ученика на учешће у акцијама солидарности са угроженима у елементарним непогодама и другим несрећама;
- Формирање негативног става према коришћењу дувана, алкохола и дроге;

- Учесће у акцијама “Недеља солидарности”, “Дечја недеља”, “Друг-другу”, “Сунчана јесен живота”, “Недеља борбе против туберкулозе” и др.
- Учесће у сабирним акцијама.
- Пружање помоћи изнемоглим и старим лицима.
- Сарадња са Месном организацијом Црвеног крста.
- Сарадња са Општинском организацијом Црвеног крста.

Учлањивање ученика првог разреда у организацију подмлатка Црвеног крста.

13.11. ПЛАН РАДА ТИМА ЗА ОБЕЗБЕЂИВАЊЕ КВАЛИТЕТА И РАЗВОЈ УСТАНОВЕ

ВРЕМЕ РЕАЛИЗАЦИЈЕ	АКТИВНОСТИ	НОСИОЦИ РЕАЛИЗАЦИЈЕ
СЕПТЕМБАР	<ul style="list-style-type: none"> - Конституисање тима - Израда и усвајање Плана рада тима за 2022/2023 - Доношење приоритета за развој установе и унапређивање квалитета рада - Праћење измена школског Програма за 1 и 5 разред 	Директор, стручни сарадници и чланови тима
НОВЕМБАР	<ul style="list-style-type: none"> - Разматрање методологије самовредновања у односу на квалитет рада установе - Праћење поступака за стицање звања наставника, стручних сарадника, педагошког саветника - Реализација пројеката значајних за развој квалитета рада установе 	Директор, стручни сарадници и чланови тима
ФЕБРУАР	<ul style="list-style-type: none"> - Праћење развоја компетенција наставника, стручно усавршавање и напредовање у струци - Анализа остваривања постгнуча, циљева, стандарда и исхода у настави - Праћење резултата рада ученика - Вредновање рада наставника и осталих запослених 	Директор, стручни сарадници и чланови тима
АПРИЛ	<ul style="list-style-type: none"> - Праћење напредовања ученика у односу на очекиване резултате (пробни Завршни испит) - Анализа реализације приоритета за унапређивање квалитета наставе - Анализа реализације мера за унапређивање рада у односу на самовредновање и спољашње вредновање рада школе 	Директор, стручни сарадници и чланови тима
ЈУН	<ul style="list-style-type: none"> - Анализа остваривања постигнућа ученика на крају школске године - Реализација циљева, исхода и стандарда у настави - Вредновање рада наставника и осталих запослених 	Директор, стручни сарадници и чланови тима
АВГУСТ	<ul style="list-style-type: none"> - Анализа рада тима у протеклој школској години - Израда Плана рада тима за наредну школску годину 	Директор, стручни сарадници и чланови тима

14. ПРОГРАМ САРАДЊЕ СА ДРУШТВЕНОМ СРЕДИНОМ

Сарадња школе и родитеља ученика

Ради укључивања родитеља у живот школе школа остварује:

- Међусобно информисање родитеља и наставника
- Образовање родитеља за успешније остваривање васпитне улоге породице
- Сарадња са родитељима у реализацији задатака и делова програма рада школе
- Укључивање родитеља у обезбеђивању услова за успешнији рад школе

Ове активности Школа ће поред родитељских састанака и Савета родитеља реализовати и кроз

Клуб родитеља и рад Саветовалишта за родитеље.

Културне и друге активности школе

Школа са својим ученицима и наставницима учествоваће у следећим облицима културног и јавног деловања: јавни наступи, смотре, приредбе, изложбе, такмичења и други облици јавног наступа и деловања

Школа ће учествовати у пројектима на нивоу општине и на нивоу локалне средине.

14.1. ПРОГРАМ САРАДЊЕ СА РОДИТЕЉИМА

ПЛАН И ПРОГРАМ РАДА САВЕТА РОДИТЕЉА ШКОЛЕ

Савет родитеља школе чини по један представник родитеља сваког одељења кога бирају остали родитељи тог одељења.

ВРЕМЕ РЕАЛИЗАЦИЈЕ	САДРЖАЈ
Септембар	<ol style="list-style-type: none">1. Упознавање са надлежностима Савета родитеља и са пословником о раду Савета родитеља2. Избор руководства Савета родитеља3. Разматрање извештаја о раду школе у претходној школској години4. Предлагање мера за унапређивање образовно-васпитног рада5. Упознавање са Годишњим програмом рада школе за школску 2021/2022.– давање сагласности на програм реализације екскурзије, наставе у природи и посета; разматрање услова за рад установе (материјални услови, кадровска решења...)6. Осигурање ученика7. Упознавање са формирањем тима за ИО и тимова за ИОП8. Текућа питања
Новембар	<ol style="list-style-type: none">1. Анализа успеха и дисциплине ученика2. Извештај о реализацији социјалног програма3. Сагласност родитеља на извођење екскурзије, (пре расписивања поступка јавне набавке)4. Разматрање безбедности ученика5. Текућа питања
Фебруар	<ol style="list-style-type: none">1. Извештај о успеху владању ученика на крају првог полугодишта2. Извештај о реализацији образовно васпитног рада и предлог мера за унапређивање образовно васпитног рада3. Набавка уџбеника и лектире4. Сагласност родитеља на извођење екскурзије и наставе у природи (после спроведеног поступка јавне набавке)5. Одлука Савета родитеља о висини надокнаде за наставнике који реализују екскурзије и наставу у природи6. Разматрање намене коришћења средстава остварених донацијама и средстава родитеља7. Текућа питања
Јун	<ol style="list-style-type: none">1. Извештај о реализацији екскурзија и наставе у природи2. Предлагање изборних предмета3. Извештај о здравственом стању ученика након систематских прегледа4. Резултати такмичења ученика5. Извештај са завршних испита6. Текућа питања

Распоред одржавања родитељских састанака

САСТАНАК БРОЈ	ВРЕМЕ ОДРЖАВАЊА	ДНЕВНИ РЕД
1.	Почетком септембра	Упознавање родитеља са предлогом Годишњег плана рада школе-сагласност на програм екскурзија и школе у природи Избор чланова Савета родитеља одељења и представника у Савету родитеља школе Осигурање ученика, ужина Сагласност родитеља за фотографисање ученика и коришћење фотографија у маркетиншке сврхе, Промоција ИО и ИОП Текућа питања Представљање новог Пројекта ШРП
2.	КРАЈЕМ ПРВОГ ПОЧЕТКОМ ДРУГОГ КВАРТАЛА	Анализа успеха и дисциплине Тема- по избору одељенског старешине
3.	Крај првог полугодишта	Анализа успеха и дисциплине Набавка уџбеника и лектире
4.	КРАЈЕМ ТРЕЋЕГ ПОЧЕТАК ЧЕТВРТОГ КВАРТАЛА	Анализа успеха и дисциплине Екскурзија и школа у природи-организација Тема ПРИПРЕМЕ ЗА ЗАВРШНИ испит
5.	Средина маја за ученике осмог разреда	Анализа успеха и дисциплине Извештај о реализацији екскурзија Упис у средњу школу- ЗАВРШНИ испит Завршна свечаност
	Почетак јуна за ученике од петог до седмог разреда	Анализа успеха и дисциплине Извештај о реализацији екскурзија и школе у природи Предлог родитеља за екскурзију, школу у природи, посете за наредну школску годину Реализација социјалног програма ПРИПРЕМЕ ЗА ЗАВРШНИ испит

Сарадња са родитељима реализоваће се као и до сада

- учешћем представника родитеља у раду Школског одбора
- учешћем представника родитеља у раду стручних органа
- путем обавезних одељенских родитељских састанака
- путем општих родитељских састанака- по потреби током школске године
- преко Савета родитеља школе
- путем заједничких активности у организацији „Клуба родитеља“
- волонтерским радом активностима осмишљеним и планираним у клубу родитеља, а преточеним у рад одељенских заједница кроз заједничке активности родитеља и деце у циљу реализације плана ваннаставних активности школе, манифестација, СПОРТСКИХ АКТИВНОСТИ, ЕКОЛОШКИХ...
- индивидуалним разговорима ОС * распоред Индивидуалних разговора у прилог

ПЛАН АКТИВНОСТИ МОГУЋЕГ ВОЛОНТЕРСКОГ РАДА РОДИТЕЉА

НАЗИВ АКЦИЈЕ	ЦИЉ	ОДЕЉЕЊСКЕ ЗАЈЕДНИЦЕ
ЗЕЛЕНО , ВОЛИМ ТЕ ЗЕЛЕНО	Осмишљавање еколошких садржаја: ОЗЕЛЕЊАВАЊЕ ОКРУЖЕЊА ШКОЛЕ ПОСЕТА ЛЕПО УРЕЂЕНИМ БАШТАМА , ВОЋЊАЦИМА	II ₁ VI ₁
Чика Глиша	Набавка материјала и осликавање мурала на зидове школе сада прекривене неприкладним графитима-такмичење у цртању кредом по бетону	I – VIII
НИЈЕ ТЕШКО БАШ - ПОКАЖИ ШТА ЗНАШ	Обука деце у разноврсним вештинама – прављење фризура - основе израде ручних радова (шивење, плетење, кукичање, ткање, пришивање дугмића....) - караоке журка- дечје песме - надигравање (– у спорту – у плесу – у боћању) -новогодишња чајанка	III ₁ II ₁
ЗАБАВНА ЈЕ ИГРА СВАКА	Укључивање све деце у игровне активности на одмору (школеце, ластиш, коларићу панићу...)	I – III
ЗА СУНЧАНУ ЈЕСЕН ЖИВОТА	Ученици некад и сад	VIII _{1,2,,3} VII _{1,2}
ДЕЧЈИ ВАШАР	Оплемењивање садржаја дечјег вашара креативно осмишљеним употребним предметима и осталим приступачним потрештинама	V ₁
ДА ВИШЕ ВРЕДИШ НАУЧИ...	Стицање знања о вредностима: ...да штедиш- новац ;Гледање на сат; Мерења	I – III
ДА ТИ ПРИЧАМ ПРИЧУ	УПОЗНАВАЊЕ ДЕЦЕ СА ВРЕДНОСТИМА РАДА – ПРОФЕСИЈЕ ИЛИ ПРИПОВЕДАЊЕ	VIII _{1,2,,3} VII _{1,2}

У оквиру пројектних активности при реализацији Пројектне наставе у првом разреду према плану одељењског већа учитеља првог разреда биће укључени родитељи у активности.

План ће бити обogaћен након родитељских састанака, укључивањем у активности у организацији Клуба родитеља, Кумане, одређивањем родитеља за тему и термин, као и начин реализације.

14.2. САРАДЊА СА ОСТАЛИМ ИНСТИТУЦИЈАМА

Програм организације Пријатељи деце је уграђен у планове рада слободних активности и наставиће се успешно представљање наших ученика на смотрама и такмичењима. Са Домом здравља планира се даља сарадња преко систематских прегледа ученика, предавања лекара у оквиру здравствене заштите ученика и акција превенција болести зависности.

Са Центром за социјални рад пратиће се деца са породичним проблемима. Такође и са МУП-ом Нови Бечеј се планира сарадња у оквиру сузбијања малолетничке делинквенције.

Са предшколском установом предвиђају се посете предшколских група и предавања стручних сарадника родитељима у оквиру припрема деце за полазак у школу.

Школа ће кроз различите облике такмичења из појединих предмета и спортске турнире организовати сусрете ученика са суседним школама. Планира се укључивање сарадника средњих школа у професионално информисање ученика и праћење адаптације наших ђака у даљем школовању.

Са библиотеком „Жарко Зрењанин” организовано је укључивање ученика у акцију Читалачка значка.

15. ПРОГРАМ ШКОЛСКОГ МАРКЕТИНГА

Маркетинг школе за школску 2022/2023 годину, обухватиће информације и приказивање свих делатности, које ће се током године реализовати на нивоу школе. Приказиваће се делатности рада Одељенских већа, Разредних већа, Наставничког већа, као и одељенских заједница, рада организације „ Црвени крст“, као и приказ резултата рада секција тј. слободних активности ученика.

Тим за школски маркетинг

Координатор тима: Татјана Шутка

План рада за школску 2022/2023. годину

Циљ школског маркетинга је информисање и приказивање целокупне делатности школе. За школску 2022/2023. год. Тим за маркетинг школе израдио је следећи план активности:

СПЕЦИФИЧНИ ЦИЉЕВИ	АКТИВНОСТИ	НОСОЦИ РЕАЛИЗАЦИЈЕ	ВРЕМЕ РЕАЛИЗАЦИЈЕ
Промовисање активности школе у месту	Уређење огласне табле за информисање о предстојећим активностима у школи	Тим за маркетинг школе, педагог, одељењске старешине	Август, Септембар 2022.
	Информисање ученика и родитеља о раду и резултатима рада школе на родитељским састанцима, Савету родитеља, састанцима Ученичког парламента, Часовима одељењских старешина	Одељењске старешине, директор, педагог	На крају сваког квартала
	Тематске ликовне изложбе у холу школе (годишња доба, празници и др.)	Учитељи и наставник ликовне културе	Сваког месеца
	Изложбе ученичких рукотворина	Учитељи и наставник ликовне културе, наставник технике и технологије	Сваког месеца
	Организовање приредби и изложби за грађанство поводом Дечје недеље, Дана школе, Светог Саве, Матуре осмака и израда паноа са фотографијама реализованих активности (у зависности од епидемиолошке	Тим за маркетинг школе и Тим за културне и јавне делатности школе	Октобар, децембар, јануар, мај, јун 2022/2023.

	ситуације).		
	Пано успеха (промовисање успеха на такмичењима)	Педагог, Ученички парламент	Мај 2023.
	Вођење Летописа школе	Тим за маркетинг школе	У току године
Промовисање активности школе у ширем окружењу	Презентација на сајтшколе	Тим за маркетинг школе	У току године
	Презентација путем Facebook странице школе	Тим за маркетинг школе	У току године
	Сарадња са ТВ и радио станицама у циљу информисања о активностима у школи (радио и ТВ НБ),	Директор, Тим за маркетинг школе	У току године
	Представљање активности школе у листу Новобечејски дани	Директор, Тим за маркетинг школе	У току године
	Сарадња са осталим медијима према могућности,	Директор, Тим за маркетинг школе	У току године
	Учешће у пројектима и акцијама у Општини	Директор, Тим за маркетинг школе	У току године

САДРЖАЈИ МАРКЕТИНГА		НАЧИН РЕАЛИЗАЦИЈЕ	ВРЕМЕ РЕАЛИЗАЦИЈЕ	НОСИОЦИ АКТИВНОСТИ
ИНТЕРНИ МАРКЕТИНГ	Информисање ученика и родитеља о раду и	ЧОС	Током године	ОДЕЉЕНСКЕ САТРЕШИНЕ
		Ученички парламент	Током године	ПЕДАГОГ
		Одељенски родитељски састанци	Према плану одржавања	ОДЕЉЕНСКЕ СТАРЕШИНЕ
		Савет родитеља	Према плану	САВЕТ РОДИТЕЉА

	результатима рада школе		рада СР	ДИРЕКТОР ПЕДАГОГ
		Изложба ликовних, литерарних, техничких и други радова ученика	Током године	ПРЕДМЕТНИ НАСТАВНИЦИ УЧИТЕЉИ ДИРЕКТОР
	Саопштавање резултата и додела награда и диплома	Подела књижица	Крај првог и другог полугодишта	ОДЕЉЕНСКЕ СТАРЕШИНЕ
		Подела сведочанстава	Крај другог полугодишта.	ОДЕЉЕНСКЕ СТАРЕШИНЕ ДИРЕКТОР
	Награђивање наставника и стручних сарадника	Седница НВ	АПРИЛ 2023	ДИРЕКТОР ШКОЛЕ
	Писани запис о раду и резултатима рада школе	Вођење летописа	Током године	ПРЕМА ЗАДУЖЕЊУ ИЗ ЧЕТРДЕСЕТОЧАСОВНЕ РАДНЕ НЕДЕЉЕ
		Издавање информатора за родитеље	Током године	
		Издавање ђачког листа	Током године	
	Фотографисање школских манифестација	Фото албум	Током године	
	Снимање школских манифестација	ЦД	Током године	
	Представљање нада школе	Пано са фотографијама	Крај наставне године	
ЕКСТЕРНИ МАРКЕТИНГ	Сарадња ученика са ученицима других школа	Спортски сусрети	Током године	ДИРЕКТОР НАСТАВНИК ФИЗИЧКОГ ВАСПИТАЊА
	Промоција школе – објављивање стручних радова, презентација постигнутих резултата ученика, наставника и школе у целини	Објављивање текстова у часописима	Током године	НОВИНАРСКА СЕКЦИЈА
		Завршна приредба	ЈУН 2023	ДИРЕКТОР
	Промоција ученика носиоца диплома	Пријем у Општини Зрењанин	ЈУН 2023	ДИРЕКТОР ОДЕЉЕНСКЕ СТАРЕШИНЕ
	Интернет сајт школе	Ажурирање сајта	Током године	ИВАНА БЕРИЋ

16. ПРАЋЕЊЕ- ЕВАЛУАЦИЈА ГОДИШЊЕГ ПРОГРАМА РАДА ШКОЛЕ

ЖАНАЛИЗА, ПРАЋЕЊЕ И ПРОЦЕЊИВАЊЕ ОБРАЗОВНО-ВАСПИТНОГ РАДА

Утоку школске године образовно-васпитни рад биће праћен и процењиван са циљем да се благовремено изврше корективне мере. Анализом, праћењем, самовредновањем-процењивањем рада- долази се до објективних сазнања неопходних за унапређивање образовно-васпитног рада. У току претходне школске године школа је вреднована од стране комисије за екстерну евалуацију према правилнику о вредновању в.-о. установа.

Васпитно-образовни рад школе пратиће се кроз три фазе:

1. ПРИПРЕМНА ФАЗА обухвата

- *Годишње планирање свих видова рада у школи (редовна настава, изборна настава, факултативни део, ЧОС, слободне активности, додатна, допунска и припремна настава, педагошко-психолошко образовање родитеља, рад руководећих и стручних органа и стручних сарадника, Ученичког парламента...)*
- *Оперативно планирање свих видова рада у школи*
- *Припрема наставника, стручних сарадника и директора за реализацију свих видова облика рада*

2. ОПЕРАТИВНА ФАЗА обухвата

- *Реализацију свих видова рада у школи (избор облика, метода и средстава)*
- *Степен ангажовања свих субјеката*
- *Мерење постигнућа наставника, стручних сарадника и ученика*

3. ВЕРИФИКАТИВНА ФАЗА обухвата

- *Остварени резултати ученика и наставника*
- *Резултате рада школе у целини*
- *Процена примењеног инструментаријавредновање*

Вредновање припремне фазе вршиће се на основу увида у документацију и израде личних досијеа наставника, стручних сарадника и директора школе.

Вредновање оперативне фазе вршиће се на основу увида у документацију, анкетаирањем, евидентирањем, подношењем извештаја, скалама процене, посетама часовима, израдом чек-листи, самоевалуацијом. Вредновање верификативне фазе вршиће се тестовима, скалама процене, израдом чек-листа, социометријским испитивањем, анализом остварених резултата, израдом извештаја и проценом примењеног инструментарија, поступака и метода у вредновању резултата рада. Вредновање ће се вршити после сваке активности, на крају првог полугодишта и на крају школске године. У Развојном плану школе детаљније је разрађена евал

ШКОЛСКИ РАЗВОЈНИ ПЛАН

АКЦИОНИ ПЛАН

ЗА ШКОЛСКУ 2022/23 ГОДИНУ

ОБЛАСТ ПРОМЕНЕ: НАСТАВА И УЧЕЊЕ

РАЗВОЈНИ ЦИЉ: Унапређење наставног процеса применом поступака самоевалуације

1. Специфични циљ: Унапређење компетенција ученика, наставника, стручних сарадника и директора за самоевалуацију у наставном процесу

2. Специфични циљ: Примена резултата самоевалуације у сврху подизања квалитета наставе

ОБЛАСТ ПРОМЕНЕ: ПОДРШКА УЧЕНИЦИМА

РАЗВОЈНИ ЦИЉ:

Обогаћивање садржаја ваннаставних активности, додатне и допунске наставе и њихово усклађивање са потребама и интересовањима ученика

1. Специфични циљ: Свестрани развој личности ученика кроз иновативне облике ваннаставних активности 1.

2. Специфични циљ: Обогаћивање садржаја додатне наставе

ОБЛАСТ ПРОМЕНЕ: ПОСТИГНУЋА УЧЕНИКА

РАЗВОЈНИ ЦИЉ: Побољшање успеха ученика на завршним испитима

1. Специфични циљ: Мотивисање ученика за вишим постигнућима на завршном испиту

2. Специфични циљ: Подизање квалитета припреме ученика за завршни испит

ОБЛАСТ ПРОМЕНЕ	ЗАДАЦИ	АКТИВНОСТИ	НОСИОЦИ АКТИВНОСТИ	ВРЕМЕ РЕАЛИЗАЦИЈЕ	КРИТЕРИЈУМ УСПЕХА	ЕВАЛУАЦИЈА			
						ТЕХНИКЕ ЕВАЛУАЦИЈЕ	НОСИОЦИ ЕВАЛУАЦИЈЕ	ВРЕМЕ ЕВАЛУАЦИЈЕ	
НАСТАВА И УЧЕЊЕ	Унапређење наставног процеса применом поступака самоевалуације								
	Унапређење компетенција ученика, наставника, стручних сарадника и директора за самоевалуацију у наставном процесу								
	1. Упућивање ученика у процес самоевалуације сопственог рада	1. Израда сценарија за ЧОС 2. Предавања и радионице на ЧОС-у 3. Примена нових знања у редовној настави	Педагог, одељењске старешине и наставници	ДРУГО ПОЛУГОДИШТЕ	Ученици су стекли компетенције за самоевалуацију и самопроцену сопственог рада	Увид у сценарио за ЧОС и евалуационе листове ученика	Тим за наставу и учење	КРАЈ ДРУГОГ ПОЛУГОДИШТА	
	Примена резултата самоевалуације у сврху подизања квалитета наставе								
	Примена протокола за самоевалуацију сопственог рада	1. Израда протокола у складу са Стандардима квалитета рада школе	Педагог, наставници	ДЕЦЕМБАР 2022.	Квалитетна примена протокола за самоевалуацију сопственог рада	Увид у протоколе	Тим за наставу и учење	КРАЈ ДРУГОГ ПОЛУГОДИШТА	
	Анализа процеса самоевалуације	2. Анализа сопственог рада у складу са резултатима процеса самоевалуације	Стручни активи	НА КРАЈУ ПРВОГ И ДРУГОГ ПОЛУГОДИШТА	Сви наставници израђују извештај у складу са резултатима самоевалуације	Увид у извештаје	Тим за наставу и учење	КРАЈ ДРУГОГ ПОЛУГОДИШТА	
Израда плана унапређења рада на основу добијених резултата анализе	3. Израда сопствених акционих планова за побољшање рада у области Настава и учење	Наставници	НА КРАЈУ ПРВОГ И ДРУГОГ ПОЛУГОДИШТА	Унапређен наставни процес	Увид у акционе планове	Тим за наставу и учење	КРАЈ ДРУГОГ ПОЛУГОДИШТА		
			КРАЈЕМ ШКОЛСКЕ	Акциони	Увид у	Тим за	КРАЈЕМ		

		4.Израда акционог плана на нивоу школе	Тим за самовредновање области Настава и учење	ГОДИНЕ ЗА СЛЕДЕЋУ ШКОЛСКУ ГОДИНУ	план је усмерен ка унапређењу наставног процеса	акциони план	унапређење квалитета рада школе	ШКОЛСКЕ ГОДИНЕ
Обогаћивање садржаја ваннаставних активности, додатне и допунске наставе и њихово усклађивање са потребама и интересовањима ученика								
Свестрани развој личности ученика кроз иновативне облике ваннаставних активности								
Формирање понуде ваннаставних активности а у складу са интересовањима ученика	1. Анкетирање ученика о њиховим интересовањима	педагог и одељенске старешине	почетак школске године	урађена анкета	анализа анкете	Тим за Подршку ученицима	ПОЧЕТАК ШКОЛСКЕ ГОДИНЕ	
	2. Разматрање кадровских, материјалних и техничких услова за реализовање предложених активности	Наставничко веће	почетак школске године	понуда активности је усклађена са интересовањима ученика	Упоредна анализа резултата анкете и понуде са потребама	Тим за Подршку ученицима	ПОЧЕТАК ШКОЛСКЕ ГОДИНЕ	
	1.Израда планова рада	Наставници	септембар	Израђен план рада	Увид у планове	педагог	СЕПТЕМБАР	
	2.Укључивање већег броја ученика у рад ваннаставних активности	Ученици и наставници	почетак школске године	50% ученика се укључило у рад	Увид у евиденцију у дневнику рада	Одељенске старешине	КРАЈ ШКОЛСКЕ ГОДИНЕ	
Реализација пројекта “Еко башта”	Одржавање баште	Ученици и наставници	почетак школске	Башта је уређена	Увидом, фотографије	Тим за екологију, Тим за Подршку ученицима		
	Израда намештаја за башту од дрвених палета	Секција „Моја башта“ и Чувари природе као и ученици на друштвено-корисном раду (Уз сарадњу са родитељима, Клубом родитеља и Удружење м жена)	Током школске године	Намештај је израђен	Увидом, фотографије	Тим за екологију,		
	Израда предмета од материјала који могу да се рециклирају		Током школске године	Предмети су израђени	Увидом, фотографије	Тим за Подршку ученицима		
Организовање тематских излета за ученике током	1. Посета приватној збирци старина у Куману	Одељенске старешине	Током другог полугодишта	Ученици стичу знања о народним обичајима,	Фотографије, извештај	Тим за подршку ученицима		

школске године				култури и начину живота у прошлости			
	2.Посета Сланом Копову, Арачи и музеју Главашева кућа	Директор и тим за реализацију излета	Прво полугодиште (радна субота у септембру)	Ученици стичу знања о флори и фауни као и историји нашег ужег завичаја	Фотографије, извештај	Тим за подршку ученицима	
	3.Посета Старом храсту (са могућношћу посете Тарашу-селу рода)	тим за екологију и Заједница за развој младих	Септембар -октобар	Ученици стичу знања о флори и фауни нашег завичаја	Фотографије, извештај	Тим за подршку ученицима	
Обележавање значајних датума путем трибина и предавања	1. израда плана обележавања значајних датума у складу са календаром рада и реализација: 15. фебруар - Сретење – Дан државности;	Тим за културну и јавну делатност школе, Ученички парламент, одељенске старешине	почетак фебруара	израђен план	увид у план	Тим за самовредновање Подршка ученицима	

Обогаћивање садржаја додатне наставе

Идентификација даровитих и талентованих ученика	1.Израда протокола за мапирање потенцијално даровитих ученика	Тим за ИО, педагог и одељењске старешине	Август 2022.	Израђен протокол	Увид у протокол	Тим за ИО, педагог и одељењске старешине	АВГУСТ
	2.Мапирање потенцијално даровитих ученика	Наставници, педагог	Август 2022.	Прикупљени подаци о потенцијално даровитим ученицима	Увид у мапе	Тим за ИО, педагог и одељењске старешине	НА КРАЈУ ПРВОГ КВАРТАЛА
	3.Израда ИОП 3 за даровите ученике	Тим за ИО, одељењске старешине, предметни наставници	Септембар 2022.	Израда индивидуалних планова у складу са могућности ма даровитих ученика	Евалуација ИОП 3	Тим за ИО, Тим за додатну подршку	КВАРТАЛНО
Прилагођавање планова рада додатне наставе потребама ученика	1.Анализа потреба ученика и могућности школе при изради планова	Педагог, предметни наставници	Септембар 2022.	Ученици мотивисани за похађање часова додатне наставе (повећан број ученика у односу на претходну годину)	Увид у евиденцију у дневнику рада	Педагог, одељенске старешине	КРАЈ ШКОЛСКЕ ГОДИНЕ
	2.Промоција планова додатне наставе (сајт школе, огласна	Предметни наставници	Септембар - октобар 2022.		Фотографије, извештај	Предметни наставници	НА ПОЧЕТКУ ШКОЛСКЕ ГОДИНЕ

		табла, презентација на ЧОС-у..)						
Побољшање успеха ученика на завршним испитима								
Мотивисање ученика за вишим постигнућима на завршном испиту								
ПОСТИГНУЋА УЧЕНИКА	Заједнички састанци: родитељ-ученик-директор-педагог-одељенски старешина	1.Упознавање родитеља и ученика осмог разреда са процедуром полагања завршног испита и значаја постизања добрих резултата	одељењске старешине, педагог, директор школе	Током године 3 родитељск а састанка и ЧОС-а-новембар, фебруар, мај	Родитељи и ученици су информисани, постигнућа ученика на завршном испиту су боља у односу на претходне године	увид у записник са родитељског састанка и ЧОС-а	Тим за постигнућа ученика	КРАЈ ШКОЛСКЕ ГОДИНЕ
		2.Упознавање ученика и родитеља виших одељења са правилником о награђивању ученика и избору ђака генерације	одељењске старешине	На првом родитељском састанку	Родитељи и ученици су информисани	увидом у записник са родитељског састанка	Тим за постигнућа ученика	Прво полу годиште школске године
	Подизање мотивације кроз активности професионалне оријентације	3.Радионице из пројекта “Професионална оријентација на преласку у средњу школу”	Тим за професионалну оријентацију	Друго полугодиште	Ученици су упознати са различитим занимањима и образовним профилима, формирана слика о жељеним занимањима, постигнућа ученика на завршном испиту су боља у односу на претходне године	Анкете, фотографије, извештај	Тим за постигнућа	Друго полу годиште
		4.Реални сусрети са светом рада	Тим за професионалну оријентацију	Друго полугодиште	Ученици су упознати са различитим занимањима у оквиру реалних сусрета са светом рада, постигнућа ученика на	Анкете, фотографије, извештај	Тим за постигнућа	Друго полу годиште

				завршном испиту су боља у односу на претходне године			
Побољшање успеха ученика на завршним испитима							
Подизање квалитета припреме ученика за завршни испит							
Самоучење ученика путем добијених питања/задатака	1. Ученици добијају питања од предметних наставника	Предметни наставници и ученици	ТОКОМ ШКОЛСКЕ ГОДИНЕ	Питања и задаци су изложени на видном месту и стално доступна ученицима	Увидом у огласну таблу или онлајн платформу	Тим за постигнућа ученика, педагог	ТОКОМ НАСТАВНЕ ГОДИНЕ
	2. Рад на решавању питања/зadataка	Ученици	ТОКОМ ШКОЛСКЕ ГОДИНЕ	У рад су укључени сви ученици	Увидом у запис ученика	Предметни наставници	ТОКОМ НАСТАВНЕ ГОДИНЕ
	3. Објављивање наставног садржаја везаног за припремну наставу	Предметни наставник	ТОКОМ НАСТАВНЕ ГОДИНЕ	Редовно објављивање наставног садржаја везаног за припремну наставу	Увидом у садржај платформе	Педагог и одељенске старешине	ТОКОМ НАСТАВНЕ ГОДИНЕ
	4. Учешће ученика у раду	Ученици седмог и осмог разреда	ТОКОМ НАСТАВНЕ ГОДИНЕ	Сви ученици активно учествују у раду и постижу боље резултате на завршном испиту	Повратна информација ученика	Предметни наставници	ТОКОМ НАСТАВНЕ ГОДИНЕ
Организација квиза “Покажи шта знаш”	Формирање организационог тима	Ученици и предметни наставници	ПОЧЕТКОМ ШКОЛСКЕ ГОДИНЕ	Тим је формиран	Увидом у списак	Педагог	ПОЧЕТКОМ НАСТАВНЕ ГОДИНЕ
	Реализација квиза	Ученици и предметни наставници	КВАРТАЛНО	Квиз је реализован	Фотографије, записник	Тим за постигнућа ученика	ПОЛУГОДИШЊЕ
	Награђивање најуспешнијих	Директор	КВАРТАЛНО	Ученици награђени	Фотографије, промовисање успешних ученика	Тим за маркетинг	КВАРТАЛНО
Доступност садржаја припремне наставе путем онлајн платформи	Одабир платформе за рад	Предметни наставници	ПОЧЕТКОМ НАСТАВНЕ ГОДИНЕ	Одабрана и активирана платформа за рад	Увидом у платформу	Педагог и одељенске старешине	ПОЧЕТКОМ НАСТАВНЕ ГОДИНЕ
	Објављивање наставног садржаја везаног за припремну наставу	Предметни наставник	ТОКОМ НАСТАВНЕ ГОДИНЕ	Редовно објављивање наставног садржаја везаног за припремну наставу	Увидом у садржај платформе	Педагог и одељенске старешине	ТОКОМ НАСТАВНЕ ГОДИНЕ
	Учешће ученика					Предметни	

		у раду	Ученици седмог и осмог разреда		Сви ученици активно учествују у раду	Повратна информација ученика	наставници	
--	--	--------	--------------------------------	--	--------------------------------------	------------------------------	------------	--

Тимови за самовредновање 2022/2023

1. Програмирање, планирање и извештавање	<ol style="list-style-type: none"> 1. <u>Бранислава Мали</u> 2. Душан Кричковић 3. Наташа Воркапић 4. Дејана Милошев 5. Селена Аврамов
2. Настава и учење	<ol style="list-style-type: none"> 1. <u>Софија Цветинов</u> 2. Снежана Совиљ 3. Тања Влајков 4. Душан Радишић
3. Образовна постигнућа	<ol style="list-style-type: none"> 1. <u>Оливера Галетин Салзбергер</u> 2. Смиља Торњански 3. Станислава Гвожђарев 4. Олгица Радин
4. Подршка ученицима	<ol style="list-style-type: none"> 1. <u>Светлана Маринков</u> 2. Бојана Виоглавин 3. Ивана Радичев 4. Веселинка Иличић 5. Љубиша Радишић
5. Етос	<ol style="list-style-type: none"> 1. <u>Владимир Фењчев</u> 2. Милош Галетин 3. Снежана Марјановић 4. Исидора Мартинов 5. Мира Обрадовић
6. Организација рада школе, управљање људским и материјалним ресурсима	<ol style="list-style-type: none"> 1. <u>Марија Станчић</u> 2. Татјана Шутка 3. Јелена Галетин 4. Ивана Берић 5. Наташа Јерковић

ПЛАН ТИМА ЗА САМОВРЕДНОВАЊЕ 2
ЗА ШКОЛСКУ **2022/2023** годину

Област вредновања 2: НАСТАВА И УЧЕЊЕ

Чланови тима:

Координатор: Софија Цветинов

Душан РАДИШИЋ,
Тања Влајков,
Снежана Совиљ,
Софија Цветинов

ПЛАН АКТИВНОСТИ НАВЕДЕНА ПОДРУЧЈА (И ПРИОРИТЕТНИ ПОКАЗАТЕЉИ) ЗА 2021/2022. ШКОЛСКУ ГОДИНУ	НОСИОЦИ	ВРЕМЕ РЕАЛИЗА ЦИЈЕ	ИНСТРУМЕНТИ ПРАЋЕЊА	ЕВАЛУАЦИЈА
Анализе посете часовимаредовне наставеи одржаним угледним часовима, часовима пројектне наставе и наставе где се пројекат користи као метод 2.1,2.2, 2.3, 2.4, 2.5	Наставници Стручни сардници Стручна већа Директор Тим	Током године	Посете часовима	Протоколи, извештаји, чек листе, фотографије, снимци
Прослеђивање упутства о употреби протокола за евалуацију часа у циљу самоевалуације рада	Тим Настава и учење, педагог	новембар	Протокол за посматрање и вредновање часа	Број попуњених протокола
Анкетирање ученика о стеченом знању из области самоевалуације и области здравља(7 и 8 разреда) 2.1 сви показатељи 2.2(2.2.2) 2.3(2.3.2, 2.3.4) 2.4(2.4.2) Анкетирање ученика (од 2-5 разреда) 2.1(2.1.1)	Одељењске старешине Стручни сардници тим	децембра	Упитници за ученике прилагођени узрасту Iод 2.-4. разреда II намењен ученицима петог и шестог разреда III намењен ученицима седмог и осмог разреда	Анализа резултата анкете
Увид у план и реализацију огледних и угледних часова као и примену мултимедијалних метода и разноврсност облика рада 2.1.3, 2.1.6	Наставници Стручни сардници Стручна већа Директор Тим	Током године	Посете огледним часовима	Процена активности ученика и наставника на основу евиденције стручног сарадника и чланова стручних већа присутних на огледном часу као и путем анализе анкете ученика
Праћење наставних часова 2.2(2.2.1, 2.2.3, 2.2.4) *Примена стечених знања са семинара на конкретним часовима	Наставници Педагог Тим за ИО	Током године	Школска евиденција	Протокол и планови евалуације ИОП-а извештаји Самоевалуација Анкета за ученике
Увид у планове и извештаје и реализацију предметних наставника о активности ШРП-а“Учење ученика самовредновању“	Директор Педагог Тим за ИО	Током године	Припреме наставника за час	Списак коришћене литературе којом се наставник руководио при реализацији ове пројектне активности

*Евалуација семинара „из области самоевалуације“ интерно, за потребе процене примењивости квалитета знања које је могуће стећи на семинару, као и вредновање часова чији је план заснован на примени знања са овог или ранијих стручних усавршавања

ЗАДАЦИ И АКТИВНОСТИ ТИМА ЗА САМОВРЕДНОВАЊЕ 2 ПРЕМА РАЗВОЈНОМ ПЛАНУ

ОБЛАСТ ПРОМЕНЕ: НАСТАВА И УЧЕЊЕ

РАЗВОЈНИ ЦИЉ: Унапређење наставног процеса применом поступака самоевалуације

1. Специфични циљ:

Унапређење компетенција ученика, наставника, стручних сарадника и директора за самоевалуацију у наставном процесу

2. Специфични циљ:

Примена резултата самоевалуације у сврху подизања квалитета наставе

ЗАДАЦИ	АКТИВНОСТИ	НОСИОЦИ АКТИВНОСТИ	ВРЕМЕ РЕАЛИЗАЦИЈЕ	КРИТЕРИЈУМ УСПЕХА	ЕВАЛУАЦИЈА		
					ТЕХНИКЕ ЕВАЛУАЦИЈЕ	НОСИОЦИ ЕВАЛУАЦИЈЕ	ВРЕМЕ ЕВАЛУАЦИЈЕ
Унапређење наставног процеса применом поступака самоевалуације							
Унапређење компетенција ученика, наставника, стручних сарадника и директора за самоевалуацију у наставном процесу							
1. Упућивање ученика у процес самоевалуације сопственог рада	1. Израда сценарија за ЧОС 2. Предавања и радионице на ЧОС-у 3. Примена нових знања у редовној настави	Педагог, одељењске старешине и наставници	ДРУГО ПОЛУГОДИШТЕ	Ученици су стекли компетенције за самоевалуацију и самопроцену сопственог рада	Увид у сценарио за ЧОС и евалуационе листове ученика	Тим за наставу и учење	КРАЈ ДРУГОГ ПОЛУГОДИШТА
Примена резултата самоевалуације у сврху подизања квалитета наставе							
Примена протокола за самоевалуацију у сопственом раду	1. Израда протокола у складу са Стандардима квалитета рада школе	Педагог, наставници	ДЕЦЕМБАР 2022.	Квалитетна примена протокола за самоевалуацију сопственог рада	Увид у протоколе	Тим за наставу и учење	КРАЈ ДРУГОГ ПОЛУГОДИШТА
Анализа процеса самоевалуације	2. Анализа сопственог рада у складу са резултатима процеса самоевалуације	Стручни активи	НА КРАЈУ ПРВОГ И ДРУГОГ ПОЛУГОДИШТА	Сви наставници израђују извештај у складу са резултатима самоевалуације	Увид у извештаје	Тим за наставу и учење	КРАЈ ДРУГОГ ПОЛУГОДИШТА
Израда плана унапређења рада на основу добијених резултата анализе	3. Израда сопствених акционих планова за побољшање рада у области Настава и учење	Наставници	НА КРАЈУ ПРВОГ И ДРУГОГ ПОЛУГОДИШТА	Унапређен наставни процес	Увид у акционе планове	Тим за наставу и учење	КРАЈ ДРУГОГ ПОЛУГОДИШТА

**. ТИМ ЗА САМОВРЕДНОВАЊЕ 3
-ОБРАЗОВНА ПОСТИГЊУЋА УЧЕНИКА
ПЛАН РАДА ШКОЛСКА 2022/2023**

Специфични циљ који утиче на постигнућа ученика проистиче изШРП-а икоји ће се пратити кроз све активности је:

- 2. Свестрани развој личности ученика кроз иновативне облике ваннаставних активности**
- 2. Мотивисање ученика за вишим постигнућима на завршном испиту**
- 3. Подизање квалитетаприпреме ученика за завршни испит**

Чланови тима:

- 5. Смиља Торњански**
- 6. Станислава Гвожђарев**
- 7. Оливера галетин Салзбергер**

**8. Олгица Радин-
координатор**

ОБЛАСТ ПРОМЕНЕ: ПОСТИГЊУЋА УЧЕНИКА

РАЗВОЈНИ ЦИЉ: Побољшање успеха ученика на завршним испитима

- 1. Специфични циљ: Свестрани развој личности ученика кроз иновативне облике ваннаставних активности**

Задаци	Активности	Носиоци активности	Време реализације	Критеријум успеха	Евалуација		
					Технике евалуације	Носиоци евалуације	Време евалуације
Формирање понуде ваннаставних активности а у складу са интересовањима ученика	1. Анкета о њиховим интересовањима	педагози одељенске старешине	почетак школске године	урађена анкета	анализа анкете	Тим за Подршку ученика	Почетак школске године
	2. разматрање кадровских, материјалних и техничких услова за реализовање предложених активности	Наставничко веће	почетак школске године	понуђа активности је усклађена са интересовањима ученика	Упоредна анализа резултата анкете и понуде са потребама	Тим за Подршку ученика	почетак школске године
	3. израда плана рада	Наставници	септембар	Израђен план рада	Увид у планове	педагог	септембар
	4. Укључивање већег броја ученика у рад ваннаставних активности	Ученици и наставници		почетак школске године	50% ученика се укључило у рад	Увид у евиденцију у дневнику рада	Одељенске старешине

ОБЛАСТ ПРОМЕНЕ: ПОСТИГНУЋА УЧЕНИКА
РАЗВОЈНИ ЦИЉ: Побољшање успеха ученика на завршним испитима

2. Специфични циљ: *Мотивисање ученика за вишим постигнућима на завршном испиту*

ЗАДАЦИ	АКТИВНОСТИ	НОСИОЦИ АКТИВНОСТИ	ВРЕМЕ РЕАЛИЗАЦИЈЕ	КРИТЕРИЈУМ УСПЕХА	ЕВАЛУАЦИЈА	
					ТЕХНИКЕ ЕВАЛУАЦИЈЕ	НОСИОЦИ ЕВАЛУАЦИЈЕ
Заједнички састанци: родитељ-ученик-директор-педагог-одељенски старешина	Упознавање родитеља и ученика осмог разреда са процедуром полагања завршног испита и значаја постизања добрих резултата	ОДЕЉЕЊСКЕ СТАРЕШИНЕ, ПЕДАГОГ, ДИРЕКТОР ШКОЛЕ	Током године -3 родитељска састанка -3ЧОС-а-новембар, фебруар, мај	родитељи и ученици су информисани, постигнућа ученика на завршном испиту су боља у односу на претходне године	увид у записник са родитељског састанка и ЧОС-а	ТИМ ЗА ПОСТИГНУЋА УЧЕНИКА
	Упознавање ученика и родитеља виших одељења са правилником о награђивању ученика и избору ђака генерације	ОДЕЉЕЊСКЕ СТАРЕШИНЕ	На првом родитељском састанку	родитељи и ученици су информисани	увидом у записник са родитељског састанка	ТИМ ЗА ПОСТИГНУЋА УЧЕНИКА
Квалитетно информисање родитеља и ученика о завршном испиту	Информисање родитеља и ученика путем огласне табле, вибер група, фејсбука, сајта школе	ОДЕЉЕЊСКЕ СТАРЕШИНЕ, ПЕДАГОГ И ТИМ ЗА МАРКЕТИНГ	Континуирано током године	Редовне и јасне информације	анкета и анализа	ТИМ ЗА ПОСТИГНУЋА УЧЕНИК
Подизање мотивације кроз активности професионалне оријентације	Радионице из пројекта “Професионална оријентација на преласку у средњу школу”	ТИМ ЗА ПРОФЕСИОНАЛНУ ОРИЈЕНТАЦИЈУ	Друго полугодиште	Ученици су упознати са различитим занимањима и образовним профилима, формирана слика о жељеним занимањима, постигнућа ученика на завршном испиту су боља у	Анкете, фотографије, извештај	ТИМ ЗА ПОСТИГНУЋА

				односу на претходне године		
	Реални сусрети са светом рада	ТИМ ЗА ПРОФЕСИОНАЛНУ ОРИЈЕНТАЦИЈУ	Друго полугодиште	Ученици су упознати са различитим занимањима у оквиру реалних сусрета са светом рада, постигнућа ученика на завршном испиту су боља у односу на претходне године	Анкете, фотографије, извештај	ТИМ ЗА ПОСТИГНУЋА

План рада тима за самовредновање
4 ПОДРШКА УЧЕНИЦИМА
ШКОЛСКА 2022/2023

Чланови тима: 1.Светлана Маринков 2.Веселинка Иличић 3.Ивана Радичев 4. Бојана Виоглавин 5.Љубиша Радишић		Светлана Маринков-координатор			
ПОДРУЧЈЕ	АКТИВНОСТ	ВРЕМЕ	НОСИОЦ И	НАЧИН ПРАЋЕЊА	ИНСТРУМЕНТ
4.1 У школи функционише систем подршке свим ученицима	*Родитељски састанци и индивидуални доласци	Септембар - мај	Тим	Увид у извештаје	Табеларни приказ
	Информисати се преко разредних старешина на који начин су реализовали са ученицима одговоран Однос према здрављу, очување здравља и безбедности ученика	октобар-јануар	Тим	Увид у извештаје, припреме, фотографије	
	*Евидентирање часова на којима су ученици самостално презентовали лекције	Септембар -мај	Тим	Сарадња са предметним наставницима	Табеларни приказ
	*Одржавање часова предметних наставника у 4 разреду	Фебруар-мај	Тим	Увид у извештаје	Табеларни приказ
4.2. У школи се подстиче лични, професионални развој ученика	*Праћење и евидентирање учешћа ученика на такмичењима	Фебруар-мај	Тим	Увид у извештаје	Извештај
4.2. У школи функционише систем подршке ученицима из осетљивих група и ученицима са изузетним способностима	*Праћење сарадње са родитељима чија деца прате наставу по ИОП-у	Септембар -децембар Јануар- мај	Тим и Тим за ИОП	Увид у извештаје	Извештај
4.1 У школи функционише систем подршке свим ученицима	*Родитељски састанци и индивидуални доласци	Септембар - мај	Тим	Увид у извештаје	Табеларни приказ
	Информисати се преко разредних старешина на који начин су реализовали са ученицима одговоран Однос према здрављу, очување здравља и безбедности ученика	октобар-јануар	Тим	Увид у извештаје, припреме, фотографије	Табеларни приказ
	*Евидентирање часова на којима су ученици самостално презентовали лекције	Септембар -мај	Тим	Сарадња са предметним наставницима	Табеларни приказ
	*Одржавање часова предметних наставника у 4 разреду	Фебруар-мај	Тим	Увид у извештаје	Табеларни приказ
4.2. У школи се подстиче лични, професионални развој ученика	*Праћење и евидентирање учешћа ученика на такмичењима	Фебруар-мај	Тим	Увид у извештаје	Извештај
4.2. У школи функционише систем подршке ученицима из осетљивих група и ученицима са изузетним способностима	*Праћење сарадње са родитељима чија деца прате наставу по ИОП-у	Септембар -децембар Јануар- мај	Тим и Тим за ИОП	Увид у извештаје	Извештај

РАСПОРЕД ИНДИВИДУАЛНИХ РАЗГОВОРА ШКОЛСКА 2022/2023. ГОДИНА

ТЕРМИНИ ИНДИВИДУАЛНИХ РАЗГОВОРА -РАЗРЕДНА НАСТАВА					
СА РОДИТЕЉИМА УЧЕНИКА	ОДЕЉЕНСКИ СТАРЕШИНА	ВРЕМЕ ПРЕДВИЂЕНО ЗА ИНДИВИДУАЛНЕ РАЗГОВОРЕ СА РОДИТЕЉИМА			
		ДАН И ЧАС ПО РАСПОРЕДУ		ВРЕМЕ ВАЖИ У	
		ДАН	ВРЕМЕ	ПРЕПОДНЕВНОЈ СМЕНИ	ПОПОДНЕВНОЈ СМЕНИ
I ₁ разреда,	Тања Влајков	петак	3. час	9 ⁵⁰ -10 ³⁵	14 ⁵⁰ -15 ³⁵
I ₂ разреда	Снежана Совиљ	петак	2. час	8 ⁵⁰ -9 ³⁵	13 ⁵⁰ -14 ³⁵
II ₁ разреда,	Веселинка Иличић	петак	5. час	11 ³⁵ -12 ²⁰	16 ³⁵ -17 ²⁰
II ₂ разреда,	Светлана Маринков	понедељак	2. час	8 ⁵⁰ -9 ³⁵	13 ⁵⁰ -14 ³⁵
III ₁ разреда,	Снежана Марјановић	уторак	2. час	8 ⁵⁰ -9 ³⁵	13 ⁵⁰ -14 ³⁵
IV ₁ разреда	Оливера Г. Салзбергер	понедељак	3. час	9 ⁵⁰ -10 ³⁵	14 ⁵⁰ -15 ³⁵
IV ₂ разреда	Бојана Виоглавин	понедељак	3. час	9 ⁵⁰ -10 ³⁵	14 ⁵⁰ -15 ³⁵
Ивана Берић енглеског језика 1-4.р.	У СУПРОТНОЈ СМЕНИ СА ВИШИМ ОДЕЉЕЊИМА	ЧЕТВРТАК	2.час	8 ²⁰ -9 ⁰⁵	13 ⁵⁰ -14 ³⁵
III ₃ и IV ₃ разреда,	Ивана Радичев	четвртак	5. час	11 ³⁵ -12 ²⁰	16 ³⁵ -17 ²⁰
V ₃ VI ₃ VII ₃	Смиљана Торњански	четвртак	5. час	11 ³⁵ -12 ²⁰	16 ³⁵ -17 ²⁰

РАСПОРЕД ИНДИВИДУАЛНИХ РАЗГОВОРА ШКОЛСКА 2022/2023 ГОДИНА

ТЕРМИНИ ИНДИВИДУАЛНИХ РАЗГОВОРА – ПРЕДМЕТНА НАСТАВА

СА РОДИТЕЉИМА УЧЕНИКА	ОДЕЉЕНСКИ СТАРЕШИНА		ВРЕМЕ ПРЕДВИЂЕНО ЗА ИНДИВИДУАЛНЕ РАЗГОВОРЕ СА РОДИТЕЉИМА			
			ДАН И ЧАС ПО РАСПОРЕДУ		ВРЕМЕ ВАЖИ У	
			ДАН	ВРЕМЕ	ПРЕПОДНЕВНОЈ СМЕНИ	ПОПОДНЕВНОЈ СМЕНИ
V- VIII	V ₁	Исидора Мартинов НЕМАЧКИ ЈЕЗИК	ПЕТКОМ	2.час	8 ²⁰ -9 ⁰⁵	13 ⁵⁰ -14 ³⁵
V- VIII	V ₂	Душан Радишић наставница географије	ПОНЕДЕЉАК	4.час	10 ¹⁵ -11 ⁰⁰	15 ⁴⁵ -16 ³⁰
V- VIII	VI ₁	Бранислава Мали Наставница физике (и математике б ₁)	ЧЕТВРТАК	2.час	8 ²⁰ -9 ⁰⁵	13 ⁵⁰ -14 ³⁵
V- VIII	VI ₂	Ивана Берић Наставница информатике и енглеског језика 1-4.р.	ЧЕТВРТАК	2.час	8 ²⁰ -9 ⁰⁵	13 ⁵⁰ -14 ³⁵
V- VIII	VII ₁	Душан Кричковић наставник ТИО	ПЕТКОМ	3.час	9 ²⁰ -10 ⁰⁵	14 ⁵⁰ -15 ³⁵
V- VIII	VIII ₁	Јелена Галетин Наставница енглеског језика	ЧЕТВРТАК	1.час	8 ⁰⁰ -8 ⁴⁵	13 ⁰⁰ -13 ⁴⁵
V- VIII	VIII ₂	Владимир Фењчев наставник физичког и здравственог васпитања	УТОРАК	2.час	8 ²⁰ -9 ⁰⁵	13 ⁵⁰ -14 ³⁵
V-VIII разреда,		Наташа Воркапић ИСТОРИЈА	ПОНЕДЕЉАК	4.час	10 ¹⁵ -11 ⁰⁰	15 ⁴⁵ -16 ³⁰
V-VIII разреда,		Станислава Гвожђарев наставница биологије	СРЕДА	3.час	9 ²⁰ -10 ⁰⁵	14 ⁵⁰ -15 ³⁵
VII _{1,2} -VIII _{1,2} разреда		Љубиша Радишић ХЕМИЈА	УТОРАК	4.час	10 ¹⁵ -11 ⁰⁰	15 ⁴⁵ -16 ³⁰
V ₁ -VII ₁ разреда,		Дејана Милошев СРПСКИ ЈЕЗИК	УТОРАК	4.час	10 ¹⁵ -11 ⁰⁰	15 ⁴⁵ -16 ³⁰
V-VIII разреда,		Мира Радишић Музичка култура	ЧЕТВРТАК	3.час	9 ²⁰ -10 ⁰⁵	14 ⁵⁰ -15 ³⁵
V-VIII разреда,		Селена Аврамов ликовна култура	СРЕДА	После 6. часа	12 ⁴⁰	18 ¹⁰
V-VIII разреда,		Милош Галетин СРПСКИ ЈЕЗИК	СРЕДА	4.час	10 ¹⁵ -11 ⁰⁰	15 ⁴⁵ -16 ³⁰
V-VIII разреда,		Олгица Радин математика	ЧЕТВРТАК	3.час	9 ²⁰ -10 ⁰⁵	14 ⁵⁰ -15 ³⁵
VII		Срђан Стеванов Физичко васпитање	ПОНЕДЕЉАК	После 6. часа	12 ⁴⁰	18 ¹⁰

УЏБЕНИЦИ у школској 2022/2023

СПИСАК УЏБЕНИКА ЗА ПРВИ РАЗРЕД			
Назив издавача	Наслов уџбеника	Аутор/и	Број и датум решења министарства
BIGZ školstvo	СРПСКИ ЈЕЗИК 1. за први разред основне школе , уџбенички комплет (Буквар, Наставни листови уз буквар, Читанка са основама писмености , Контролне вежбице 1)	Зорица Цветановић, Сузана Копривица, Даница Килибарда	650-02-00134/2018-07од 27.4.2018
BIGZ školstvo	Математика1 за први разред; уџбенички комплет (уџбеник, радна свеска -1.и 2. део)	Сања Маричић	650-02-00131/2018-07од 27.4.2018
BIGZ školstvo	Свет око нас 1. за први разред основне школе , (уџбеник радна свеска -1.и 2. део ; Истражујемо свет око нас)	Сања Благоданић, Зорица Ковачевић, Славица Јовић	650-02-00138/2018-07од 16.4.2018
BIGZ školstvo	Музичка култура 1, уџбеник за први разред основне школе;	Драгомир Брагић	650-02-00142/2018-07од 24.4.2018.
BIGZ školstvo	Ликовна култура 1, уџбеник за први разред основне школе;	Кристинка Селаковић, Катарина Трифуновић	650-02-00136/2018-07од 13.4.2018.
„АКРОНОЛО“	OUR DISCOVERY ISLAND STARTER A -енглески за први разред основне школе, уџбеник са електронским додатком	Tessa Lochowski	650-02-00024/2018-07од 27.4.2018.
BIGZ školstvo	Од идеје до производа-Пројектни приступ настави у првом циклусу основног образовања и васпитања (Приручник за наставнике)	Сања Благоданић, Мирослава Ристић и Ана Сарвановић	

СПИСАК УЏБЕНИКА ЗА ДРУГИ РАЗРЕД			
Назив издавача	Наслов уџбеника	Аутор/и	Број и датум решења министарства
BIGZ školstvo	СРПСКИ ЈЕЗИК 2. за други разред основне школе , уџбенички комплет (Читанка са основама језичке писмености 2 , Радна свеска уз читанку 2, Латиница)	Зорица Цветановић, Даница Килибарда, Александра Станишић	650-02-00179/2019-07од 19.4.2019.
BIGZ školstvo	Математика2 за други разред; (уџбеник, радна свеска -1.и 2. део ; контролне вежбе)	Сања Маричић, Драгица Ђуровић	650-02-00186/2019-07од 21.5.2019.
BIGZ školstvo	Свет око нас 2. за други разред основне школе , (уџбеник и радна свеска; Истражујемо свет око нас)	Сања Благоданић, Зорица Ковачевић, Славица Јовић	650-02-00178/2019-07од 21.5.2019.
BIGZ školstvo	Музичка култура 2, уџбеник за други разред основне школе;	Весна Марковић, Вања Хршак	650-02-00185/2019-07од 10.5.2019.
BIGZ školstvo	Ликовна култура2, уџбеник за други разред основне школе;	Кристинка Селаковић, Бојана Проле	650-02-00173/2019-07од 9.5.2019.
„DATA STATUS“	Smart Junior 3-енглескијезик за трећи разред основне школе, уџбеник	H.Q.Mitchell, Marileni Malkogianni	650-02-000450/2019-07 od 4.2.2020
BIGZ školstvo	Од идеје до производа-Предлози пројеката и припрема за други разред основне школе (Приручник за наставнике)	Сања Благоданић, Бојана Проле	

СПИСАК УЏБЕНИКА ЗА ТРЕЋИ РАЗРЕД			
Назив издавача	Наслов уџбеника	Аутор/и	Број и датум решења министарства
BIGZ školstvo	Српски језик за трећи разред основне школе,; Читанка БИГЗ школство д.о.о., 2020 Радна свеска уз Читанку ; 2020 Граматика; Уџбеник са радном свеском; БИГЗ школство д.о.о., 2020	Зорица Цветановић, Даница Килибарда, Мирјана Стакић	650-02-00513/2019-07 од 26.12.2019.
BIGZ školstvo БИГЗ школство д.о.о., 2020	Математика уџбеник за трећи разред основне школе - први и други део, Математика радна свеска за трећи разред основне школе,	Бранка Јовановић, Јелена Русић, Наташа Николић Гајић	650-02-00585/2019-07 од 27.2.2020.
BIGZ školstvo	Природа и друштво; Радна свеска за трећи разред основне школе, Уџбеник за трећи разред основне школе,	Сања Благоданић, Зорица Ковачевић, Славица Јовић, Александар Петровић	650-02-00632/2019-07 од 22.1.2020.
BIGZ školstvo	Музичка култура уџбеник	Мила Ђачић	650-02-00589/2019-07 од 24.2.2020.
BIGZ školstvo	Ликовна култура 3, уџбеник за друге разред основне школе;	Кристинка Селаковић, Бојана Проле	650-02-00501/2019-07 од 10.1.2020.
„DATA STATUS“	Smart Junior 3-енглески језик за трећи разред основне школе, уџбеник	Н.О. Mitchell, Marileni Malkogianni	650-02-000450/2019-07 од 4.2.2020

СПИСАК УЏБЕНИКА ЗА ЧЕТВРТИ РАЗРЕД			
Назив издавача	Наслов уџбеника	Аутор/и	Број и датум решења министарства
BIGZ školstvo	Српски језик за четврти разред основне школе,; Читанка ; Радна свеска уз читанку; Граматика уџбеник и радна свеска, БИГЗ школство д.о.о., 2020	Зорица Цветановић, Даница Килибарда, Мирјана Стакић и Александра Ивезић	650-02-00349/2020-07 од 16.12.2020.
BIGZ školstvo БИГЗ школство д.о.о., 2020	Математика уџбеник за четврти разред основне школе - први и други део, Математика радна свеска за четврти разред основне школе,	Јелена Русић, Бранка Јовановић, Наташа Николић Гајић	650-02-00422/2020-07 од 9.2.2021.
BIGZ školstvo	Природа и друштво за четврти разред; уџбенички комплет (уџбеник и радна свеска)	Сања Благоданић, Зорица Ковачевић, Славица Јовић,	650-02-00277/2020-07 од 18.12.2020.
BIGZ školstvo	Музичка култура уџбеник	Мила Ђачић	650-02-00352/2020-07 од 11.12.2020.
BIGZ školstvo	Ликовна култура 4, уџбеник за четврти разред основне школе;	Кристинка Селаковић, Милош Ђорђевић	650-02-00406/2020-07 од 19.1.2021.
„DATA STATUS“	Smart Junior 4-енглески језик за четврти разред основне школе, уџбеник	Н.О. Mitchell, Marileni Malkogianni	650-02-00106/2020-07 од 27.8.2020

СПИСАК УЏБЕНИКА ЗА ПЕТИ РАЗРЕД			
Назив издавача	Наслов уџбеника	Аутор/и	Број и датум решења министарства
„ЛОГОС“	Српски језик за пети разред основне школе,; Чаролија стварања читанка ; Радна свеска уз читанку; Језичко благо - граматика српског језика	Наташа Станковић Шошо, Бошко Сувајић, Светлана Слијепчевић Бјеливук	650-02-00165/2018-07 од 27.4.2018.
„ЛОГОС“	Техника и технологија за пети разред основне школе, уџбенички комплет (уџбеник, материјал за конструкторско моделовање , електронски додатак	Жељко Васић, Дијана Каруовић, Иван Ћисалов	650-02-00103/2018-07 од 27.4.2018.
„ЕДУКА“	Информатика и рачунарство са дигиталним материјалима на ЦД-у за пети разред основне школе	Катарина Алексић, Катарина Вељковић, Милош Бајчегић, Дарко Крсмановић	650-02-00086/2018-07 од 25.4.2018.
BIGZ školstvo	Географија 5 –уџбеник за пети разред основне школе	Биљана Колачек, Александра Јовичић	650-02-00154/2018-07 од 27.4.2018.
„KLETT“	Историја 5 –уџбеник за пети разред основне школе	Емина Живковић, Љиљана Недовић	650-02-00133/2018-07 од 27.4.2018.
„KLETT“	Музичка култура 5 -уџбеник	Габријела Грујић, Маја Соколовић Игњачевић, Саша Кесић	650-02-00179/2018-07 од 27.4.2018.
„KLETT“	Математика, уџбеник за пети разред основне школе Математика, Збирка задатака	Небојша Икодиновић, Слађана Димитријевић, Бранислав Поповић, Марија Станић, Сања Милојевић, Ненад Вуловић	650-02-00170/2018-07 од 27.4.2018.
„KLETT“	Биологија 5 –уџбеник за пети разред основне школе	Горан Милићев, Ена Хорват	650-02-00168/2018-07 од 27.4.2018.
„KLETT“	Немачки језик за пети разред основне школе, уџбенички комплет (уџбеник, радна свеска ,аудио ЦД)	Ђорђо Мота, Весна Николовски	650-02-00028/2018-07 од 17.4.2018.
„DATA STATUS“	TO THE TOP PLUS 1-енглески језик за 5. разред основне школе, уџбеник и радна свеска	H.Q.Mitchell, Marileni Malkogianni	650-02-00049/2018-07 од 27.4.2018

СПИСАК УЦБЕНИКА ЗА ШЕСТИ РАЗРЕД			
Назив издавача	Наслов уџбеника	Аутор/и	Број и датум решења министарства
„ЛОГОС“	Српски језик за шести разред основне школе,; Чаролија стварања читанка ; Језичко благо - граматика српског језика	Наташа Станковић Шошо, Бошко Сувајић, Светлана Слијепчевић Бјеливук	650-02-00100/2019-07 од 21.5.2019.
„ЛОГОС“	Техника и технологија за пети разред основне школе, уџбенички комплет (уџбеник, материјал за конструкторско моделовање , електронски додатак	Жељко Васић, Дијана Каруовић, Иван Ћисалов	650-02-00103/2018-07 од 27.4.2018.
„ЕДУКА“	Информатика и рачунарство са дигиталним материјалима на ЦД-у за пети разред основне школе		
„Вулкан И“	Географија 5 –уџбеник за пети разред основне школе	Биљана Колачек, Александра Јовичић	650-02-00154/2018-07 од 27.4.2018.
„KLETT“	Историја 6–уџбеник за пети разред основне школе	Емина Живковић, Љиљана Недовић	650-02-00103/2019-07 од 14.5.2019.
„KLETT“	Музичка култура 6 -уџбеник	Габријела Грујић, Маја Соколовић Игњачевић, Саша Кесић	650-02-00105/2019-07 од 11.4.2019.
„KLETT“	Математика, уџбеник за пети разред основне школе Математика, Збирка задатака	Небојша Икодиновић, Слађана Димитријевић, Бранислав Поповић, Марија Станић, Сања Милојевић, Ненад Вуловић	650-02-00170/2018-07 од 27.4.2018.
„KLETT“	Биологија 5–уџбеник за пети разред основне школе	Горан Милићев, Ена Хорват	650-02-00168/2018-07 од 27.4.2018.
„KLETT“	Maximal- Немачки језик за шести разред основне школе, уџбенички комплет (уџбеник, радна свеска ,аудио ЦД)	Ђорђо Мота, Елжбијета Крулак Кемписти, Весна Николовски	650-02-00081/2019-07 од 4.4.2019.
„DATA STATUS“	TO THE TOP PLUS 2-енглески језик за 6. разред основне школе, уџбенички комплет (уџбеник и радна свеска са ЦД-ом)	Н. Q. Mitchell, Marileni Malkogianni	650-02-000420/2019-07 од 27.3.2019.

УЏБЕНИЦИ ЗА СЕДМИ РАЗРЕД У ШКОЛСКОЈ 2022/2023.ГОДИНИ

НАСТАВНИ ПРЕДМЕТ	АУТОР-И	ПОДАЦИ О ИЗДАВАЧУ И ИЗДАЊУ
Енглески језик (1. страни језик)	H.Q. Mitchell, Marileni Malkogianni	To the Top plus 3, радна свеска за 7.разред основне школе, Data Status Београд, 2018
Енглески језик (1. страни језик)	H.Q. Mitchell, Marileni Malkogianni	To the Top plus 3, уџбеник за 7.разред основне школе, Data Status Београд, 2018
Историја	Радомир Ј. Поповић, Емина Живковић, Љиљана Недовић, Александар Тодосијевић, Сања Петровић Тодосијевић	Уџбеник са одабраним историјским изворима за 7. разред основне школе, Klett, Београд, 2019
Географија	Марко В. Милошевић	Географија, уџбеник за седми разред основне школе, Вулкан издаваштво, Вулкан Знање, Београд, 2020
Биологија	Милица Маркелић,Ива Лакић,Катарина Зељић,Невена Кузмановић	Уџбеник за 7.разред, Вулкан, 2019
Математика	Бранислав Поповић, Марија Станић, Сања Милојевић, Ненад Вуловић	Збирка задатака за 7. разред основне школе, Клет, 2021
Математика	Небојша Икодиновић; Слађана Димитријевић	Уџбеник за 7. разред основне школе, Клет, 2021
Информатика и рачунарство	Милош Папић, Далибор Чукљевић	Информатика и рачунарство за 7.разред, Вулкан, 2022
Техника и технологија	Дијана Каруовић, Иван Ђисалов, Иван Палинкаш.	Техника и технологија, уџбеник за 7. разред основне школе, Нови Логос; Маршала Бирјугова 3-5; Београд, 2021
Хемија	Маја Шумар Ристовић	Збирка задатака са лабораторијским вежбама, Вулкан знање, 2020
Хемија	Маја Шумар Ристовић	Хемија за седми разред основне школе, Вулкан знање, 2020
Немачки језик (2. страни језик)	Julija Katarina Veber Lidija Šober Dagmar Klik	Maximal 3,udžbenik, Klett, 2021
Немачки језик (2. страни језик)	Julija Katarina Veber Lidija Šober Dagmar Klik	Maximal 3, radna sveska, Klett, 2021

УЦБЕНИЦИ ЗА ОСМИ РАЗРЕД У ШКОЛСКОЈ 2022/2023.ГОДИНИ

НАСТАВНИ ПРЕДМЕТ	АУТОР-И	ПОДАЦИ О ИЗДАВАЧУ И ИЗДАЊУ
Енглески језик (1. страни језик)	Н.О. Mitchell, Marileni Malkogianni	To the Top plus 4, уџбеник за 8.разред основне школе, Data Status Београд, 2018
Енглески језик (1. страни језик)	Н.О. Mitchell, Marileni Malkogianni	To the Top plus 4, радна свеска за 8.разред основне школе, Data Status Београд, 2018
Историја	Александар Тодосијевић, Сања Петровић Тодосијевић	Уџбеник са одабраним историјским изворима за 8. разред основне школе, Klett, Београд, 2019
Географија	Драгана Милошевић, Мирослав Грујић	Географија, уџбеник за осми разред основне школе, Вулкан издаваштво, Вулкан Знање, Београд, 2021
Биологија	Милица Маркелић, Ива Лакић, Катарина Зељић, Невена Кузмановић	Уџбеник за 8.разред, Вулкан, 2020
Математика	Небојша Икодиновић; Слађана Димитријевић	Уџбеник за 8. разред основне школе, Клет, 2021
Математика	Бранислав Поповић, Марија Станић, Сања Милојевић, Ненад Вуловић	Збирка задатака за 8. разред основне школе, Клет, 2021
Хемија	Маја Шумар Ристовић	Хемија за осми разред основне школе, Вулкан знање, 2020
Хемија	Маја Шумар Ристовић	Збирка задатака са лабораторијским вежбама, Вулкан знање, 2020
Информатика и рачунарство	Милош Папић, Далибор Чукљевић	Информатика и рачунарство за 8.разред, Вулкан, 2022
Техника и технологија	Борислав Дакић, Жељко Васић.	Техника и технологија 8, допуњено издање уџбеника за осми разред., Нови Логос; Маршала Бирјугова 3-5; Београд, 2021
Немачки језик (2. страни језик) (обавезни изборни)	Јулија Катарина Вебер Лидија Шобер Сандра Хоман Дагмар Глик	Maximal 4, radna sveska, Klett, 2022
Немачки језик (2. страни језик) (обавезни изборни)	Ђорђо Мота Елжбијета Крулак Дагмар Клик Керстин Рајнке	Maximal 4, udžbenik, Klett, 2022

УЏБЕНИЦИ КОЈИ СЕ КОРИСТЕ У КОМБИНОВАНОМ ОДЕЉЕЊУ - 2,3,4,		
НАСТАВНИ ПРЕДМЕТ	АУТОР-И	ПОДАЦИ О ИЗДАВАЧУ И ИЗДАЊУ
Српски језик	Зорица Цветановић, Даница Килибарда	Читанка Српски језик за четврти разред основне школе, БИГЗ, 2020
Српски језик	Зорица Цветановић, Даница Килибарда	Радна свеска уз Читанку за четврти разред основне школе, БИГЗ, 2020
Српски језик	Мирјана Стакић, Александра Ивезић	Граматика уџбеник и радна свеска српски за четврти разред основне школе, БИГЗ, 2020
Српски језик	Гордана Николић, Душанка Гачић Брадић, Мирјана Тркуља	Приручник за рад са ученицима са сметњама у развоју од 1-4 разреда основне школе, КЛЕТ, 2016
Српски језик	Зорица Цветановић, Даница Килибарда, Александра Станишић	Читанка за други разред основне школе са основама језичке писмености, БИГЗ, 2019
Српски језик	Зорица Цветановић, Даница Килибарда, Александра Станишић	Радна свеска уз Читанку за други разред основне школе, БИГЗ, 2019
Српски језик	Зорица Цветановић, Даница Килибарда, Александра Станишић	Латиница уџбеник за други разред основне школе, БИГЗ, 2019
Српски језик	Зорица Цветановић, Даница Килибарда	Читанка Српски језик за трећи разред основне школе, БИГЗ, 2019
Српски језик	Зорица Цветановић, Даница Килибарда	Радна свеска уз Читанку за трећи разред основне школе, БИГЗ, 2019
Српски језик	Мирјана Стакић	Граматика уџбеник са радном свеском за трећи разред основне школе, БИГЗ, 2019
Математика	Јелена Русић, Бранка Јовановић	Математика 4 радна свеска за четврти разред основне школе, БИГЗ, 2021
Математика	Јелена Русић, Бранка Јовановић, Наташа Николић Гајић	Математика 4 уџбеник за четврти разред основне школе - први део, БИГЗ, 2021
Математика	Јелена Русић, Бранка Јовановић, Наташа Николић Гајић	Математика 4 уџбеник за четврти разред основне школе - други део, БИГЗ, 2021
Математика	Сања Маричић, Драгица Ђуровић	Математика 2 уџбеник за други разред основне школе, БИГЗ, 2019
Математика	Сања Маричић, Драгица Ђуровић	Математика 2 радна свеска за други разред основне школе-први део, БИГЗ, 2019
Математика	Сања Маричић, Драгица Ђуровић	Математика 2 радна свеска за други разред основне школе-други део, БИГЗ, 2019
Математика	Бранка Јовановић, Јелена Русић, Наташа Николић Гајић	Математика 3 уџбеник за трећи разред основне школе - други део, БИГЗ, 2019

Математика	Бранка Јовановић, Јелена Русић, Наташа Николић Гајић	Математика 3 уџбеник за трећи разред основне школе - први део, БИГЗ, 2019
Природа и друштво	Сања Благданић, Зорица Ковачевић, Славица Јовић	Природа и друштво радна свеска за четврти разред основне школе, БИГЗ, 2021
Природа и друштво	Сања Благданић, Зорица Ковачевић, Славица Јовић	Природа и друштво уџбеник за четврти разред основне школе, БИГЗ, 2021
Свет око нас	Сања Благданић, Славица Јовић, Зорица Ковачевић	Радна свеска за други разред основне школе, БИГЗ, 2019
Свет око нас	Сања Благданић, Зорица Ковачевић, Славица Јовић	Уџбеик за други разред основне школе, БИГЗ, 2019
Природа и друштво	Сања Благданић, Зорица Ковачевић, Славица Јовић, Александар Петровић	Уџбеик за трећи разред основне школе, БИГЗ, 2019
Природа и друштво	Сања Благданић, Славица Јовић, Зорица Ковачевић, Александар Петровић	Радна свеска за трећи разред основне школе, БИГЗ, 2019
Дигитални свет (обавезни изборни)	Горица Његовановић	Уџбеик за трећи разред основне школе, БИГЗ, 2019
Ликовна култура	Кристина Селаковић, Милош Ђорђевић	Ликовна култура уџбеник за четврти разред основне школе, БИГЗ, 2021
Ликовна култура	Кристинка Селаковић, Бојана Проле	Уџбеник за други разред основне школе, БИГЗ, 2019
Музичка култура	Мила Ђачић	Музичка култура уџбеник за четврти разред основне школе, БИГЗ, 2021
Дигитални свет (обавезни изборни)	Горица Његовановић	Дигитални свет за други разред основне школе, БИГЗ, 2019
Музичка култура	Мила Ђачић	Уџбеик за други разред основне школе, БИГЗ, 2021
Музичка култура	Мила Ђачић	Уџбеик за трећи разред основне школе, БИГЗ, 2021

УЦБЕНИЦИ КОЈИ СЕ КОРИСТЕ У КОМБИНОВАНОМ ОДЕЉЕЊУ- 6,7,8		
НАСТАВНИ ПРЕДМЕТ	АУТОР-И	ПОДАЦИ О ИЗДАВАЧУ И ИЗДАЊУ
Математика	Небојша Икодиновић, Слађана Димитријевић	Математика. уџбеник за 8. разред основне школе, Клет, 2019
Математика	Бранислав Поповић, Марија Станић, Сања Милојевић, Ненад Вуловић	Математика, збирка задатака за 8. разред основне школе, Клет, 2019
Математика	Небојша Икодиновић, Слађана Димитријевић	Математика, уџбеник за 6. разред основне школе, Klett, 2019
Математика	Небојша Икодиновић, Слађана Димитријевић	Математика, уџбеник за 7. разред основне школе, Klett, 2019
Биологија	Милица Маркелић, Ива Лакић, Катарина Зељић, Невена Кузмановић	Биологија, уџбеник за 8.. разред основне школе, Вулкан знање, 2022
Биологија	Милица Марковић, Ива Лакић, Катерина Зељић, Невена Кузмановић	Биологија, уџбеник за 6. разред основне школе, Вулкан знање, 2020
Биологија	Милица Маркелић, Ива Лакић, Катарина Зељић, Невена Кузмановић	Биологија, уџбеник за 7. разред основне школе, Вулкан знање, 2020
Географија	Драгана Милошевић, Мирослав Грујић	Географија. уџбеник за 8. разред основне школе, Вулкан знање, 2020
Географија	Јелена Поповић	Географија, уџбеник за 6. разред основне школе, Вулкан знање, 2022
Географија	Марко Милошевић	Географија, уџбеник за 7. разред основне школе, Вулкан знање, 2020
Историја	Александар Тодосијевић, Сања Милошевић, Тодосијевић	Историја, уџбеник са одабраним историјским изворима, за 8 разред основне школе, Klett, 2019
Историја	Ивана Коматина, Јелена Јеврић, Емина Живковић, Љиљана Недовић, Радомир	Историја, уџбеник за 6. разред основне школе, Klett, 2019

	Ј Поповић	
Историја	Радомир Ј Поповић Емина Живковић, Љиљана Недовић, Александар Тодоровић	Историја, уџбеник за 7. разред основне школе, Klett, 2019
Српски језик и књижевност	Слађана Савовић, Јелена Срдић, Драгана Тећез Иљукић, Светлана Вулић	Дар речи, Граматика српског језика за 8. разред основне школе, Логос, 2019
Српски језик и књижевност	Наташа Станковић Шошо	Уметност речи, Читанка за српски језик и књижевност за 8. разред основне школе, Логос, 2019
Српски језик и књижевност	Наташа Станковић Шошо, Бошко Сувајџић	Чаролија стварања, Читанка за српски језик и књижевност, за 6. разред основне школе, Логос, 2019
Српски језик и књижевност	Светлана Слијепчевић Бјеливук, Наташа Станковић Шошо, Бошко Сувајџић	Језичко благо, Граматика за 6. разред основне школе, Логос, 2019
Српски језик и књижевност	Наташа Станковић Шошо, Бошко Сувајџић	Чаролија стварања, Читанка за 7. разред основне школе, Логос, 2019
Српски језик и књижевност	Наташа Станковић Шошо, Бошко Сувајџић	Граматика за 7. разред основне школе, Нови логос, 2019
Физика	Душан Поповић, Милица Богдановић, Александар Кандић	Физика, уџбеник са збирком задатака и лабораторијских вежби за 8. разред основне школе основне, Логос, 2019
Физика	Александар Кандић, Горан Попарић	Физика, уџбеник са збирком задатака и лабораторијских вежби, за 6. разред основне школе, Логос, 2019
Физика	Горан Попарић Александар Кандић, Милена Богдановић	Физика, уџбеник за 7. разред основне школе, Нови логос, 2019
Хемија	Маја Шумар Ристовић	Хемија, уџбеник за 8. разред основне школе, Вулкан знање, 2022
Енглески језик (1. страни језик)	Н.О. Mitchell, Marileni Malkogianni	To the Top plus 4, уџбеник за 8. разред основне школе, Data Status Београд, 2018
Енглески језик (1. страни језик)	Н.О. Mitchell, Marileni Malkogianni	To the Top plus 2, уџбеник за 6. разред основне школе, Data Status Београд, 2018
Енглески језик (1. страни језик)	Н.О. Michell Marileni Malkogianni	to the top plus, уџбеник и радна свеска за 7. разред основне школе, Datastatus, 2021
Информатика	Милош Папић, <Далибор Чуќевић,	Информатика и рачунарство,

и рачунарство		уџбеник за 7. разред основне школе, Вулкан знање, 2019
Хемија	Маја Шумар Ристовић	Хемија, уџбеник за 7. разред основне школе, Вулкан знање, 2019

Распоред "Отворених врата школе"

за школску 2022-2023. годину

10. 10.2022. (Понедељак)

10.11.2023. (Четвртак)

5.12.2022. (Понедељак)

10.2.2022. (Петак)

15.3.2023. (Среда)

18.4.2023. (Уторак)

9.5.2023. (Уторак)